

CONCU PAR	CREE LE	IND	DATE	MODIFICATION	PAR	DATE D'EDITION	NBRE TOTAL DE FOLIOS
J. L. Witz	25/03/1998					13/09/2023	158
REALISE PAR	REVISE LE						
J. L. Witz						Folio:	<b>001</b>

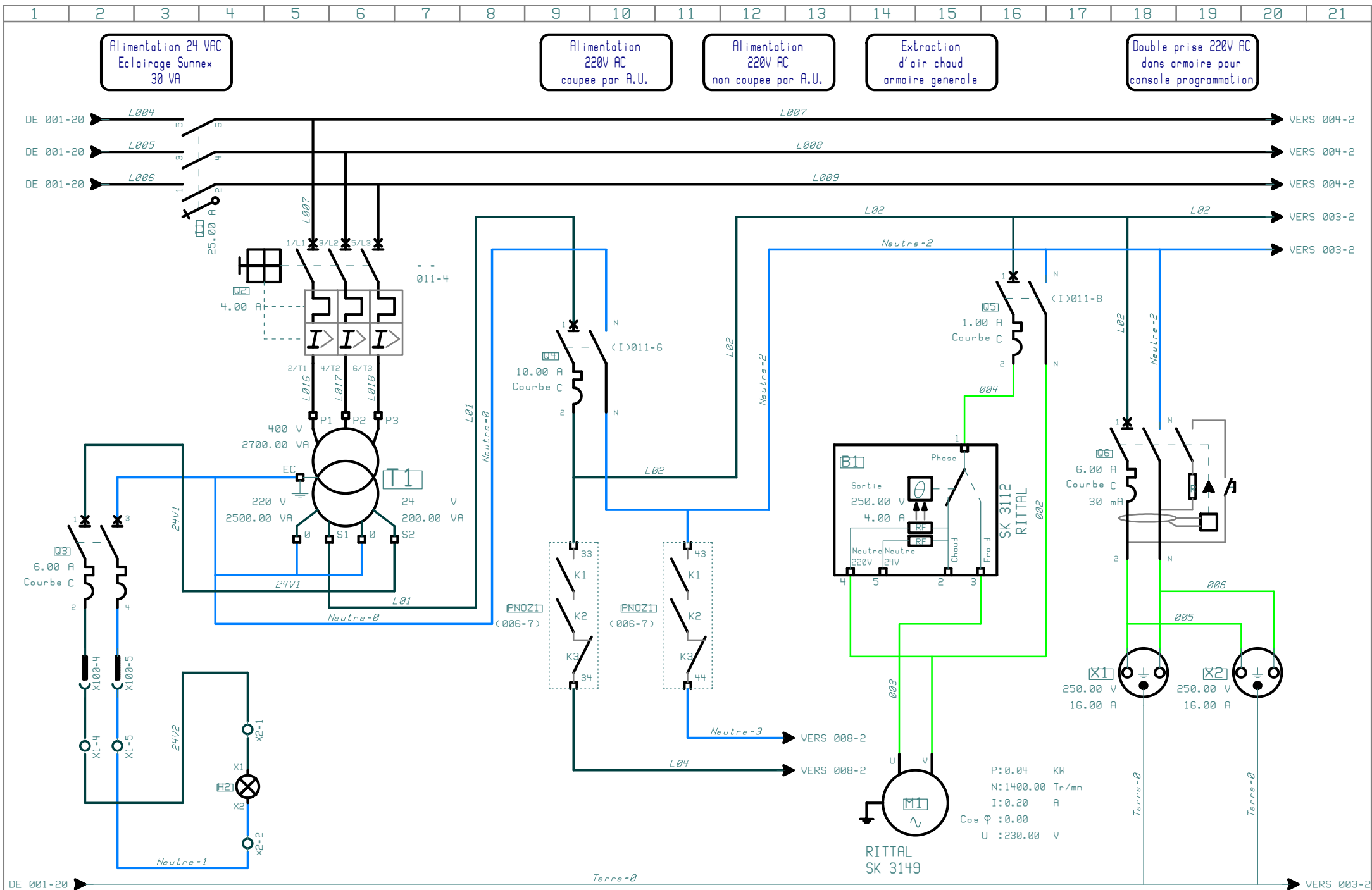

Alimentation 24 VAC  
Eclairage Sunnex  
30 VA

Alimentation  
220V AC  
coupee par A.U.

Alimentation  
220V AC  
non coupee par A.U.

Extraction  
d'air chaud  
armoie generale

Double prise 220V AC  
dans armoie pour  
console programmation

**METALOR Contacts France S.A.**  
BP 29 Rue des Aquédes  
28 190 Courville sur Eure  
TEL: 02 37 23 78 44 FAX: 02 37 23 74 67

SOUDEUSE DOUBLE TETE No 3  
ALIMENTATIONS 220V ET 24VAC  
Machine : **M020** Section : **56**

CONCU PAR	CREE LE	IND	DATE	MODIFICATION	PAR	DATE D'EDITION	NBRE TOTAL DE FOLIOS
J. L. Witz	01/04/1998					13/09/2023	158
REALISE PAR	REVISE LE					Folio:	002
J. L. Witz							

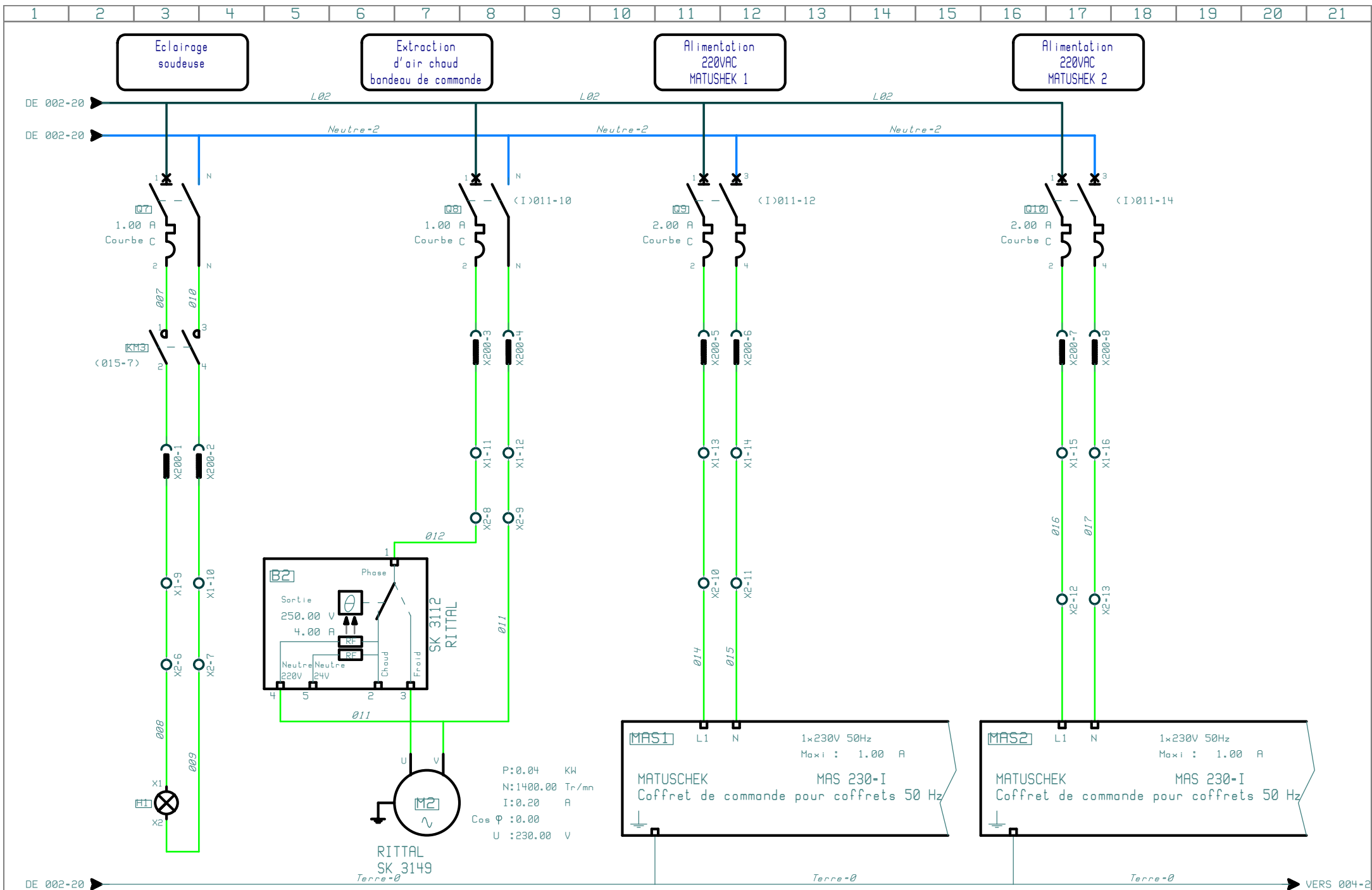

**METALOR Contacts France S.A.**  
 BP 29 Rue des Aquées  
 28 190 Courville sur Eure  
 TEL: 02 37 23 78 44 FAX: 02 37 23 74 87

**SOUDEUSE DOUBLE TETE No3**  
**ALIM 220 VAC NON COUPEES PAR A.U.**  
 Machine : **M020** Section : **56**

CONCU PAR	CREE LE	IND	DATE	MODIFICATION	PAR	DATE D'EDITION	NBRE TOTAL DE FOLIOS
J. L. W n l g	01/04/1998					13/09/2023	158
REALISE PAR	REVISE LE						
J. L. W n l g						Folio:	<b>003</b>

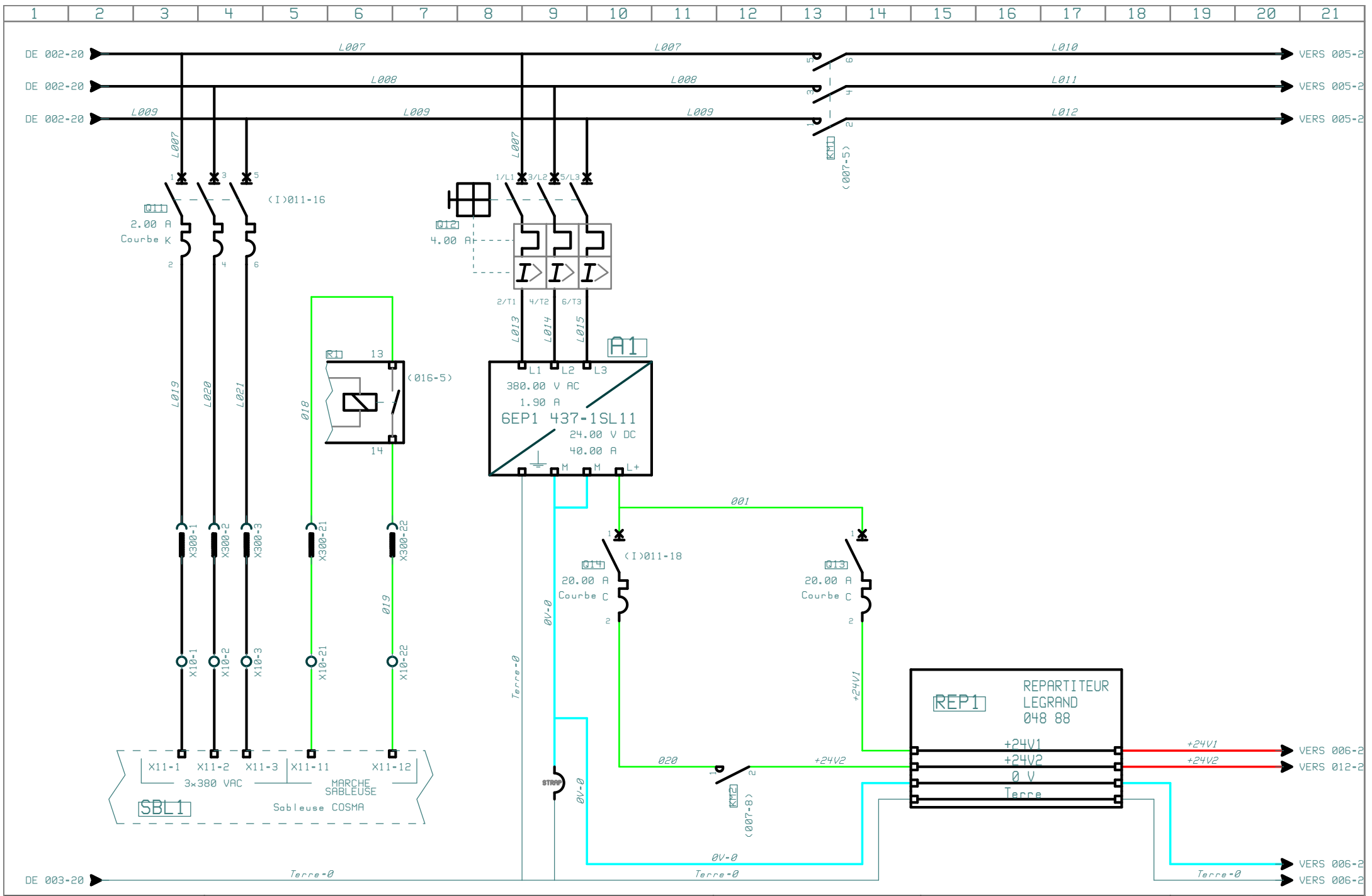

**METALOR Contacts France S.A.**  
 BP 29 Rue des Aqués  
 28 190 Courville sur Eure  
 TEL: 02 37 23 78 44 FAX: 02 37 23 74 67

**SOUDEUSE DOUBLE TETE No3**  
**ALIMENTATIONS 24 VDC**  
 Machine : **M020**      Section : **56**

CONCU PAR	CREE LE	IND	DATE	MODIFICATION	PAR	DATE D'EDITION	NBRE TOTAL DE FOLIOS
J. L. W n g	06/04/1998					13/09/2023	158
REALISE PAR	REVISE LE						
J. L. W n g						Folio:	<b>004</b>

ASPIRATEUR NILFISK GB 726  
3x400V 1900W 4,7 A maxi sur  
PC triphasee sur armoire

MOTEUR  
BROSSE  
SUPERIEURE

MOTEUR  
BROSSE  
INFERIEURE

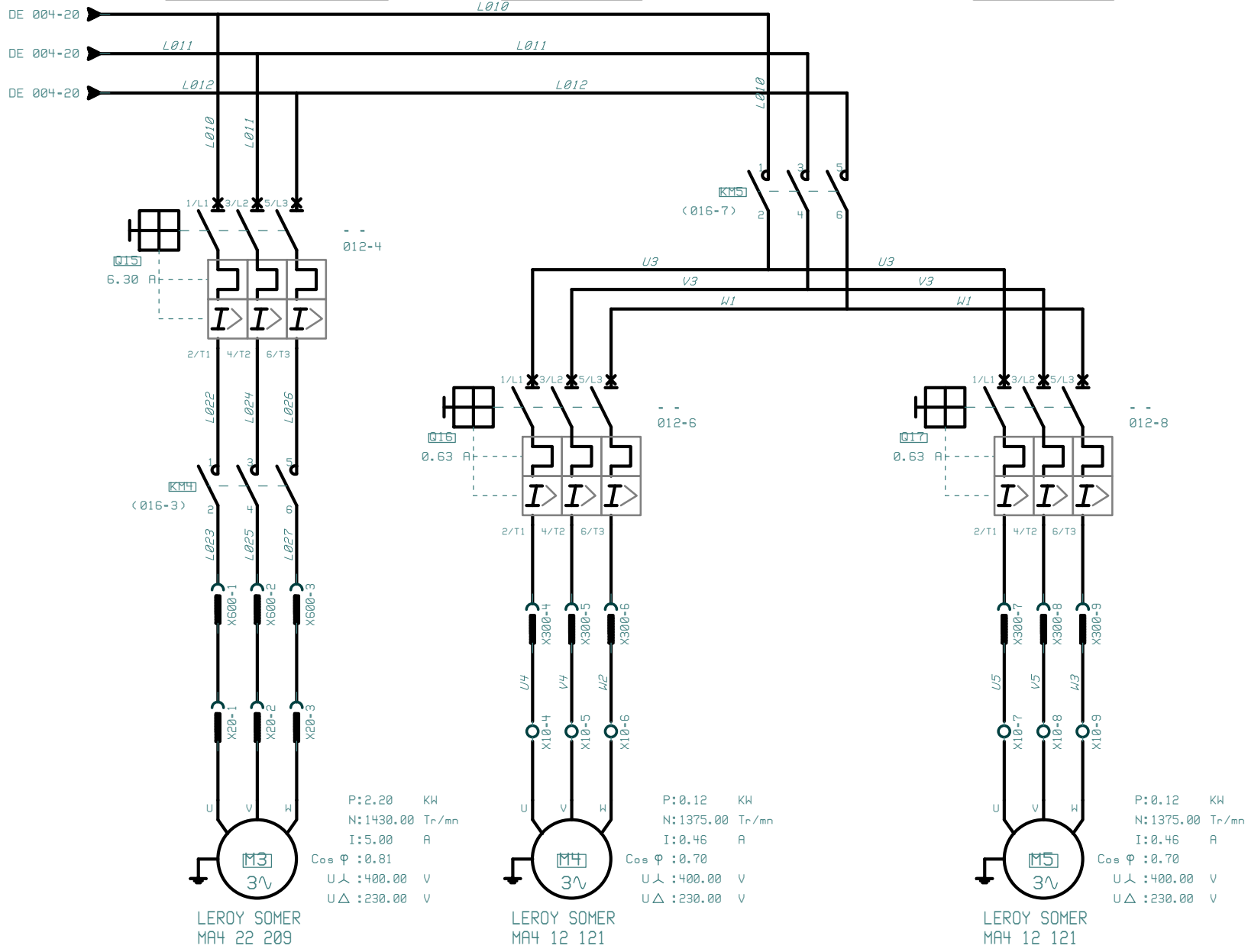

P: 2.20 KW  
N: 1430.00 Tr/mn  
I: 5.00 A  
Cos φ : 0.81  
U<sub>L</sub> : 400.00 V  
U<sub>Δ</sub> : 230.00 V

P: 0.12 KW  
N: 1375.00 Tr/mn  
I: 0.46 A  
Cos φ : 0.70  
U<sub>L</sub> : 400.00 V  
U<sub>Δ</sub> : 230.00 V

P: 0.12 KW  
N: 1375.00 Tr/mn  
I: 0.46 A  
Cos φ : 0.70  
U<sub>L</sub> : 400.00 V  
U<sub>Δ</sub> : 230.00 V

LEROY SOMER  
MA4 22 209

LEROY SOMER  
MA4 12 121

LEROY SOMER  
MA4 12 121

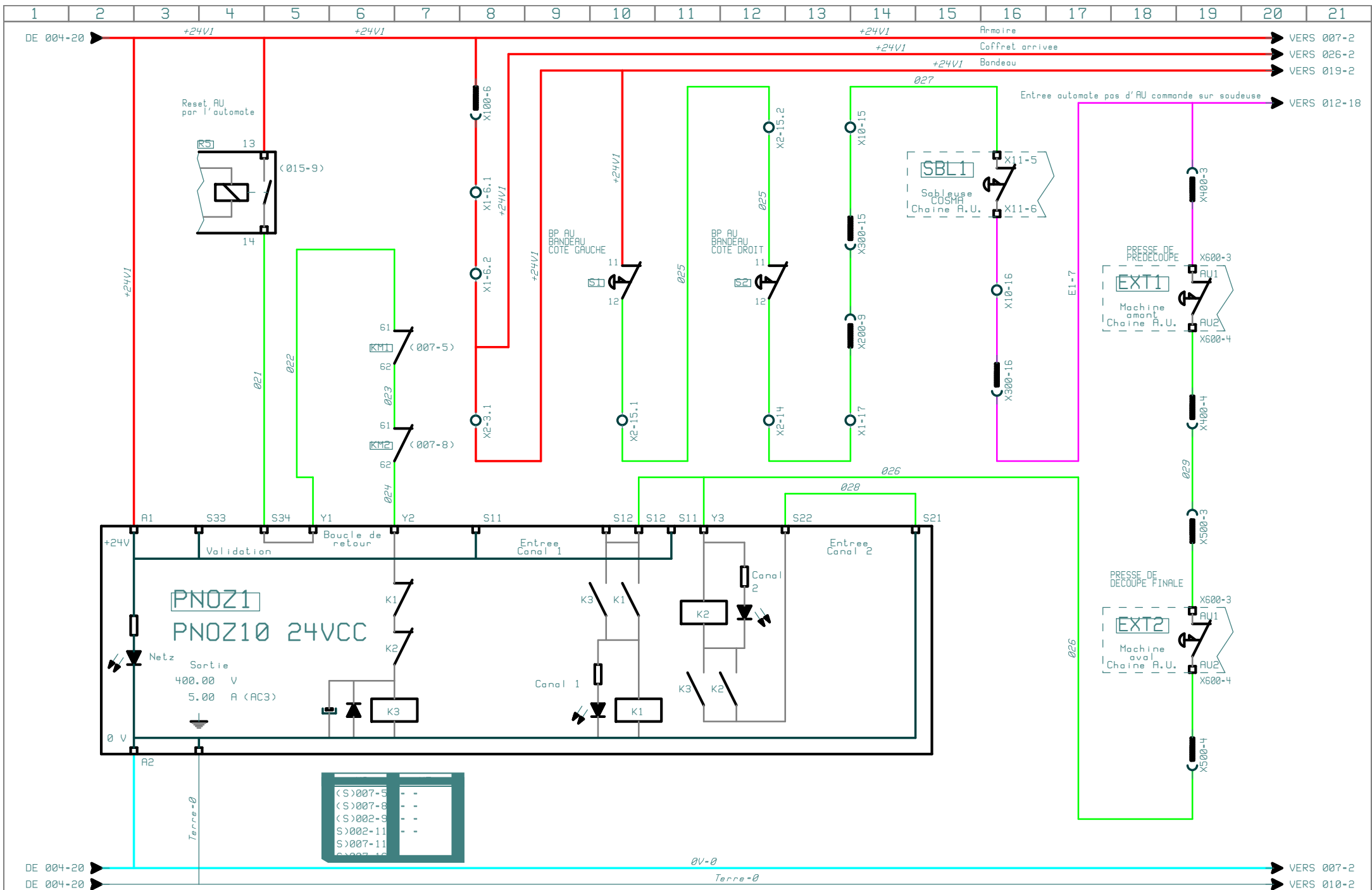

Contrôle des alimentations  
sur arrêt d'urgence commande  
par l'opérateur

Coupure machine amont  
sur arrêt d'urgence commande  
par l'opérateur sur la soudeuse

Coupure machine aval  
sur arrêt d'urgence commande  
par l'opérateur sur la soudeuse

DE 006-20 → +24V1 +24V1 +24V1 → VERS 010-2

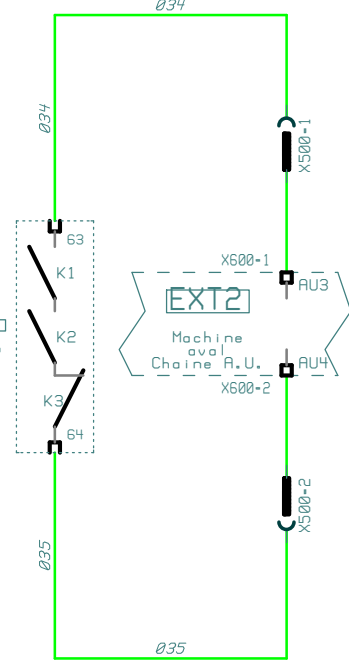
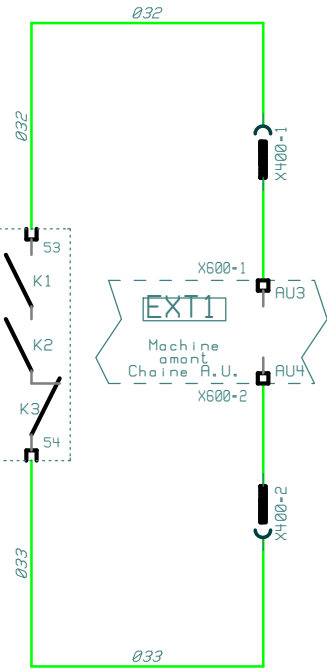
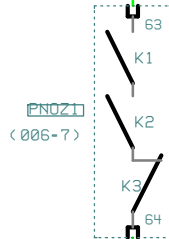
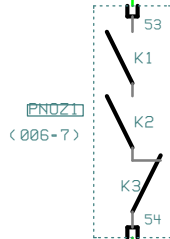
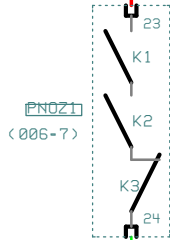
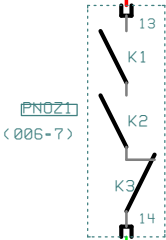

DE 006-20 → 0V-0 0V-0 0V-0 → VERS 010-2

NO.	NE.
P>004-13	006-7
P>004-13	
P>004-13	

NO.	NE.
P>004-12	006-7
.	
.	

CONCU PAR	CREE LE	IND	DATE	MODIFICATION	PAR	DATE D'EDITION	NBRE TOTAL DE FOLIOS
J. L. Witz	07/04/1998					13/09/2023	158
REALISE PAR	REVISE LE						
J. L. Witz						Folio:	007

ALIMENTATION 220 VAC  
DISTRIBUTION CONTACTS  
TETE 1

PILOTAGE  
BOL  
TETE 1

PILOTAGE  
TAPIS  
TETE 1

PILOTAGE TREMIE  
TETE 1  
EN RESERVE

Réserve  
non  
câblée

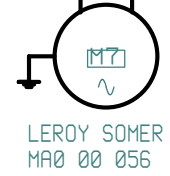
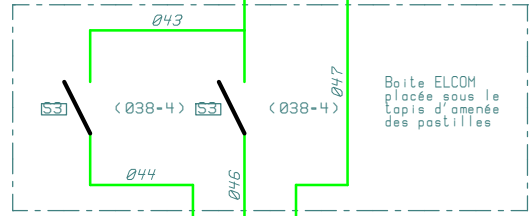
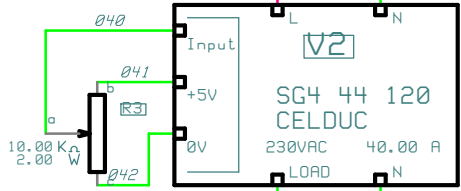
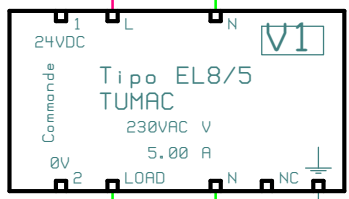
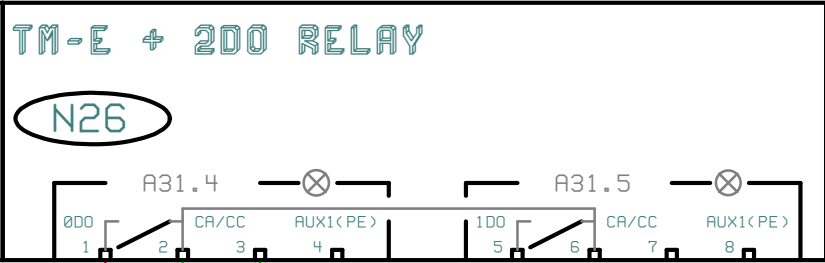
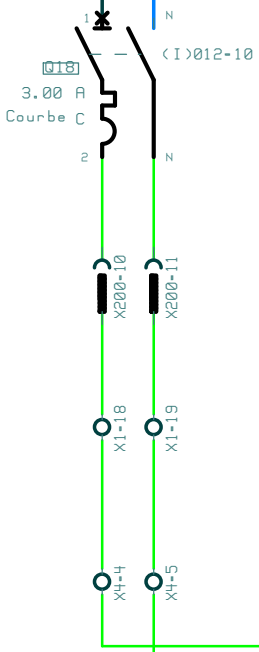

P: 0.12 KH  
N: 1405.00 Tr/mn  
I: 1.20 A  
Cos φ: 0.97  
U: 230.00 V



P: KH  
N: Tr/mn  
I: A  
Cos φ:  
U: V



ALIMENTATION 220 VAC  
DISTRIBUTION CONTACTS  
TETE 2

PILOTAGE  
BOL  
TETE 2

PILOTAGE  
TAPIS  
TETE 2

PILOTAGE TREMIE  
TETE 2  
EN RESERVE

Réserve  
non  
câblée

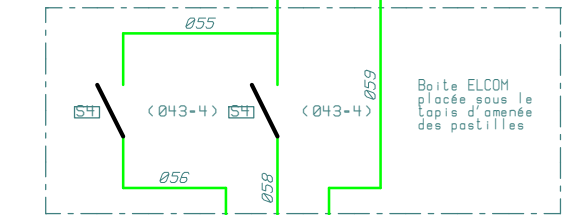
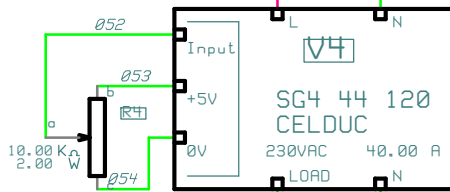
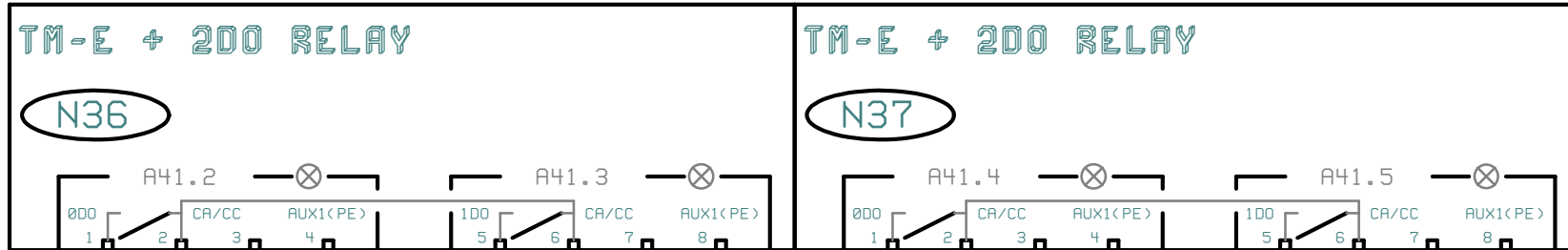
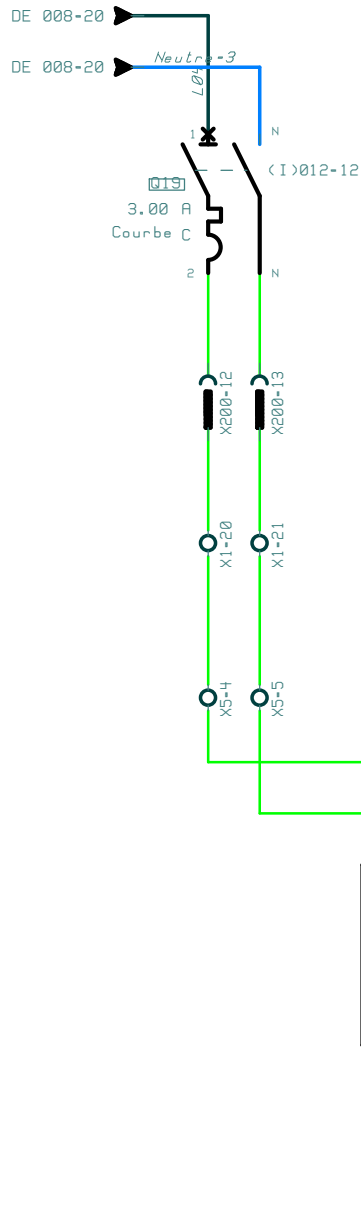

P: 0.12 KH  
N: 1405.00 Tr/mn  
I: 1.20 A  
Cos φ: 0.97  
U: 230.00 V

P: KH  
N: Tr/mn  
I: A  
Cos φ:  
U: V

CONCU PAR	CREE LE	IND	DATE	MODIFICATION	PAR	DATE D'EDITION	NBRE TOTAL DE FOLIOS
J. L. W n g	16/04/1998					13/09/2023	158
REALISE PAR	REVISE LE						
J. L. W n g						Folio:	009

ALIMENTATION  
CHASSIS AUTOMATE  
SERIE 400

CPU 400  
AVEC INTERFACE  
PROFIBUS DP MAITRE

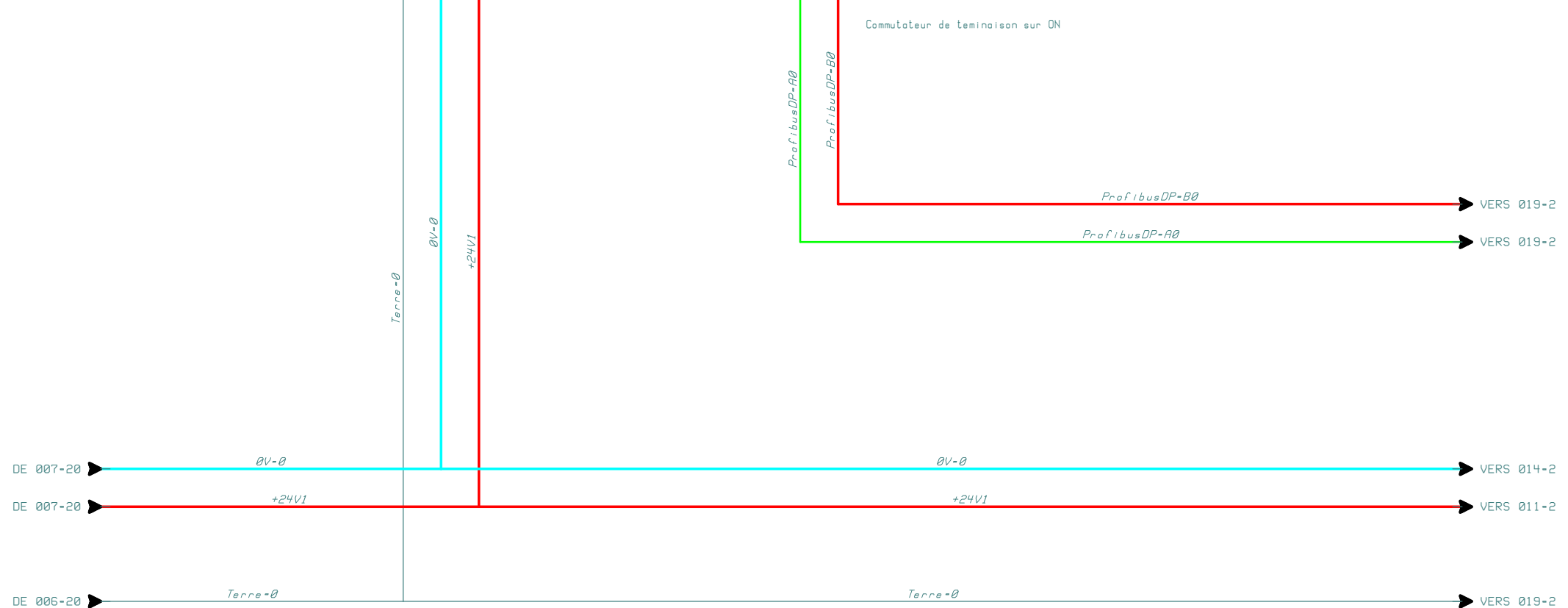
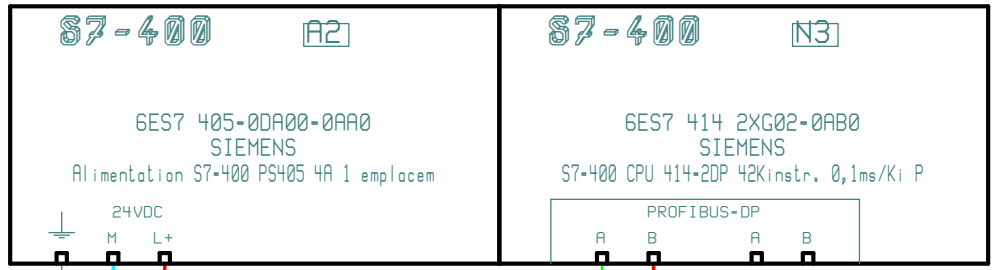

**METALOR Contacts France S.A.**  
BP 29 Rue des Aquées  
28 190 Courville sur Eure  
TEL: 02 37 23 78 44 FAX: 02 37 23 74 67

SOUDEUSE DOUBLE TETE No3  
ALIM CPU ET DEPART PROFIBUS-DP  
Machine : **MB20** Section : **56**

CONCU PAR	CREE LE	IND	DATE	MODIFICATION	PAR	DATE D'EDITION	NBRE TOTAL DE FOLIOS
J. L. W n l g	07/05/1999					13/09/2023	158
REALISE PAR	REVISE LE						
J. L. W n l g						Folio :	010

- ABSENCE DISJONCTION TRANSFORMATEUR 220 VAC 24 VAC
- ABSENCE DISJONCTION ALIMENTATION 220 VAC
- ABSENCE DISJONCTION EXTRACTEUR D' AIR ARMOIRE GENERALE
- ABSENCE DISJONCTION EXTRACTEUR D' AIR BANDEAU DE COMMANDE
- ABSENCE DISJONCTION COFFRET DE COMMANDE MATUSHEK 1
- ABSENCE DISJONCTION COFFRET DE COMMANDE MATUSHEK 2
- ABSENCE DISJONCTION ALIMENTATION SABLEUSE COSMA
- ABSENCE DISJONCTION 24 VDC COUPE PAR ARRET D' URGENCE

DE 010-20 → +24V1 → VERS 012-2

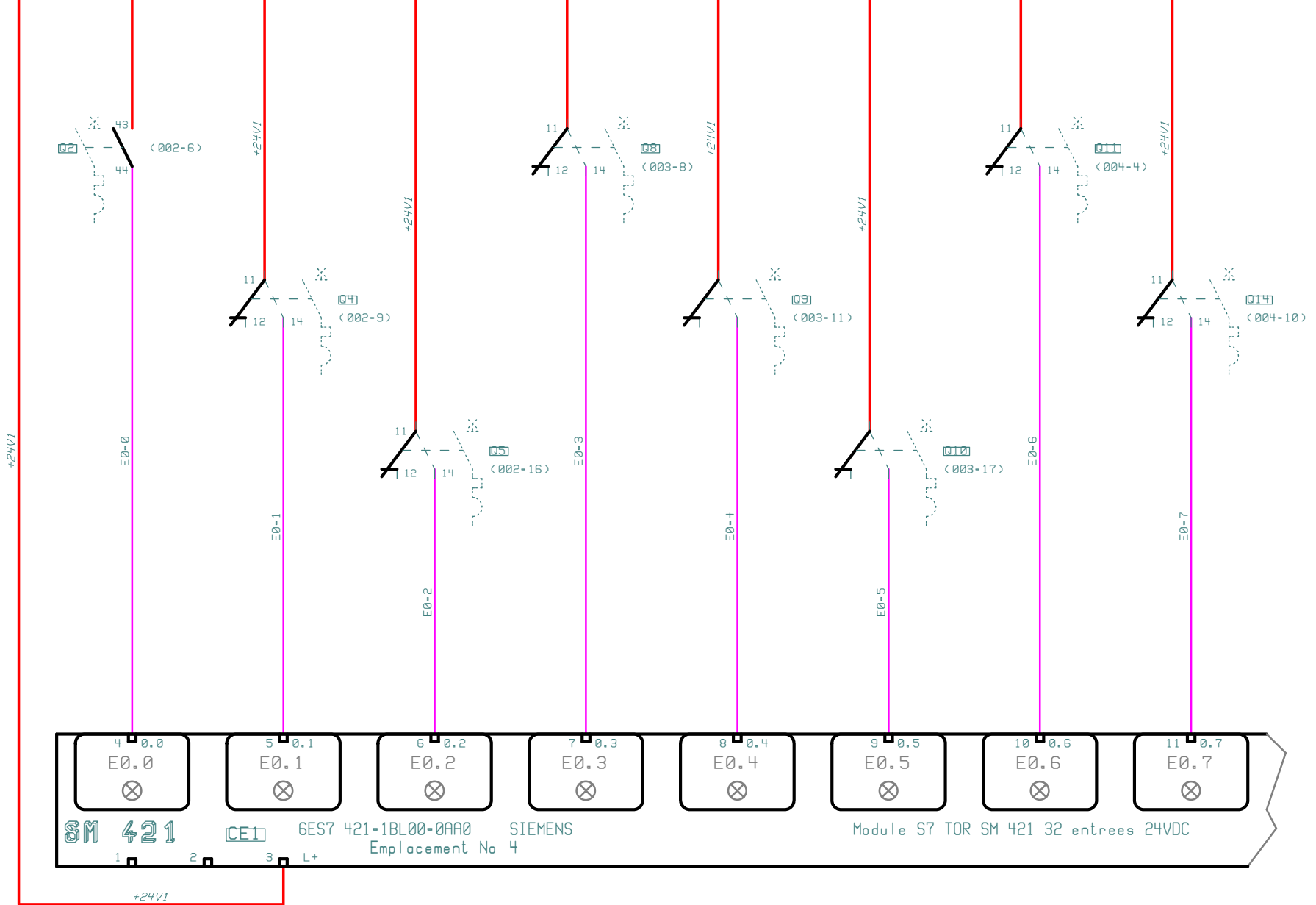

CONCU PAR	CREE LE	IND	DATE	MODIFICATION	PAR	DATE D'EDITION	NBRE TOTAL DE FOLIOS
J. L. W n g	10/05/1999					13/09/2023	158
REALISE PAR	REVISE LE						
J. L. W n g						Folio:	011

ABSENCE DISJONCTION ASPIRATEUR NILFISK  
 ABSENCE DISJONCTION MOTEUR BROSSE SUPERIEURE  
 ABSENCE DISJONCTION MOTEUR BROSSE INFERIEURE  
 ABSENCE DISJONCTION 220 VAC DISTRIBUTION CONTACTS TETE 1  
 ABSENCE DISJONCTION 220 VAC DISTRIBUTION CONTACTS TETE 2  
 Réserve non câblée  
 ABSENCE D'ARRÊT D'URGENCE SUR LA LIGNE  
 ABSENCE D'ARRÊT D'URGENCE SUR LA SOUDEUSE

DE 011-20 → +24V1  
 DE 004-20 → +24V1  
 +24V1 +24V1 +24V1 +24V2 +24V1 +24V1 +24V1 +24V1  
 24V2 +24V2  
 VERS 013-2  
 VERS 016-2

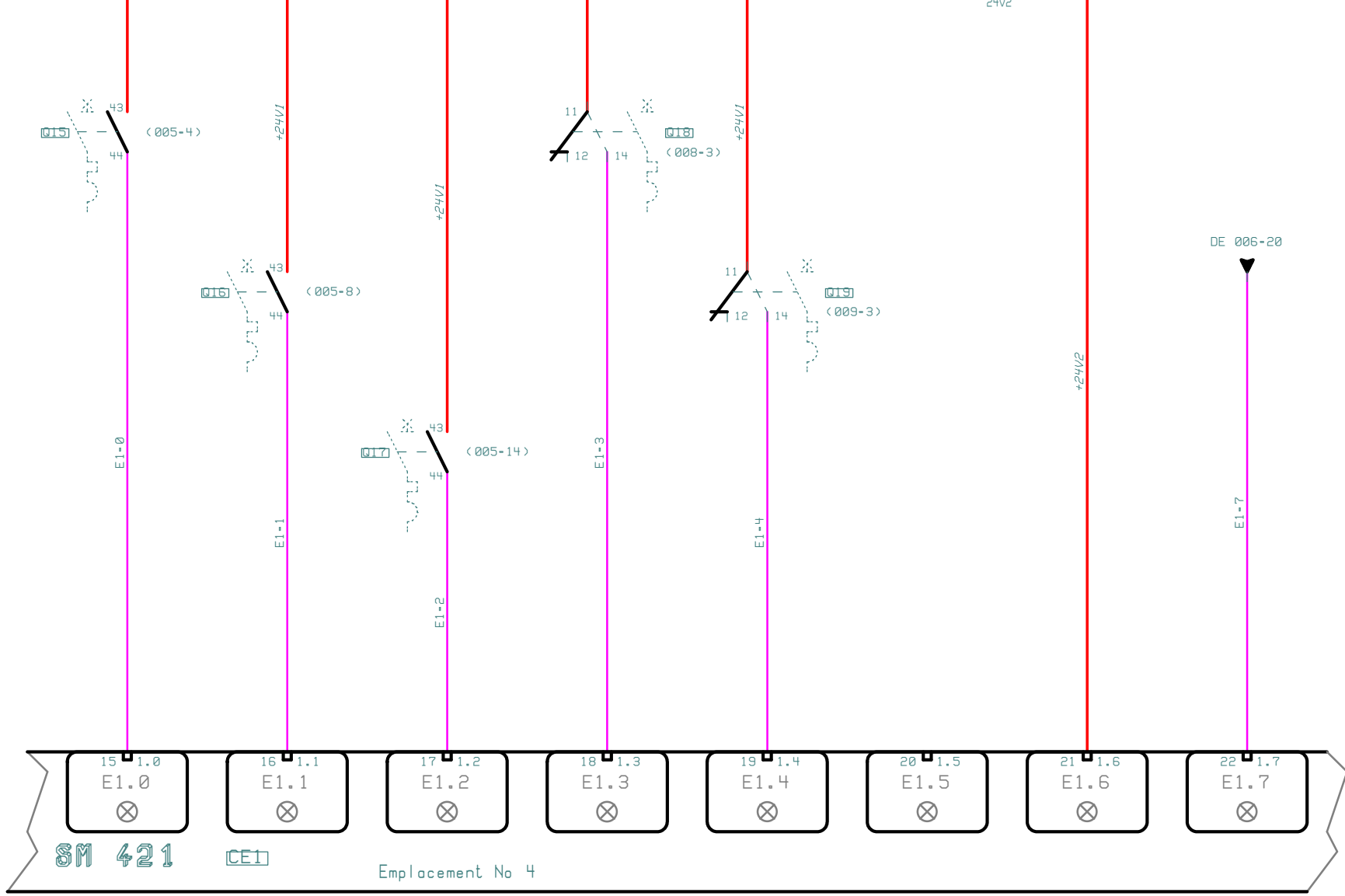

MACHINE AMONT OK  
BOUCLE DE BANDE  
PAS TROP HAUTE

MACHINE AVAL OK  
BOUCLE DE BANDE  
PAS EN BAS

CONTROLE  
PAR VISION  
EFFECTUE

PIECE 1 BONNE  
PAR CONTROLE  
VISION

PIECE 2 BONNE  
PAR CONTROLE  
VISION

DE 012-20 → +24V1 → +24V1 → +24V1 → VERS 014-2

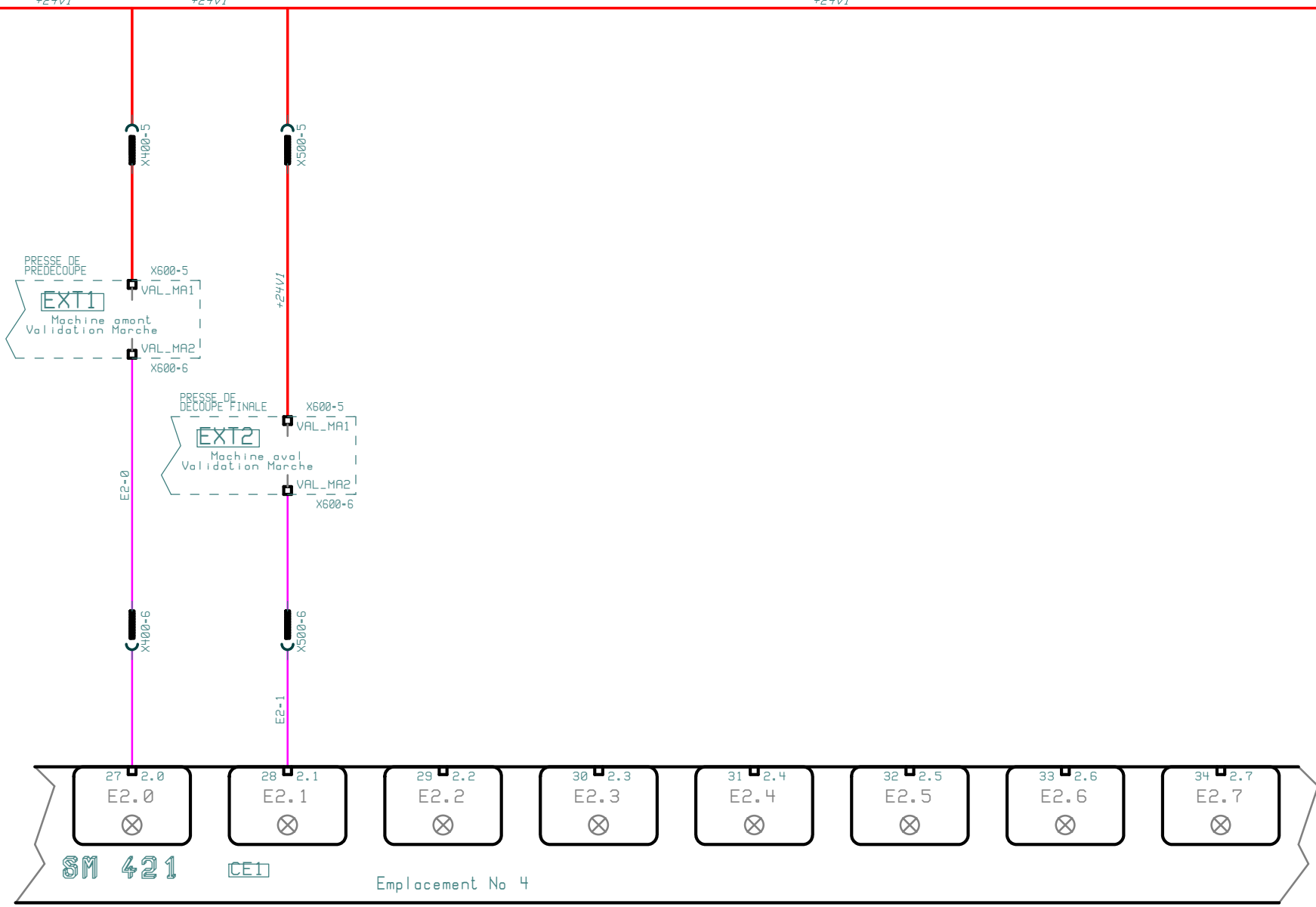

SM 421

CE1

Emplacement No 4

CONCU PAR	CREE LE	IND	DATE	MODIFICATION	PAR	DATE D'EDITION	NBRE TOTAL DE FOLIOS
J. L. W nlg	10/05/1999					13/09/2023	158
REALISE PAR	REVISE LE						
J. L. W nlg						Folio:	<b>013</b>

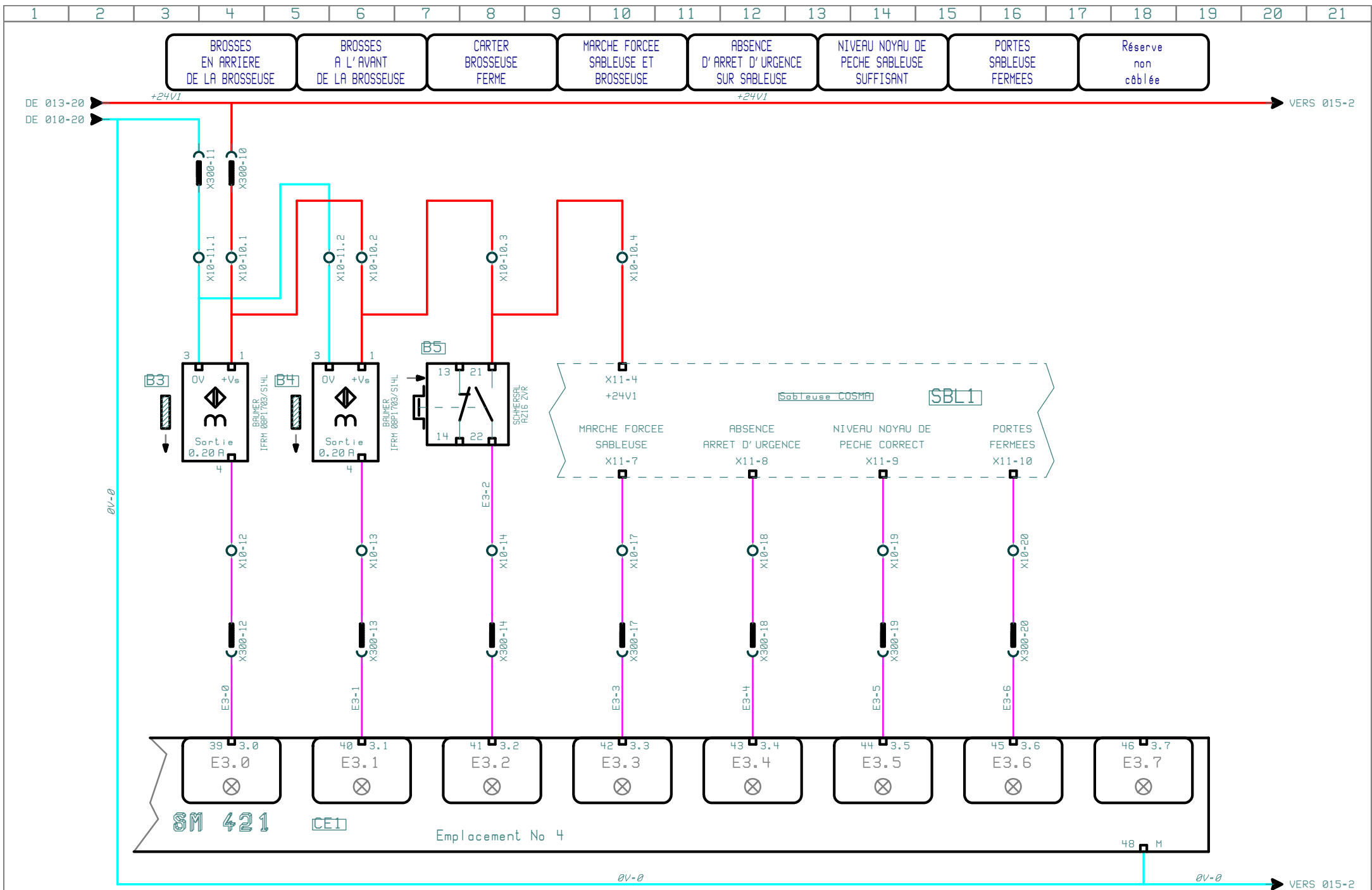

CONCU PAR	CREE LE	IND	DATE	MODIFICATION	PAR	DATE D'EDITION	NBRE TOTAL DE FOLIOS
J. L. Witz	10/05/1999					13/09/2023	158
REALISE PAR	REVISE LE						
J. L. Witz						Folio :	014



DE 014-20 → +24V1 → VERS 017-2

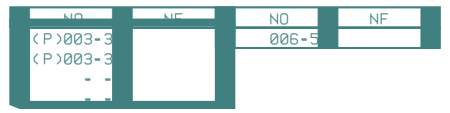
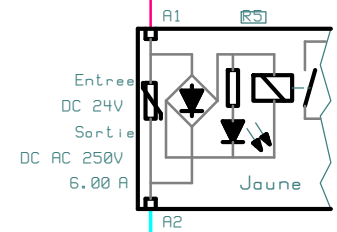
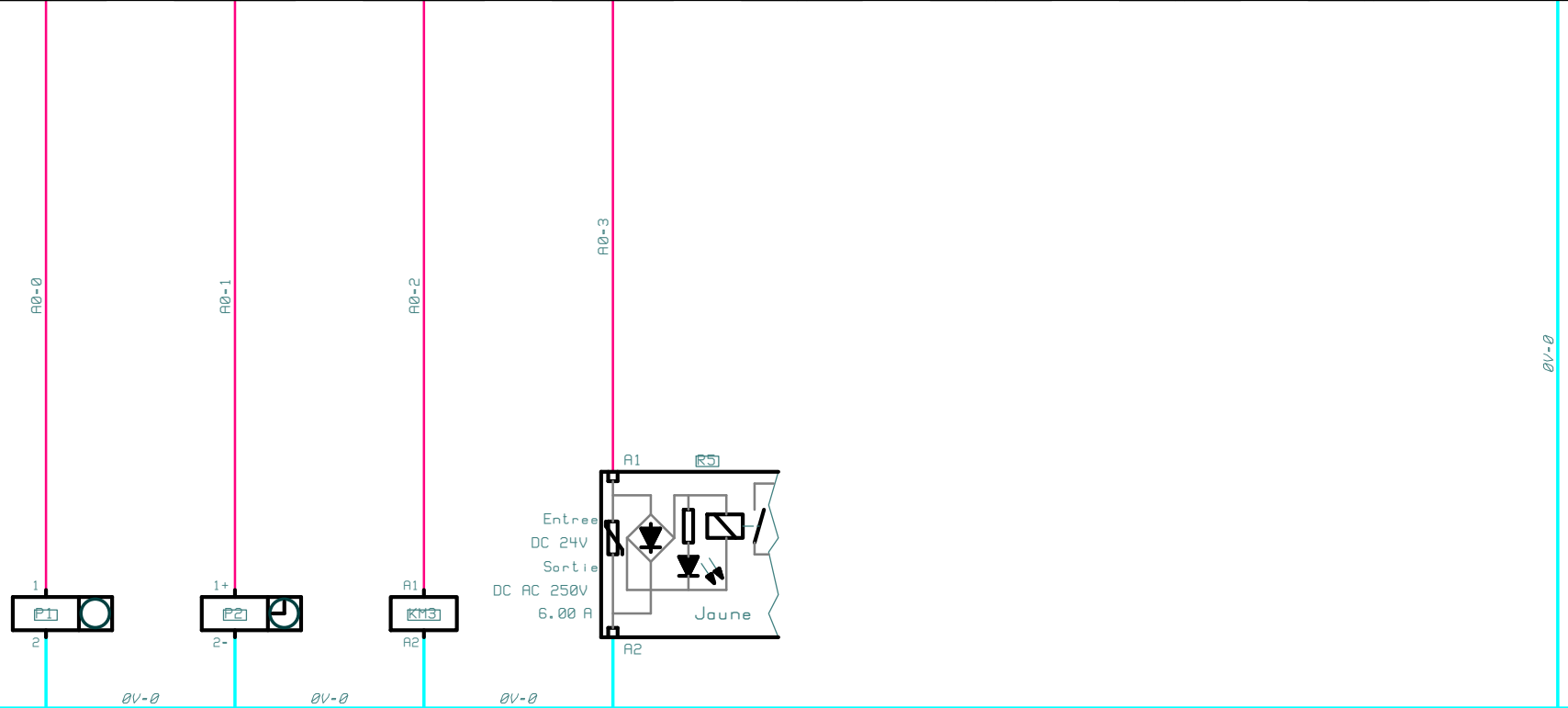
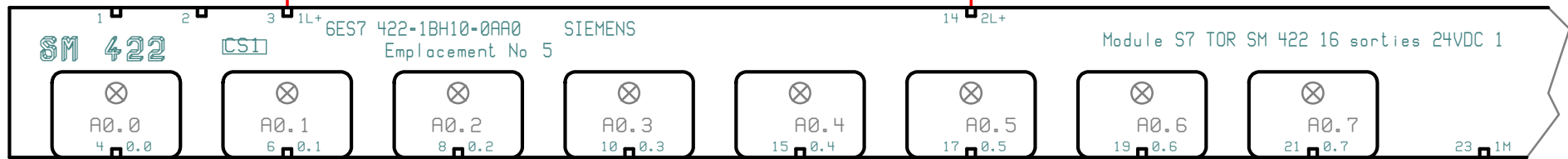

DE 014-20 → 0V-0 → VERS 016-2

CONCU PAR	CRÉE LE	IND	DATE	MODIFICATION	PAR	DATE D'ÉDITION	NBRE TOTAL DE FOLIOS
J. L. Wnlz	12/05/1999					13/09/2023	158
REALISE PAR	REVISE LE					Folio:	<b>015</b>
J. L. Wnlz							

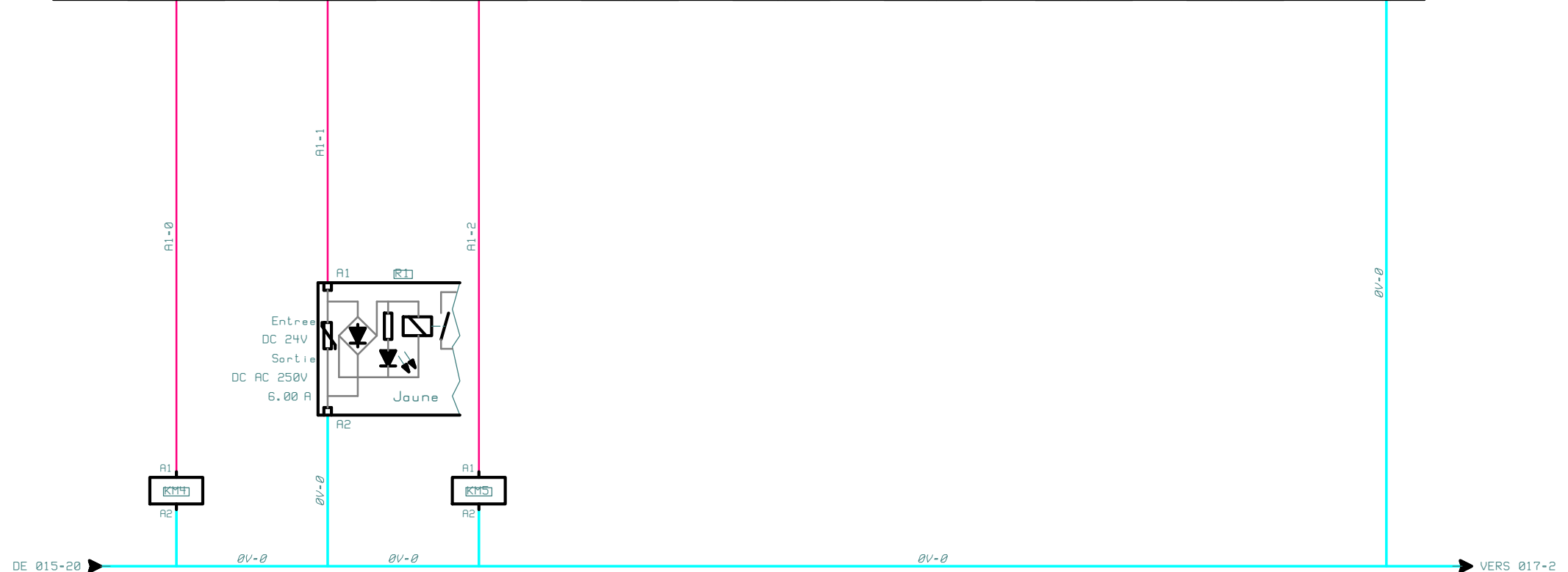
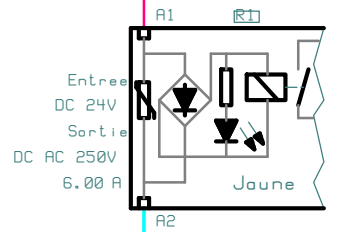
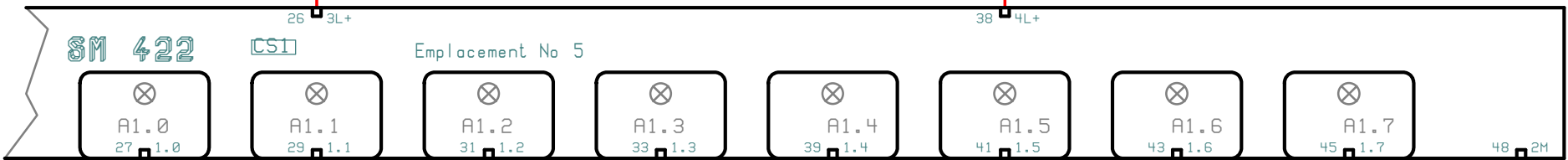
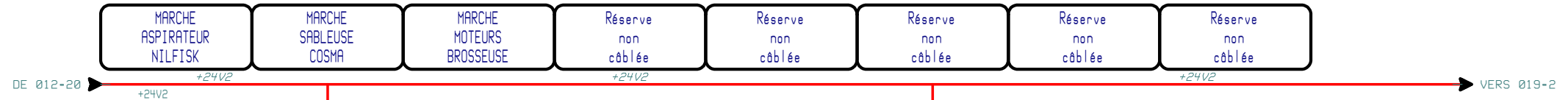

NO	NF	NO	NF	NO	NF
(P)005-4		004-7		P)005-11	
(P)005-4				P)005-11	
(P)005-4				P)005-11	



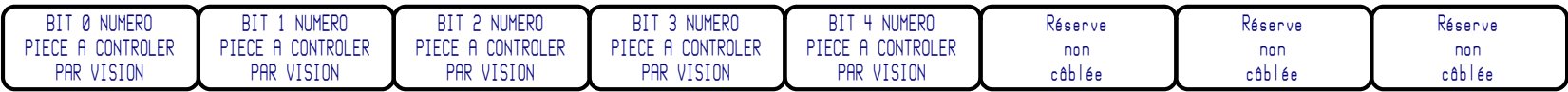

DE 015-20 +24V1 +24V1 +24V1 VERS 018-2

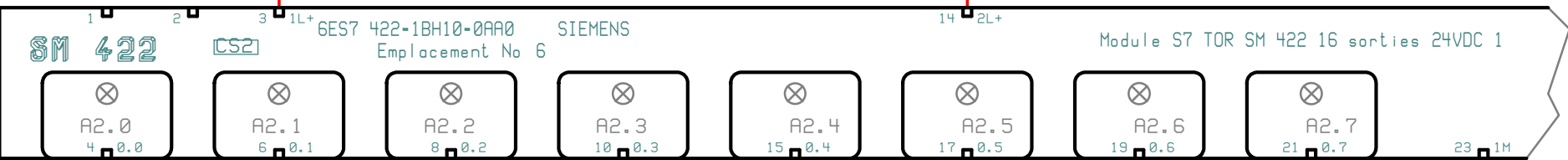

DE 016-20 0V-0 VERS 018-2



DE 017-20

+24V1

+24V1

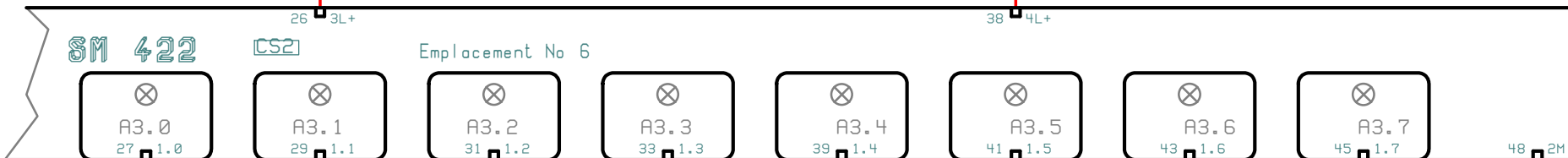

26 3L+

38 4L+

SM 422

CS2

Emplacement No 6

⊗

A3.0  
27 1.0

⊗

A3.1  
29 1.1

⊗

A3.2  
31 1.2

⊗

A3.3  
33 1.3

⊗

A3.4  
39 1.4

⊗

A3.5  
41 1.5

⊗

A3.6  
43 1.6

⊗

A3.7  
45 1.7

48 2M

0V-0

DE 017-20

0V-0

VERS 019-2

CONCU PAR	CREE LE	IND	DATE	MODIFICATION	PAR	DATE D'EDITION	NBRE TOTAL DE FOLIOS
J. L. W n l g	12/05/1999					13/09/2023	158
REALISE PAR	REVISE LE						
J. L. W n l g						Folio:	<b>018</b>

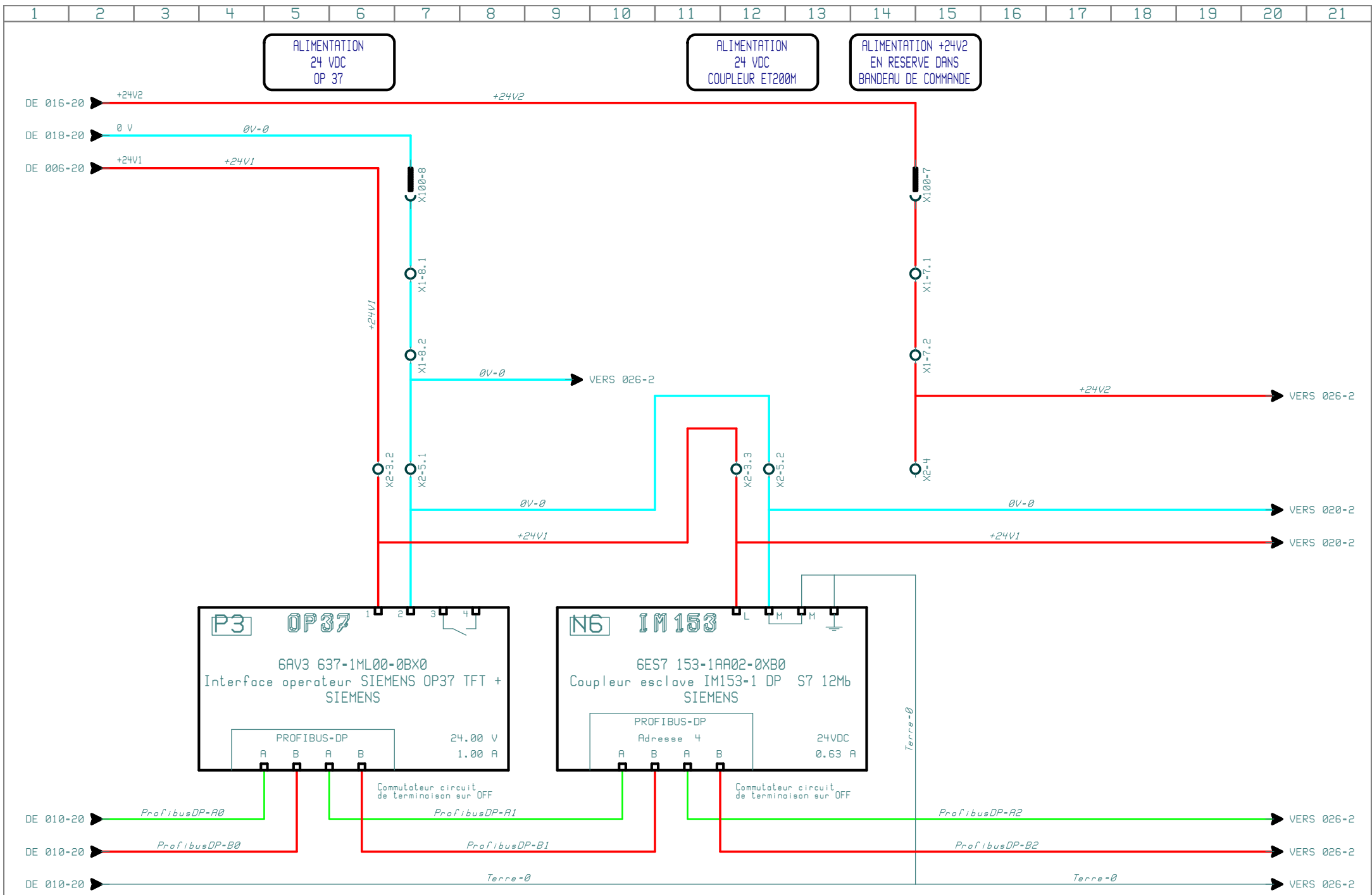

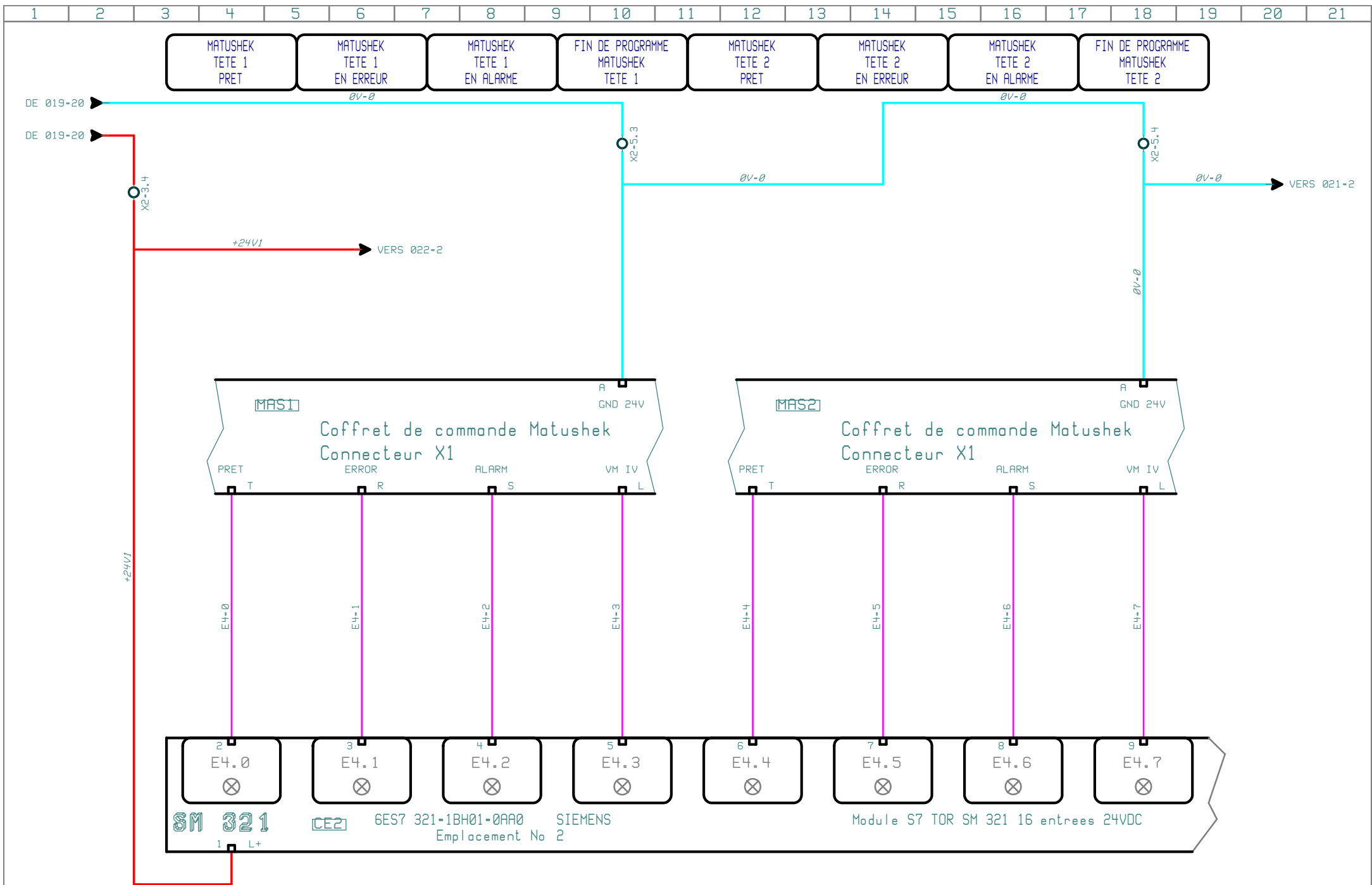

Réserve non câblée   Réserve non câblée   Réserve non câblée   Réserve non câblée   Réserve non câblée   Réserve non câblée   Réserve non câblée   Réserve non câblée

DE 020-20

X2-5.5

0V-0

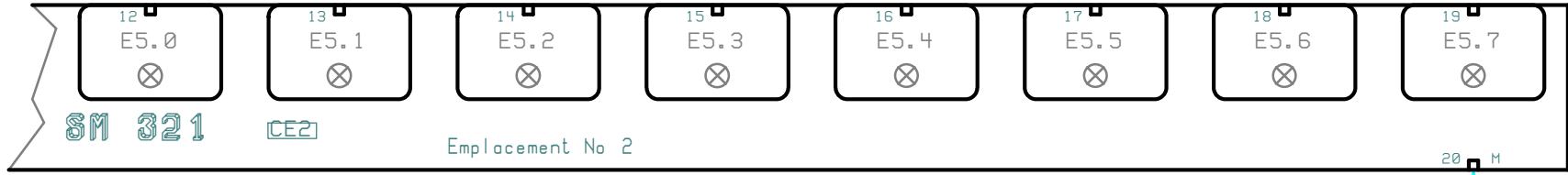

SM 321

CE2

Emplacement No 2

20 M

0V-0

0V-0

VERS 022-3

CONCU PAR	CREE LE	IND	DATE	MODIFICATION	PAR	DATE D'EDITION	NBRE TOTAL DE FOLIOS
J. L. W n l g	17/05/1999					13/09/2023	158
REALISE PAR	REVISE LE						
J. L. W n l g						Folio:	<b>021</b>

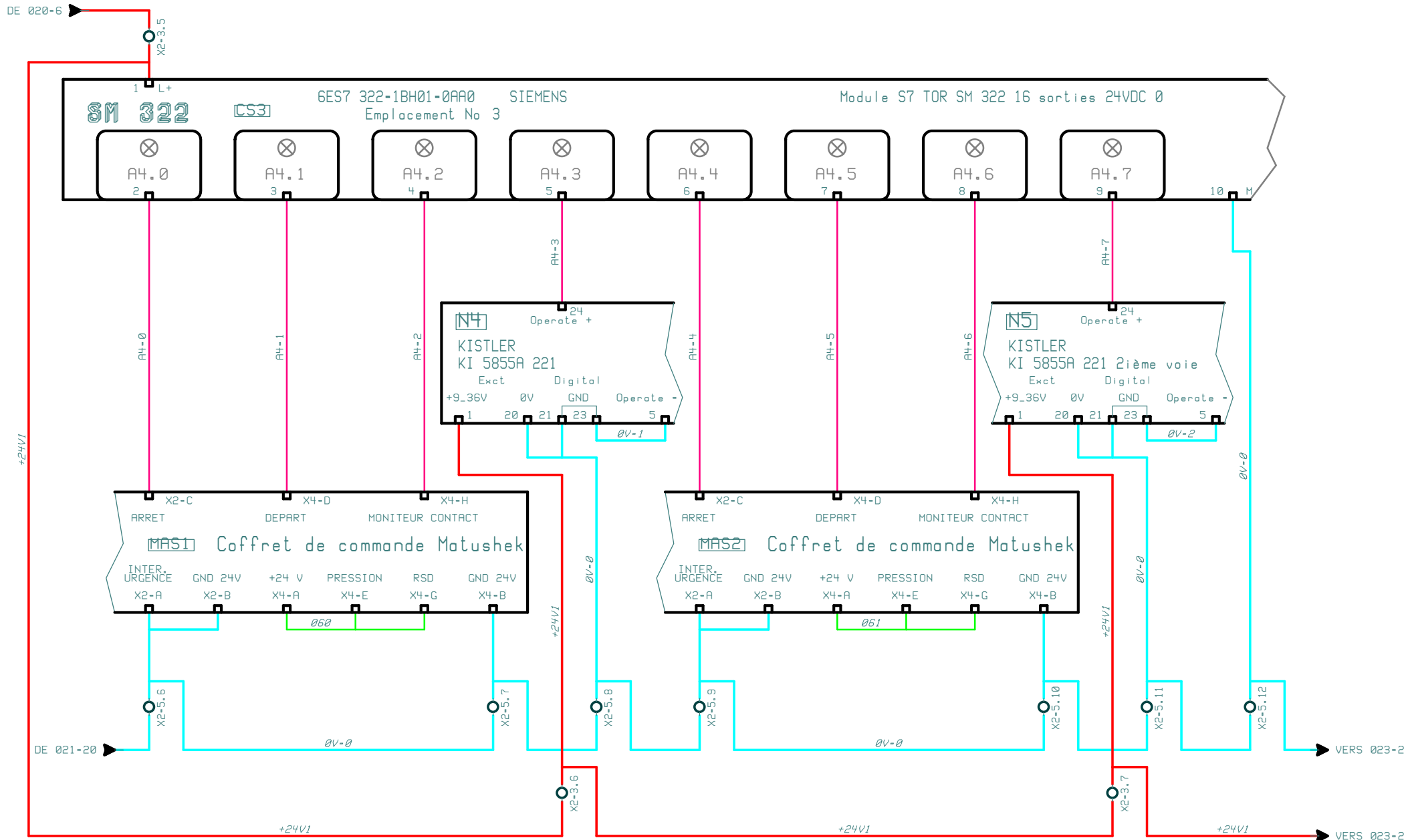

CONCU PAR	CREE LE	IND	DATE	MODIFICATION	PAR	DATE D'EDITION	NBRE TOTAL DE FOLIOS
J. L. W n g	17/05/1999					13/09/2023	158
REALISE PAR	REVISE LE						
J. L. W n g						Folio:	022

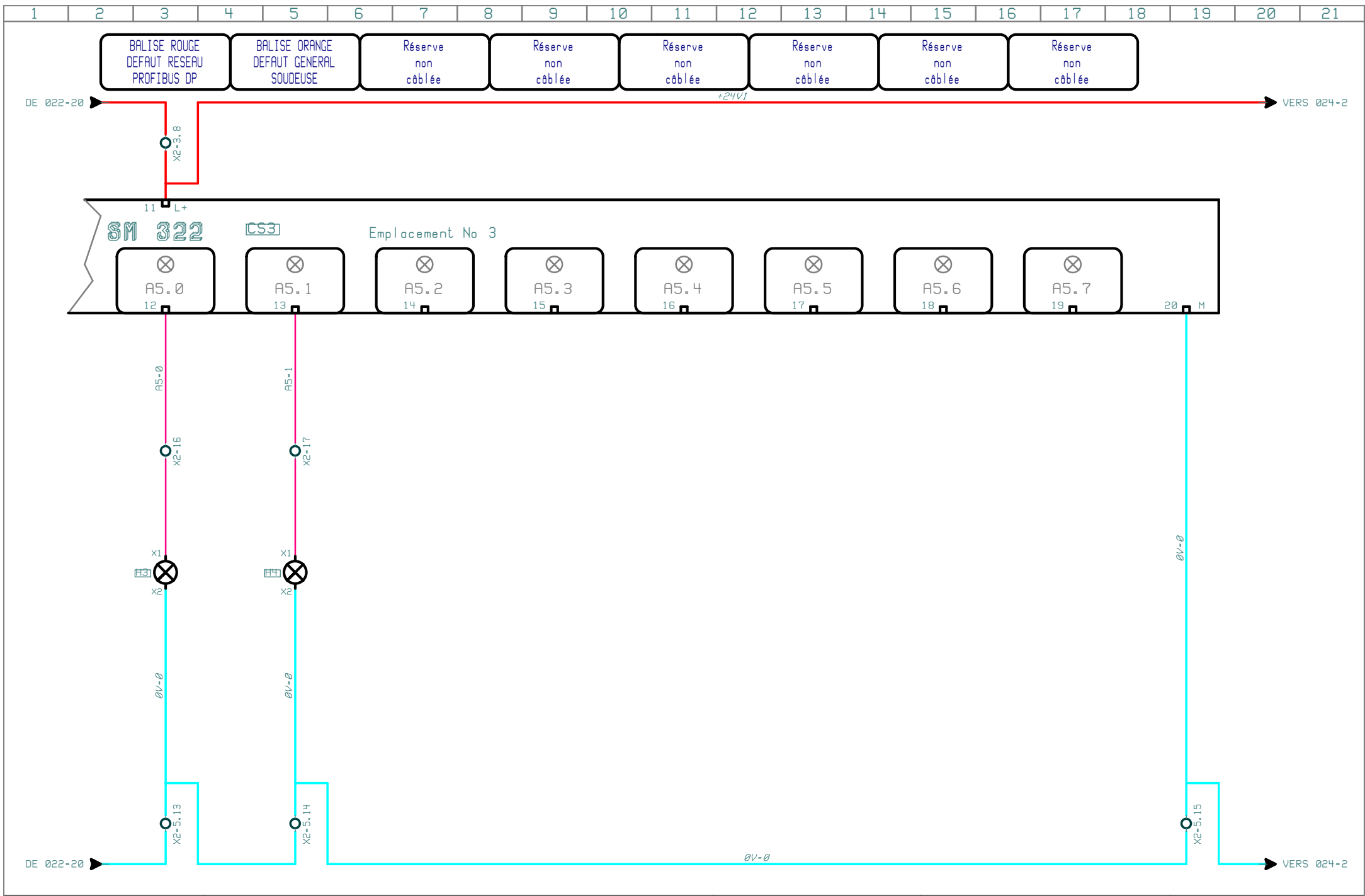

**METALOR Contacts France S.A.**  
 BP 29 Rue des Aquées  
 28 190 Courville sur Eure  
 TEL: 02 37 23 78 44 FAX: 02 37 23 74 67

**SOUDEUSE DOUBLE TETE No 3**  
**SORTIES DEPORTEES ET200M AB5**  
 Machine : **M020**      Section : **56**

CONCU PAR	CREE LE	IND	DATE	MODIFICATION	PAR	DATE D'EDITION	NBRE TOTAL DE FOLIOS
J. L. Wnlz	18/05/1999					13/09/2023	158
REALISE PAR	REVISE LE						
J. L. Wnlz						Folio:	<b>023</b>

PRISE BNC DE MESURE D'EFFORT  
APPLIQUE SUR LA TETE DE SOUDAGE 1  
EN FACE AVANT DU BANDEAU DE COMMANDE

EFFORT APPLIQUE  
SUR TETE DE  
SOUDAGE 1

EFFORT APPLIQUE  
SUR TETE DE  
SOUDAGE 2

PRISE BNC DE MESURE D'EFFORT  
APPLIQUE SUR LA TETE DE SOUDAGE 2  
EN FACE AVANT DU BANDEAU DE COMMANDE

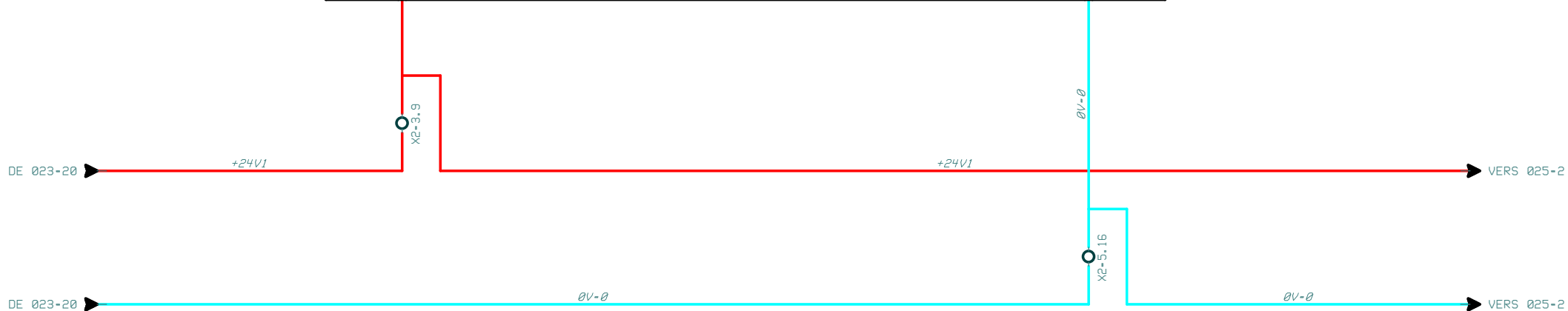
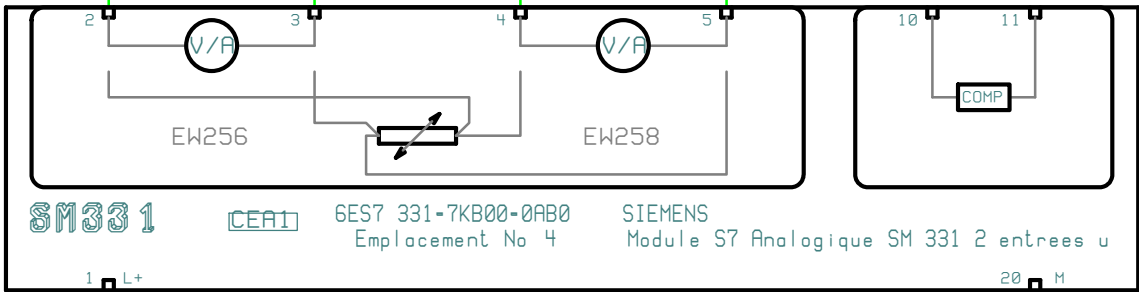
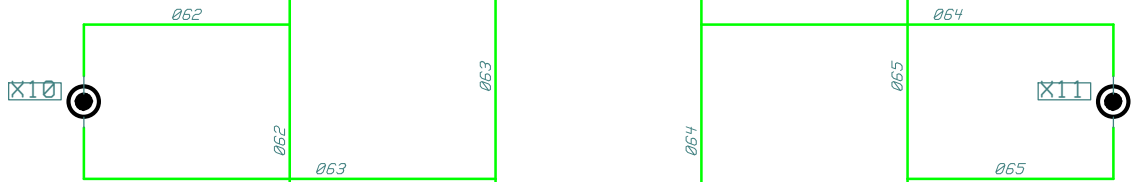



CONTROLE EFFORT  
SUR LA TETE DE  
SOUDAGE 1

CONTROLE EFFORT  
SUR LA TETE DE  
SOUDAGE 2

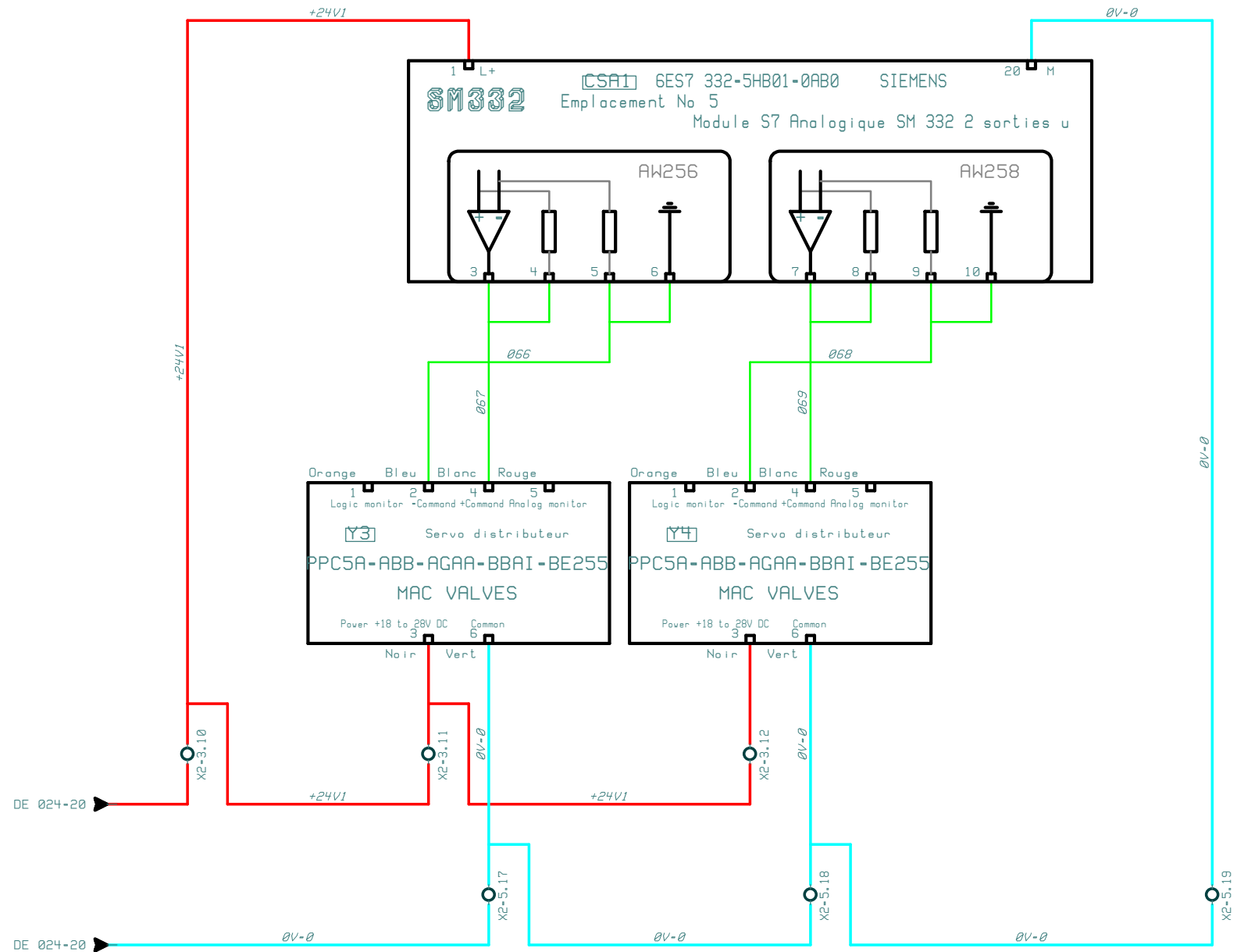

DEBIT D'EAU  
CIRCUIT TETE 1  
SUFFISANT

DEBIT D'EAU  
CIRCUIT TETE 2  
SUFFISANT

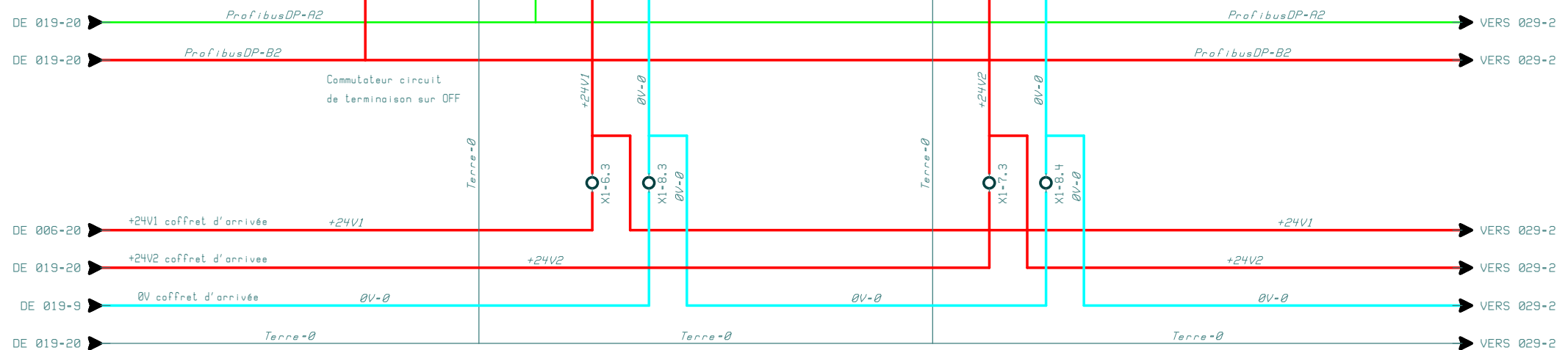
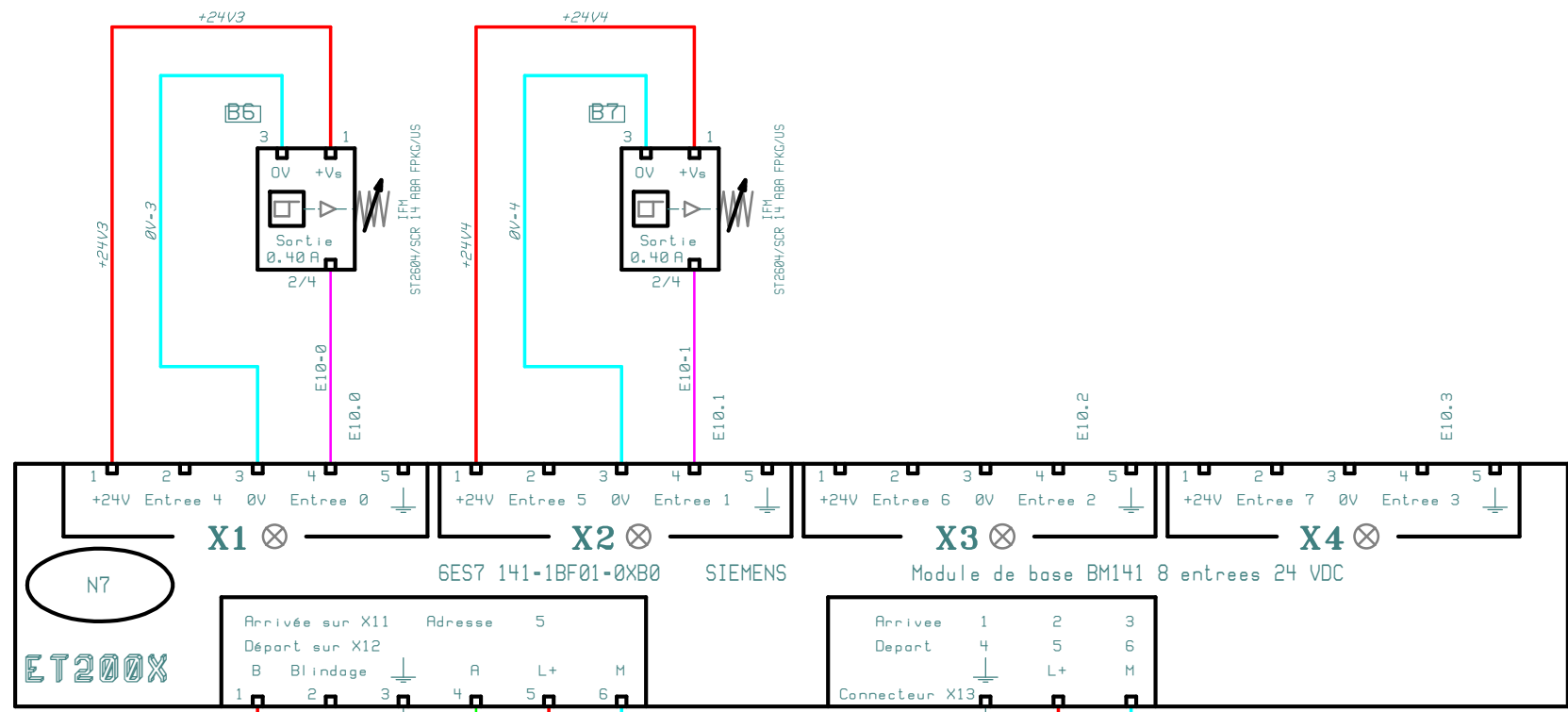

EV CONTROLE  
D'ARRIVEE D'EAU  
CIRCUIT TETE 1

EV CONTROLE  
DE RETOUR D'EAU  
CIRCUIT TETE 1

EV PURGE  
DU CIRCUIT D'EAU  
DE LA TETE 1

Réserve  
non  
câblée

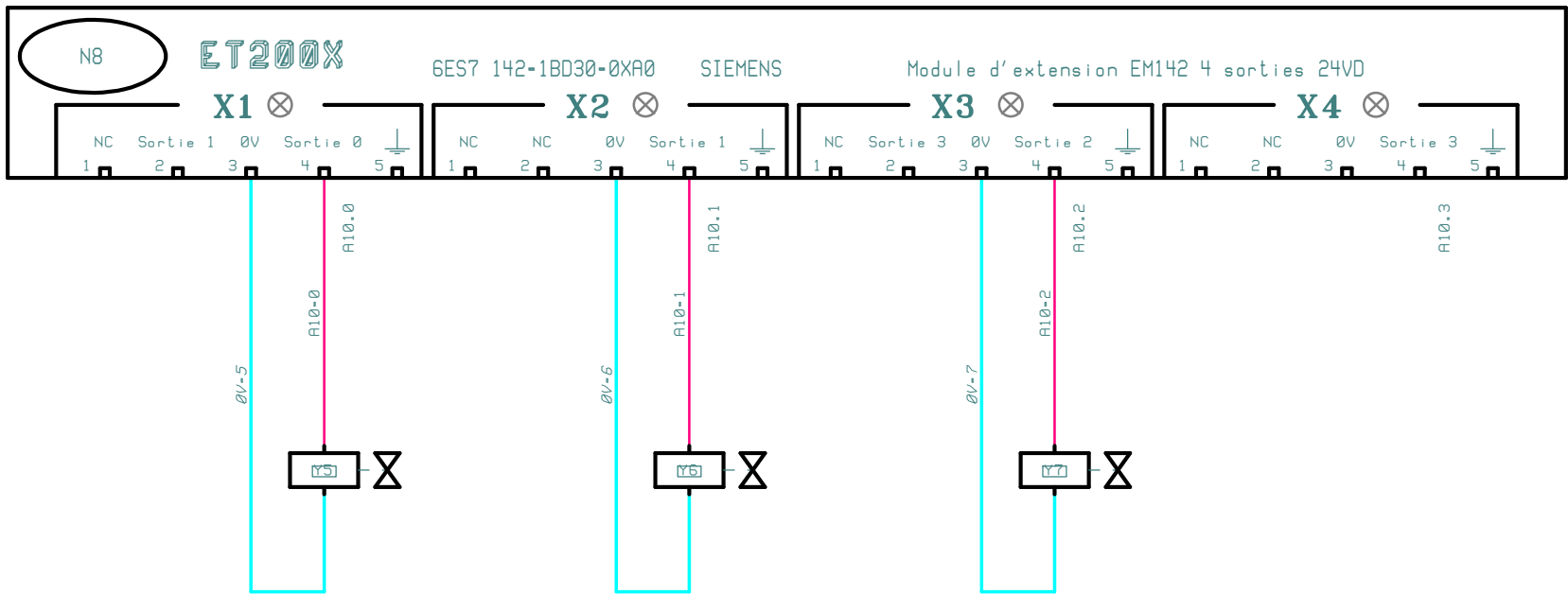

CONCU PAR	CREE LE	IND	DATE	MODIFICATION	PAR	DATE D'EDITION	NBRE TOTAL DE FOLIOS
J. L. W n l g	03/06/1999					13/09/2023	158
REALISE PAR	REVISE LE						
J. L. W n l g						Folio:	027

EV CONTROLE  
D'ARRIVEE D'EAU  
CIRCUIT TETE 2

EV CONTROLE  
DE RETOUR D'EAU  
CIRCUIT TETE 2

EV PURGE  
DU CIRCUIT D'EAU  
DE LA TETE 2

Réserve  
non  
câblée

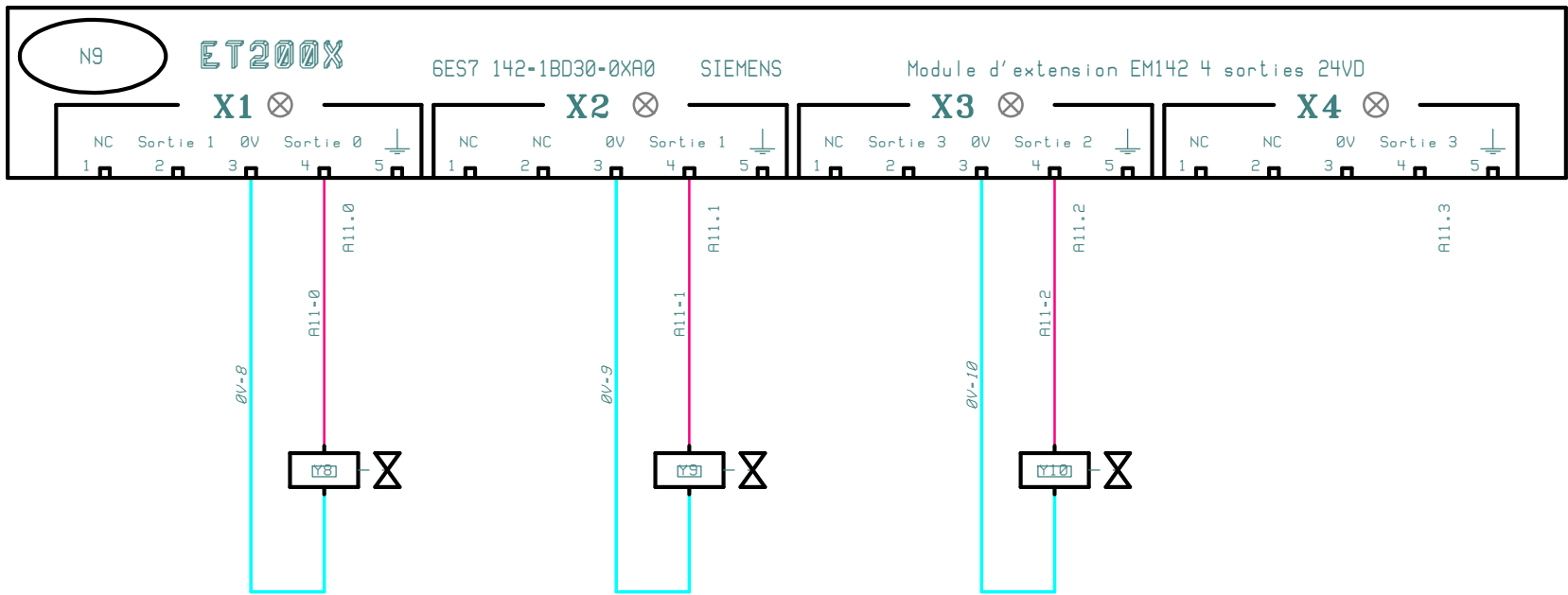

CONCU PAR	CREE LE	IND	DATE	MODIFICATION	PAR	DATE D'EDITION	NBRE TOTAL DE FOLIOS
J. L. W n g	04/06/1999					13/09/2023	158
REALISE PAR	REVISE LE						
J. L. W n g						Folio:	028

PRESSION  
D'AIR COMPRI  
ME SUFFISANTE

ABSENCE BANDE  
EN ENTREE DE  
LA SOUDEUSE

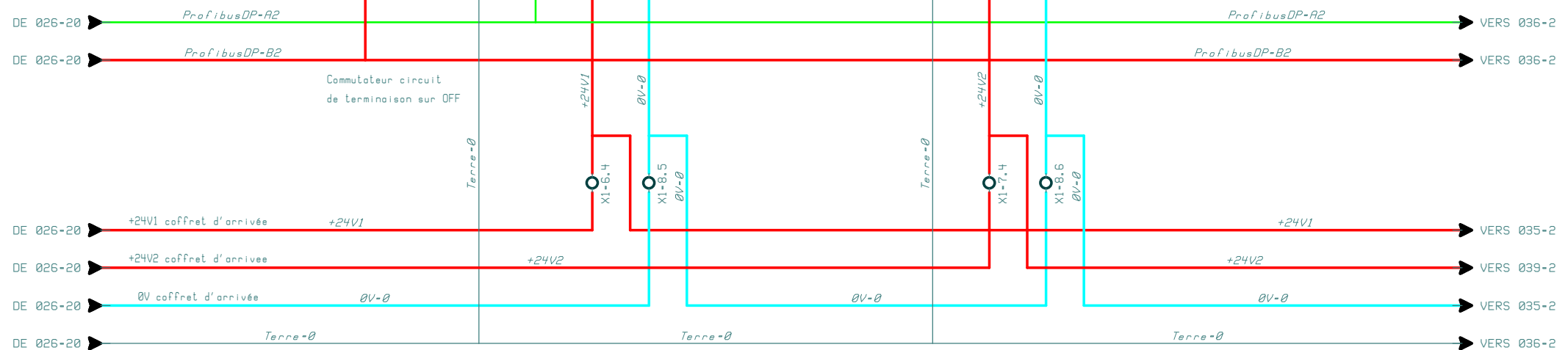
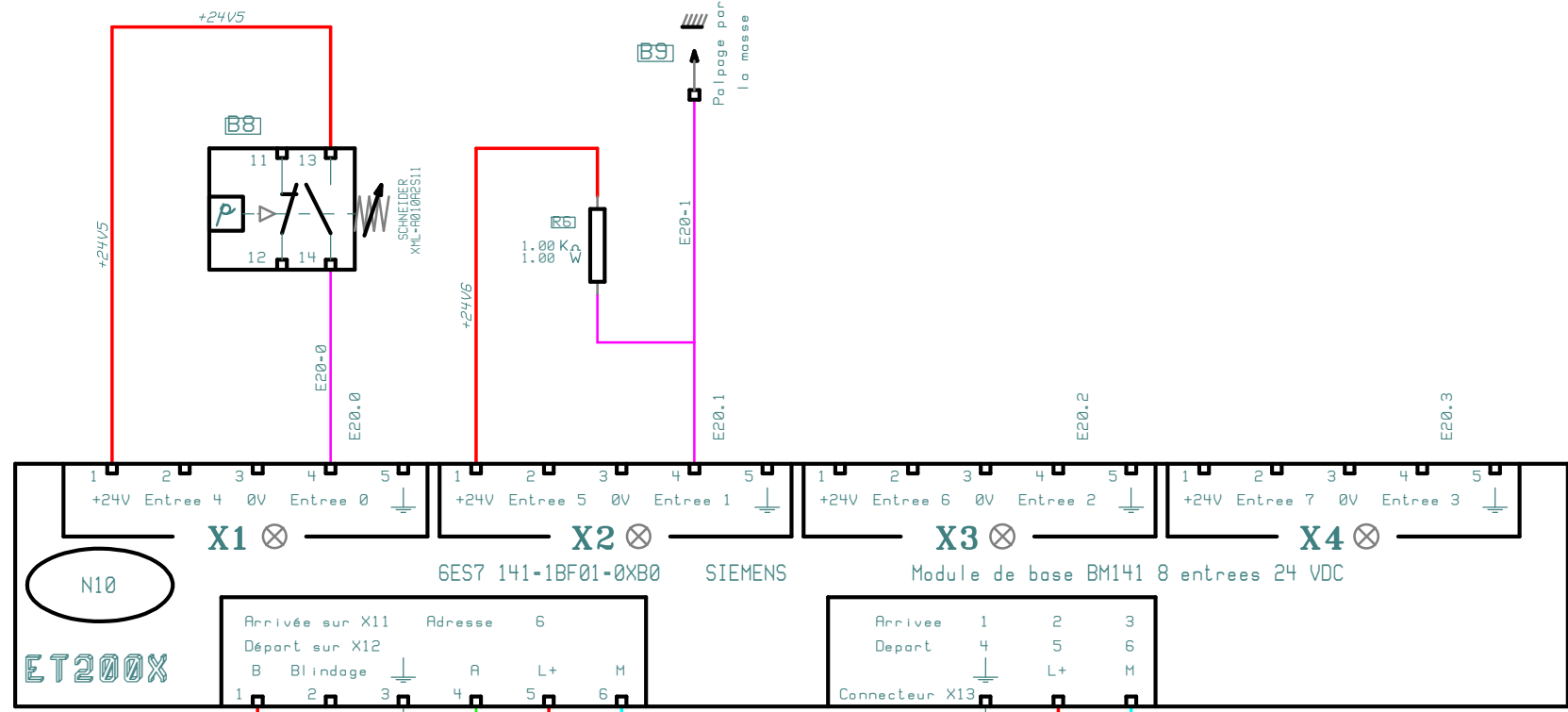

EV CONTROLE  
D'ARRIVEE D'AIR  
GENERAL

EV ALIMENTATION  
AIR EN LIBRE SERVICE  
DISTRIBUTION TETE 1

EV ALIMENTATION  
AIR EN LIBRE SERVICE  
DISTRIBUTION TETE 2

EV ALIMENTATION  
AIR EN LIBRE SERVICE  
SUR SOUDEUSE

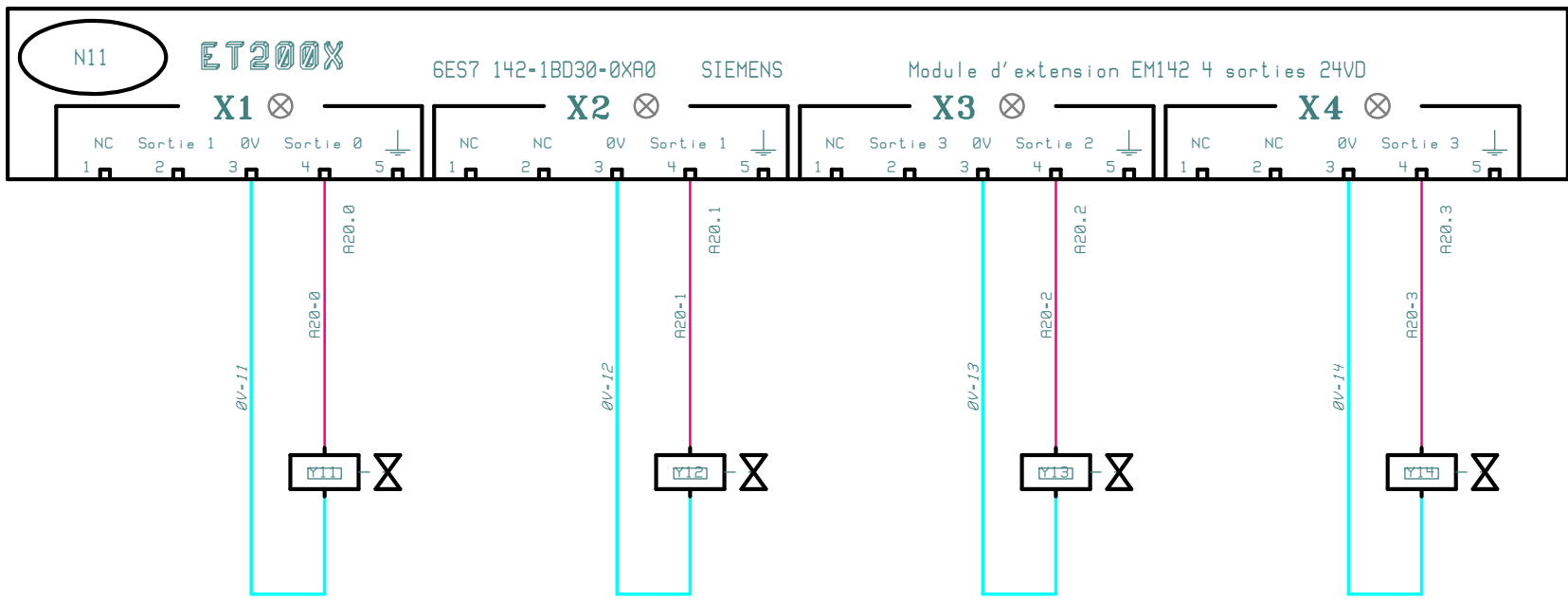

CONCU PAR	CREE LE	IND	DATE	MODIFICATION	PAR	DATE D'EDITION	NBRE TOTAL DE FOLIOS
J. L. W n l z	23/06/1999					13/09/2023	158
REALISE PAR	REVISE LE						
J. L. W n l z						Folio:	<b>030</b>

EV REFROIDISSEMENT  
BANDE PAR VORTEC  
APRES TETE 1

EV REFROIDISSEMENT  
BANDE PAR VORTEC  
APRES TETE 2

EV POTENCE DE MARQUAGE  
DES PIECES FAITES SUR  
TETE 1 VERS LE HAUT

EV POTENCE DE MARQUAGE  
DES PIECES FAITES SUR  
TETE 1 VERS LE BAS

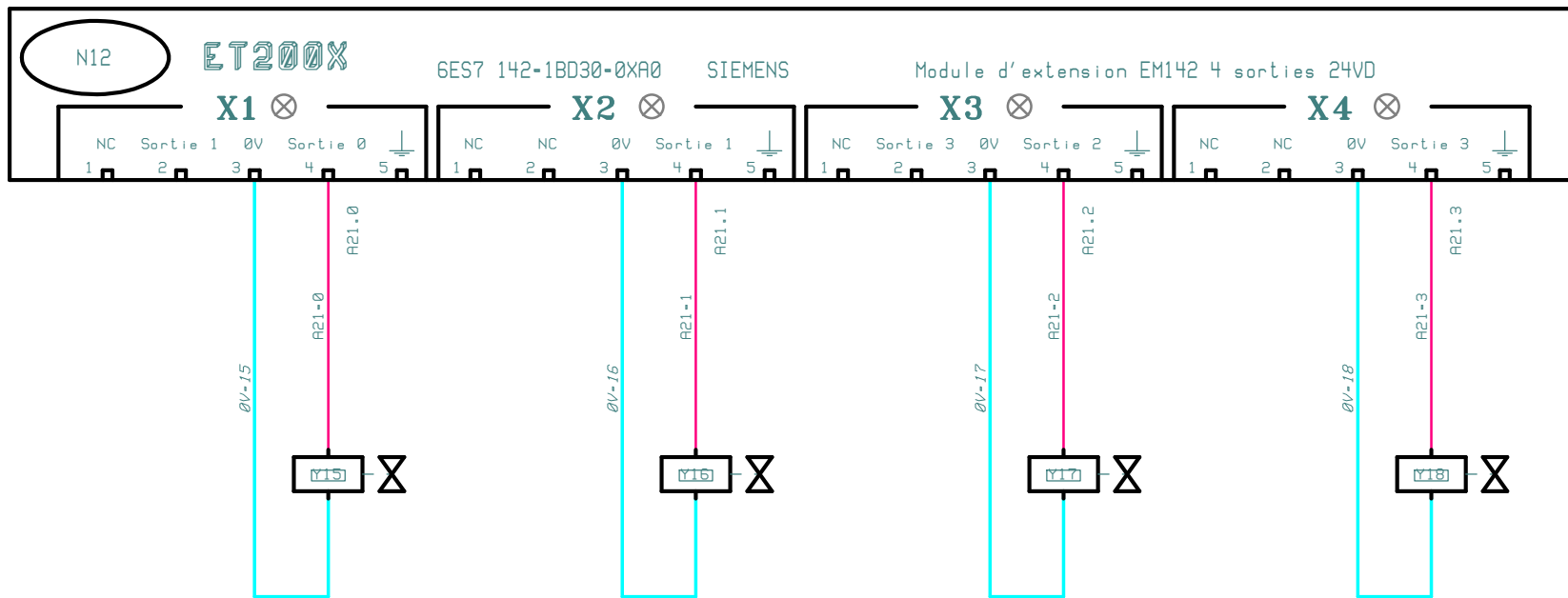

CONCU PAR	CREE LE	IND	DATE	MODIFICATION	PAR	DATE D'EDITION	NBRE TOTAL DE FOLIOS
J. L. W n g	28/06/1999					13/09/2023	158
REALISE PAR	REVISE LE						
J. L. W n g						Folio:	<b>031</b>

EV  
RECU  
L BROSSES

EV  
AVANCE  
BROSSES

EV VERIN INDE  
XEUR  
TETE 1  
VERS LE BAS

EV VERIN INDE  
XEUR  
TETE 1  
VERS LE HAUT

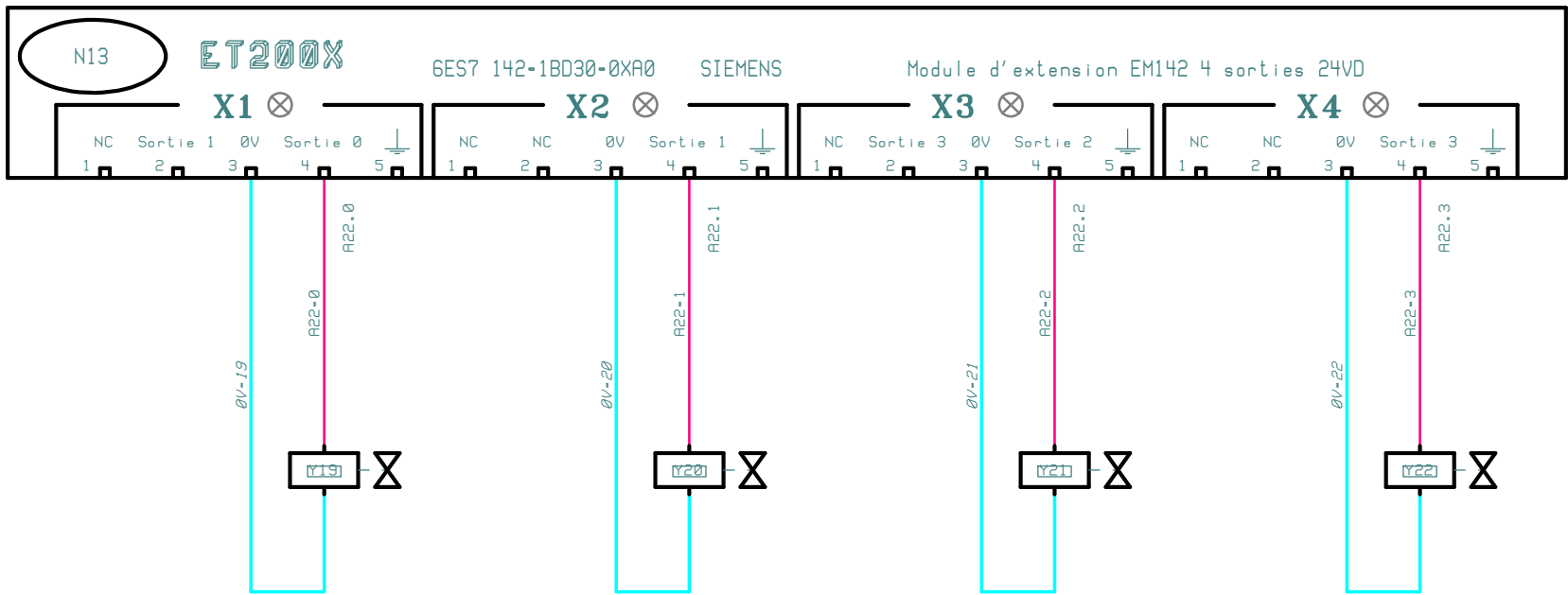

CONCU PAR	CREE LE	IND	DATE	MODIFICATION	PAR	DATE D'EDITION	NBRE TOTAL DE FOLIOS
J. L. W n l g	28/06/1999					13/09/2023	158
REALISE PAR	REVISE LE						
J. L. W n l g						Folio:	<b>032</b>



EV DEPOSE BRASURE  
TETE 1  
VERS LE HAUT

EV DEPOSE BRASURE  
TETE 1  
VERS LE BAS

EV VERIN INDEXEUR  
TETE 2  
VERS LE BAS

EV VERIN INDEXEUR  
TETE 2  
VERS LE HAUT

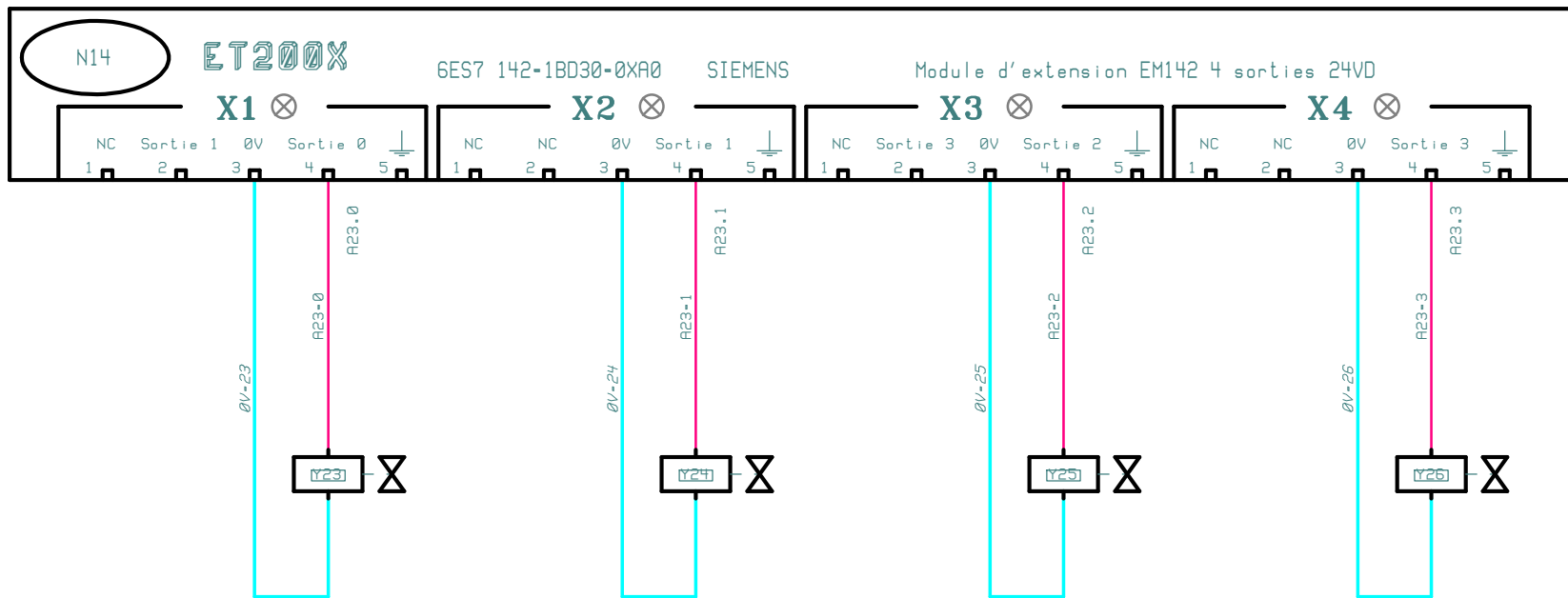

CONCU PAR	CREE LE	IND	DATE	MODIFICATION	PAR	DATE D'EDITION	NBRE TOTAL DE FOLIOS
J. L. W n l g	28/06/1999					13/09/2023	158
REALISE PAR	REVISE LE						
J. L. W n l g						Folio:	<b>033</b>

EV DEPOSE BRASURE  
TETE 2  
VERS LE HAUT

EV DEPOSE BRASURE  
TETE 2  
VERS LE BAS

Réserve  
non  
câblée

Réserve  
non  
câblée

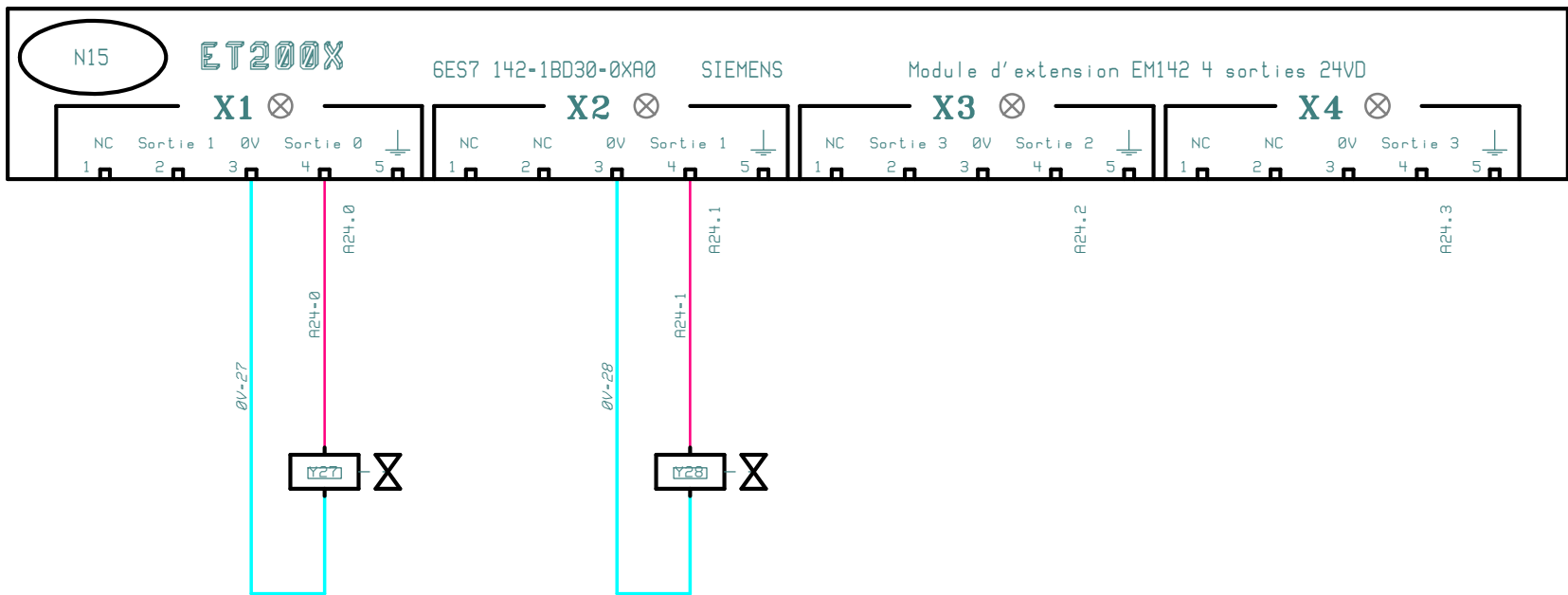

CONCU PAR	CREE LE	IND	DATE	MODIFICATION	PAR	DATE D'EDITION	NBRE TOTAL DE FOLIOS
J. L. Witz	28/06/1999					13/09/2023	158
REALISE PAR	REVISE LE						
J. L. Witz						Folio:	034

PREMIERE DETECTION  
FACE PASTILLE  
BOL TETE 1

SOUFFLAGE PASTILLE  
PREMIERE DETECTION  
A L'ENVERS BOL TETE 1

DEUXIEME DETECTION  
FACE PASTILLE  
BOL TETE 1

SOUFFLAGE PASTILLE  
DEUXIEME DETECTION  
A L'ENVERS BOL TETE 1

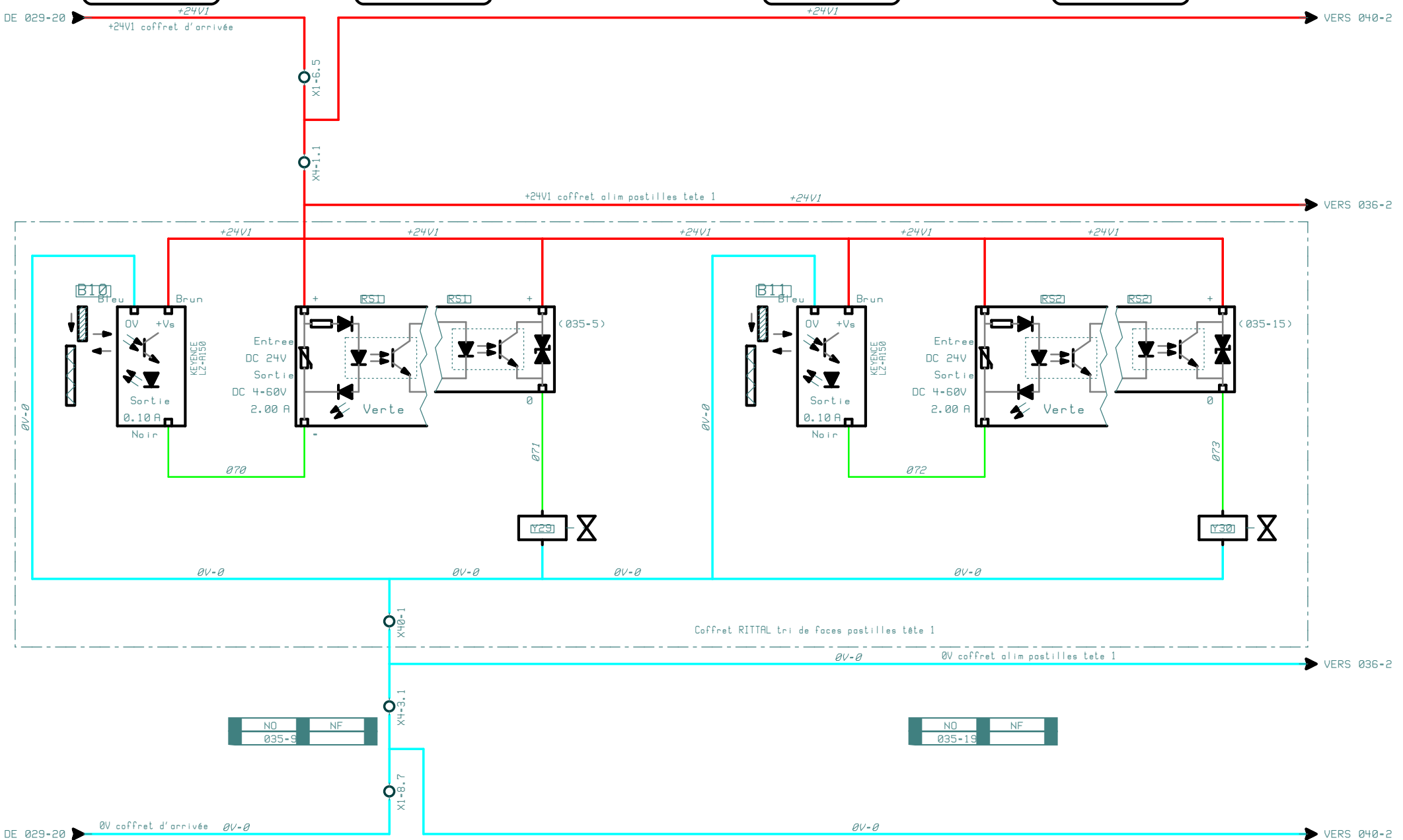

COUPLEUR  
ESCLAVE  
ET200S

ALIMENTATION  
NON INTERRUPTIBLE  
PAR A.U. (24V1)

NIVEAU PASTILLES  
SUFFISANT  
DANS BOL TETE 1

TAPIS AMENAGE  
PASTILLES VERS  
TETE 1 PLEIN

DE 035-20 +24V1 coffret alim pastilles tete 1

XH-1.2

+24V1

+24V42

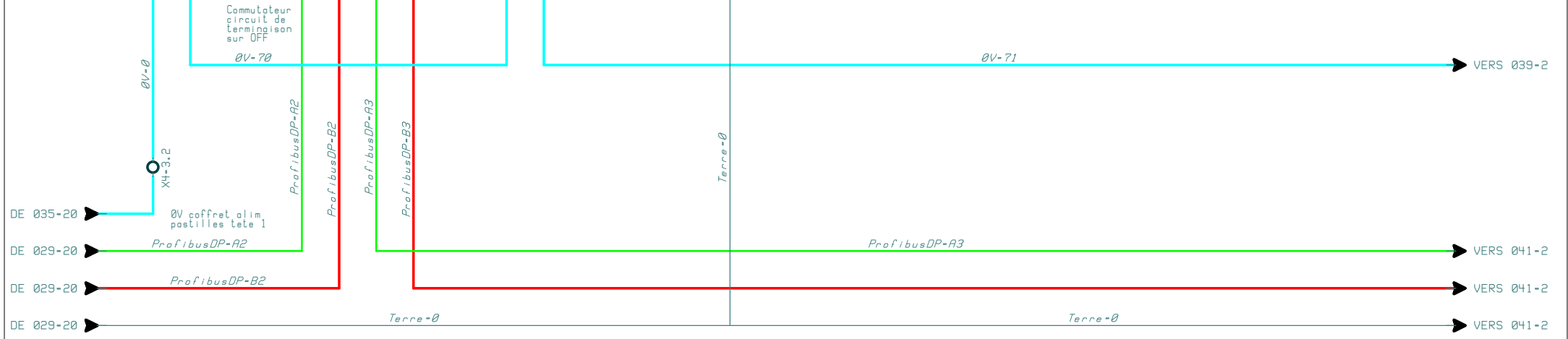
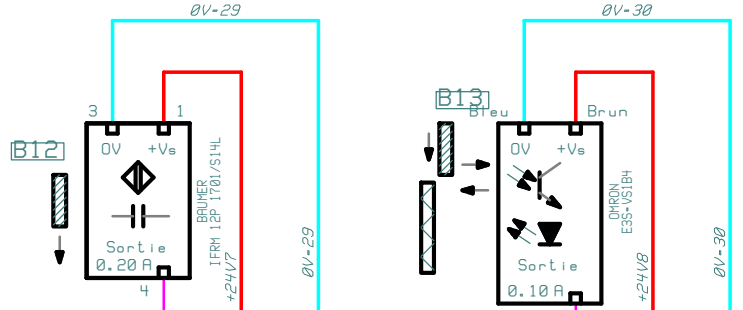
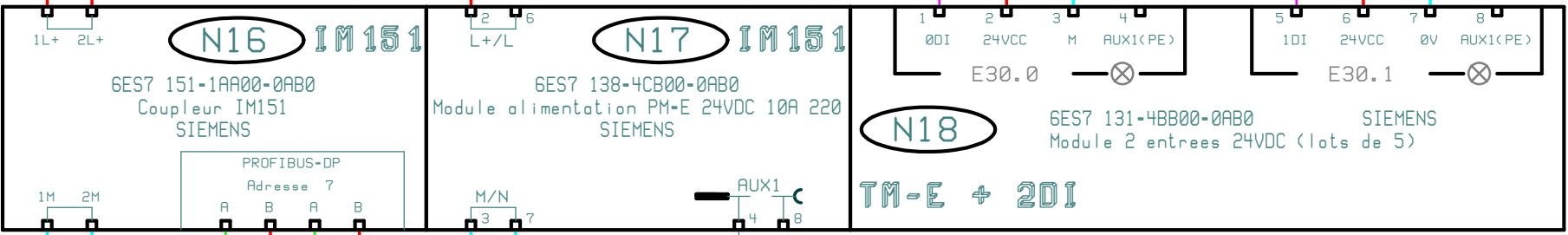

AMENAGE PASTILLE  
VERS TETE 1 EN  
POSITION ARRIERE

AMENAGE PASTILLE  
VERS TETE 1 EN  
POSITION AVANT

PASTILLE PRESENTE  
DANS TETE ASPIRATION  
AMENAGE TETE 1

PASTILLE POUR TETE 1  
ABSENTE  
SUR BANDE

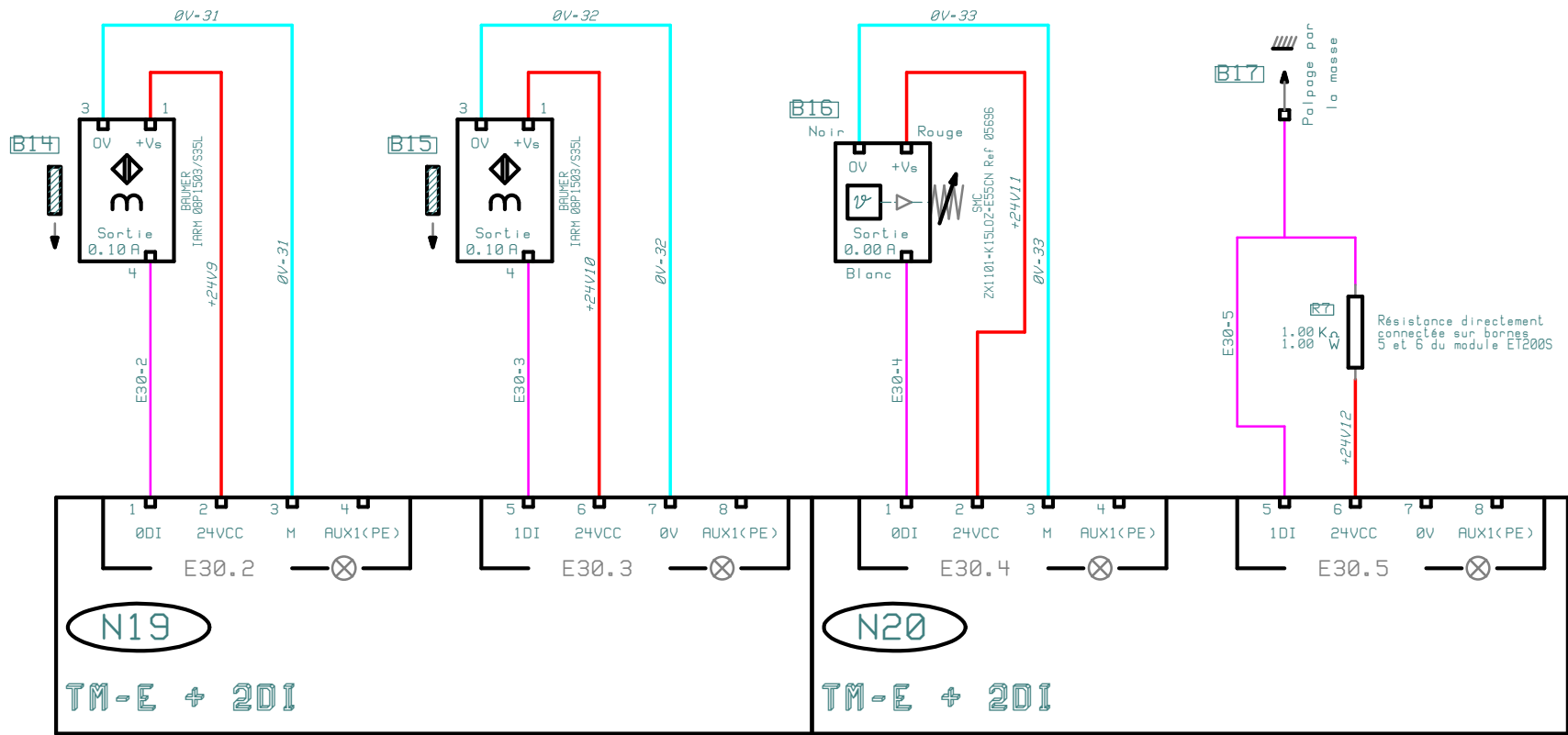

TAPIS AMENEES DES  
PIECES VERS TETE 1  
EN MARCHE AVANT

Réserve  
non  
câblée

ASPIRATION  
PASTILLE  
AMENAGE TETE 1

Réserve  
non  
câblée

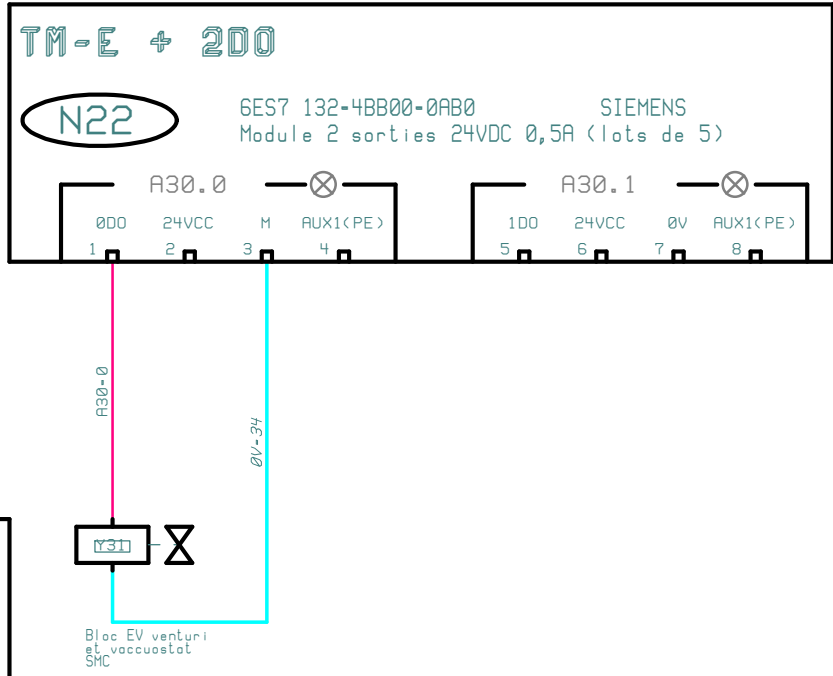
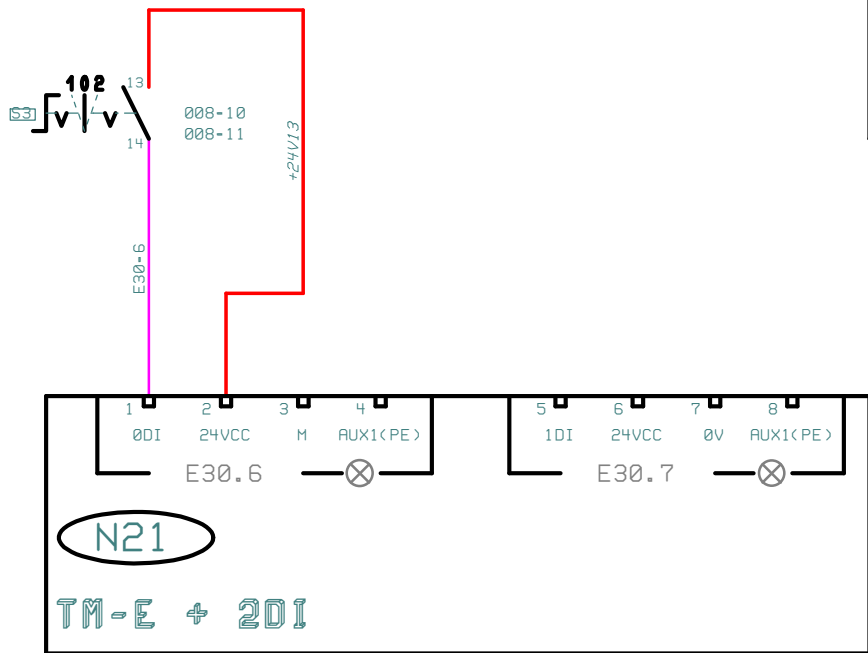

ALIMENTATION  
INTERRUPTIBLE  
PAR A.U. (24V2)

EV AMENAGE  
PASTILLE TETE 1  
VERS L'ARRIERE

EV AMENAGE  
PASTILLE TETE 1  
VERS L'AVANT

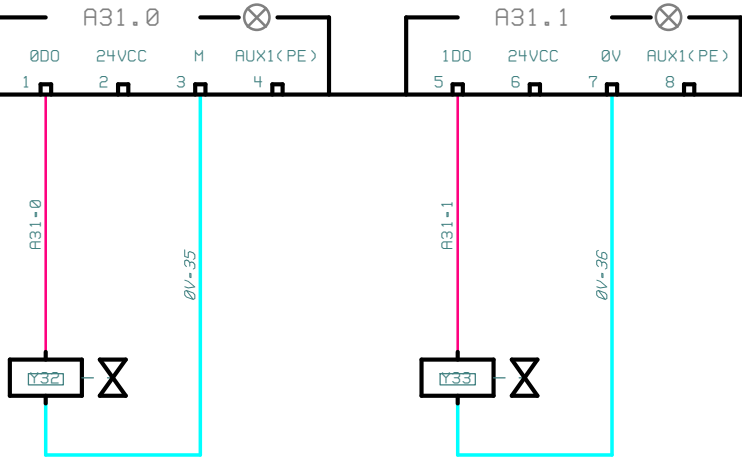
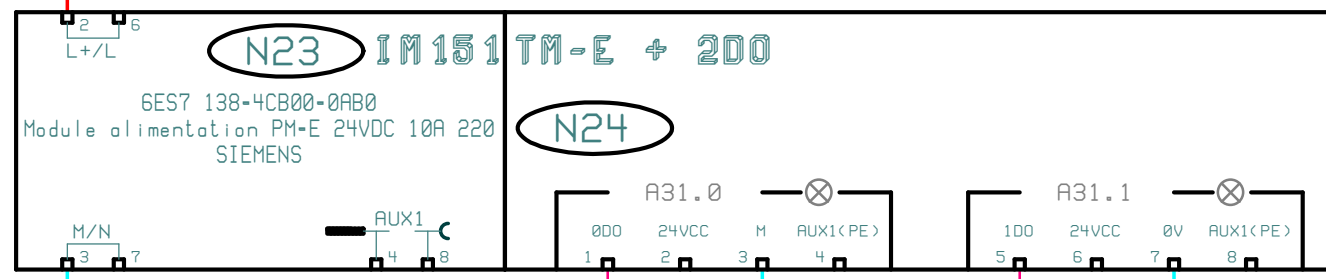
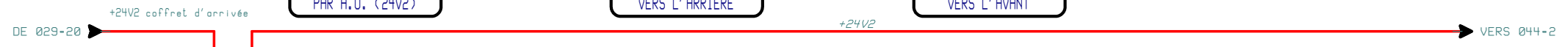

CONCU PAR	CREE LE	IND	DATE	MODIFICATION	PAR	DATE D'EDITION	NBRE TOTAL DE FOLIOS
J. L. Witz	01/07/1999					13/09/2023	158
REALISE PAR	REVISE LE						
J. L. Witz						Folio:	<b>039</b>

PREMIERE DETECTION  
FACE PASTILLE  
BOL TETE 2

SOUFFLAGE PASTILLE  
PREMIERE DETECTION  
A L'ENVERS BOL TETE 2

DEUXIEME DETECTION  
FACE PASTILLE  
BOL TETE 2

SOUFFLAGE PASTILLE  
DEUXIEME DETECTION  
A L'ENVERS BOL TETE 2

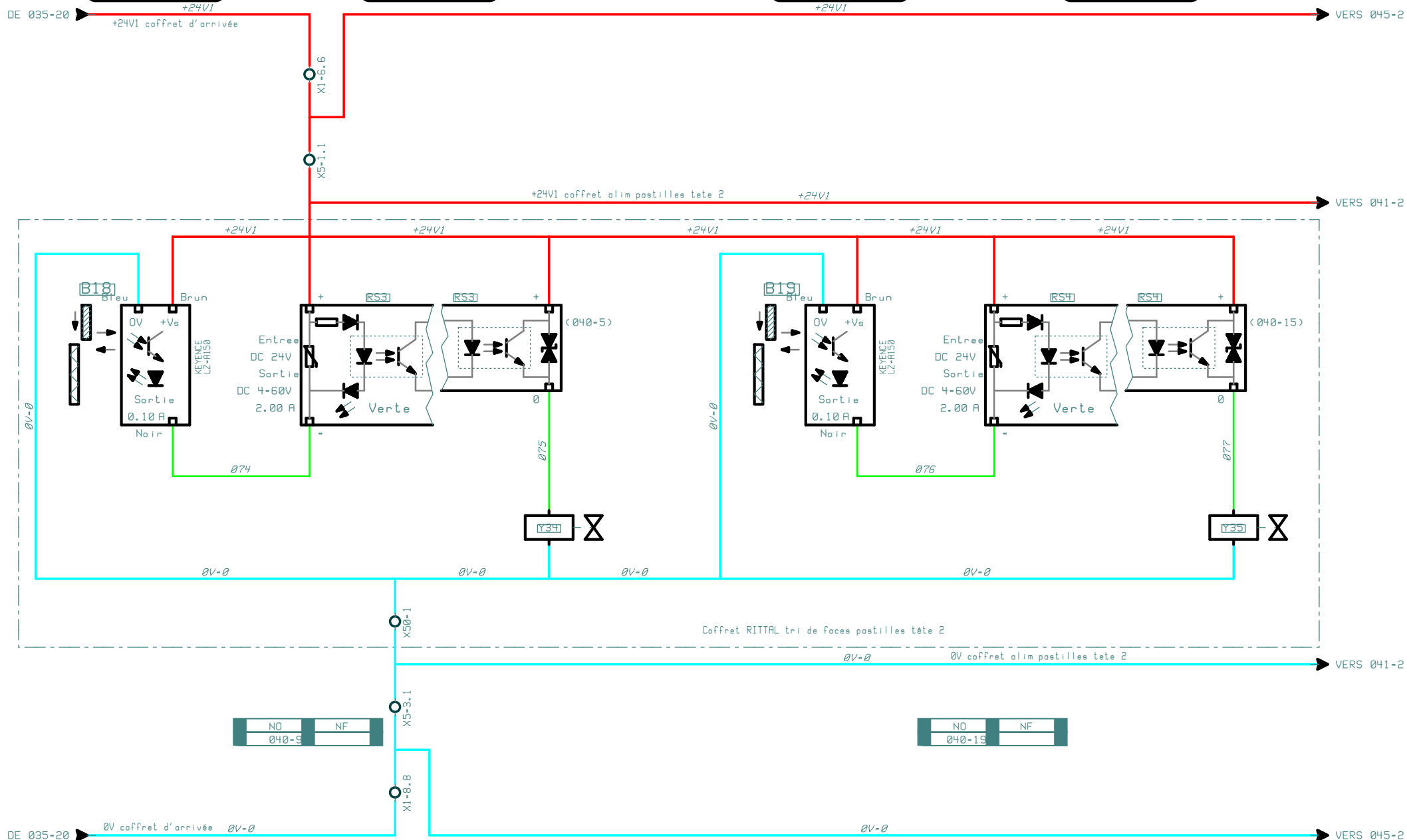

CONCU PAR	CREE LE	IND	DATE	MODIFICATION	PAR	DATE D'EDITION	NBRE TOTAL DE FOLIOS
J. L. Witz	01/07/1999					13/09/2023	158
REALISE PAR	REVISE LE					Folio:	040
J. L. Witz							



COUPLEUR  
ESCLAVE  
ET200S

ALIMENTATION  
NON INTERRUPTIBLE  
PAR A.U. (24V1)

NIVEAU PASTILLES  
SUFFISANT  
DANS BOL TETE 2

TAPIS AMENAGE  
PASTILLES VERS  
TETE 2 PLEIN

DE 040-20 → +24V1 coffret alim pastilles tete 2

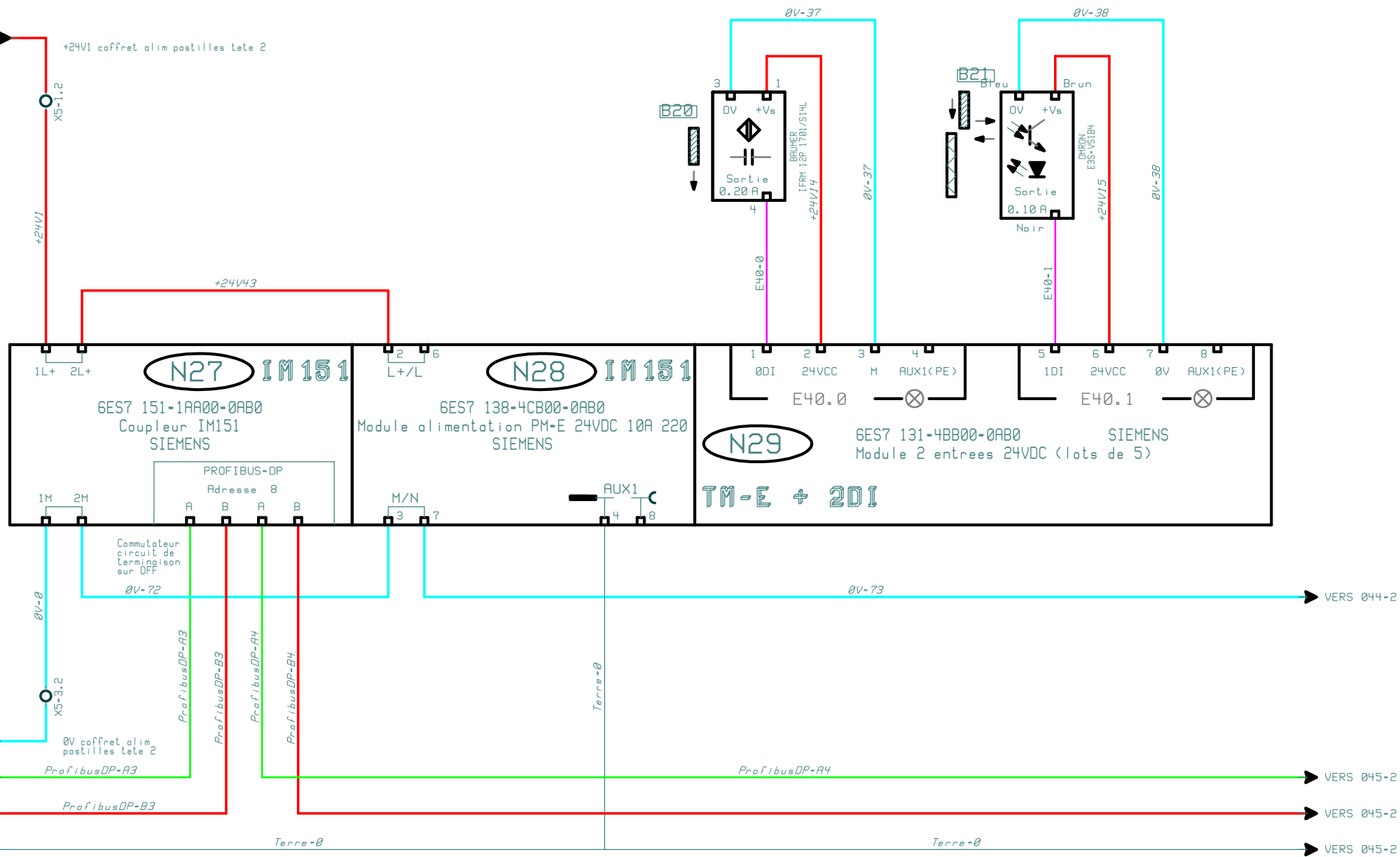

CONCU PAR	CREE LE	IND	DATE	MODIFICATION	PAR	DATE D'EDITION	NBRE TOTAL DE FOLIOS
J. L. W n g	01/07/1999					13/09/2023	158
REALISE PAR	REVISE LE						
J. L. W n g						Folio:	041

AMENAGE PASTILLE  
VERS TETE 2 EN  
POSITION ARRIERE

AMENAGE PASTILLE  
VERS TETE 2 EN  
POSITION AVANT

PASTILLE PRESENTE  
DANS TETE ASPIRATION  
AMENAGE TETE 2

PASTILLE POUR TETE 2  
ABSENTE  
SUR BANDE

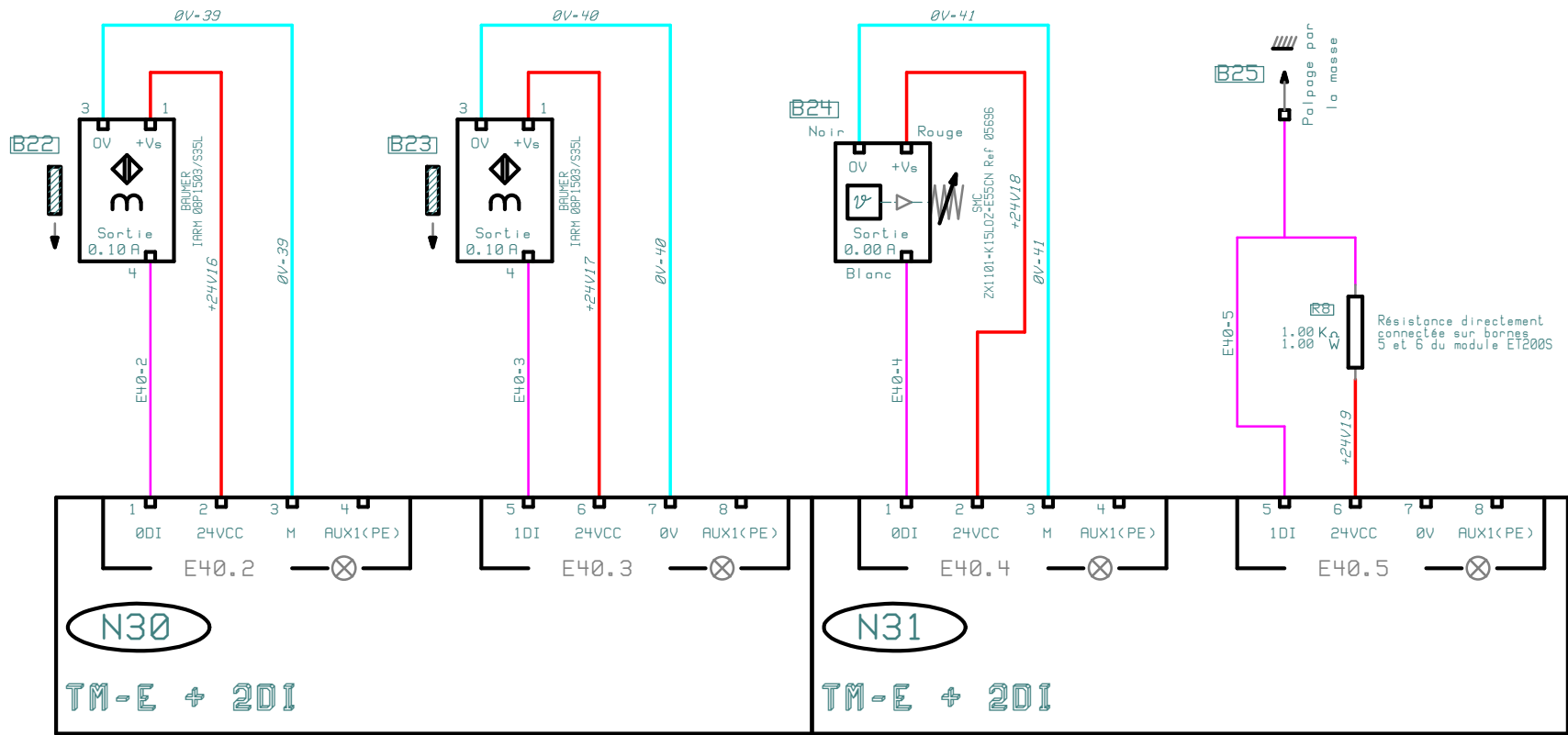

**N30**  
TM-E + 20I

**N31**  
TM-E + 20I

CONCU PAR	CREE LE	IND	DATE	MODIFICATION	PAR	DATE D'EDITION	NBRE TOTAL DE FOLIOS
J. L. W nlg	01/07/1999					13/09/2023	158
REALISE PAR	REVISE LE						
J. L. W nlg						Folio:	<b>042</b>

TAPIS AMENEE DES  
PIECES VERS TETE 1  
EN MARCHE AVANT

Réserve  
non  
câblée

ASPIRATION  
PASTILLE  
AMENAGE TETE 2

Réserve  
non  
câblée

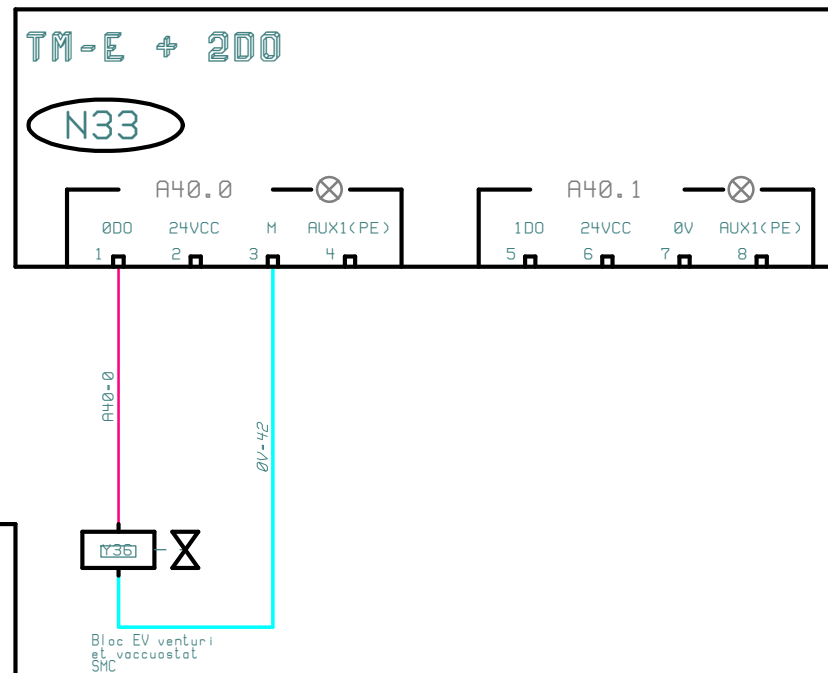
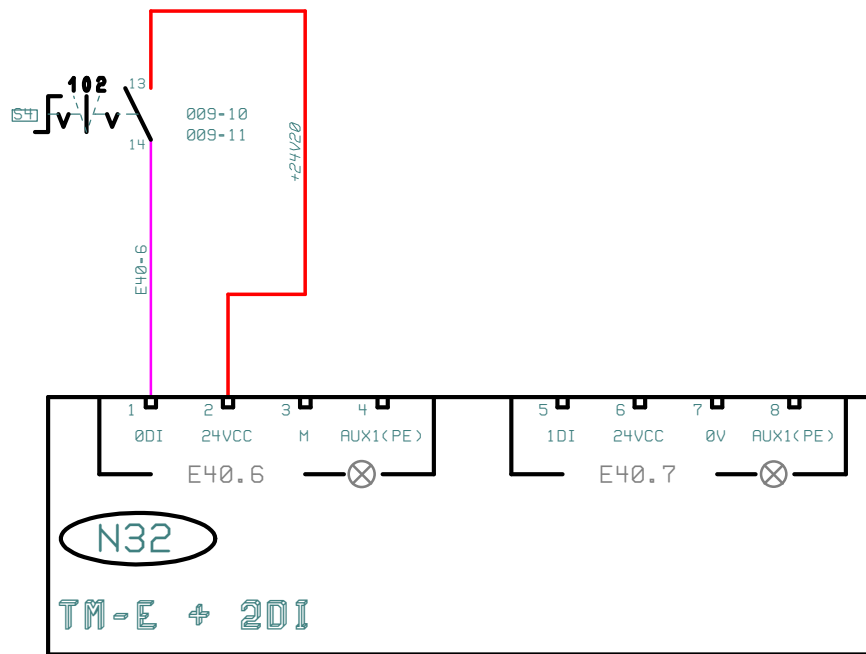

CONCU PAR	CREE LE	IND	DATE	MODIFICATION	PAR	DATE D'EDITION	NBRE TOTAL DE FOLIOS
J. L. W n l g	01/07/1999					13/09/2023	158
REALISE PAR	REVISE LE						
J. L. W n l g						Folio:	<b>043</b>

ALIMENTATION  
INTERRUPTIBLE  
PAR A.U. (24V2)

EV AMENAGE  
PASTILLE TETE 2  
VERS L'ARRIERE

EV AMENAGE  
PASTILLE TETE 2  
VERS L'AVANT

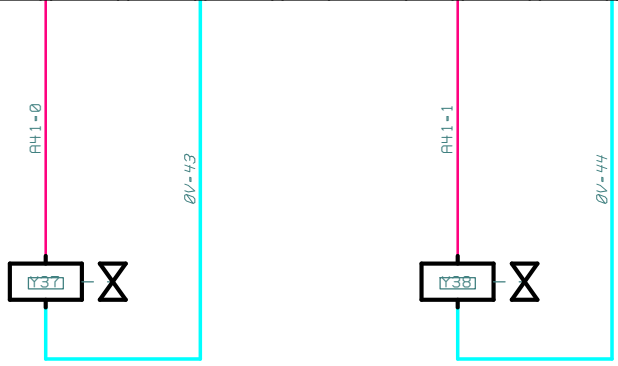
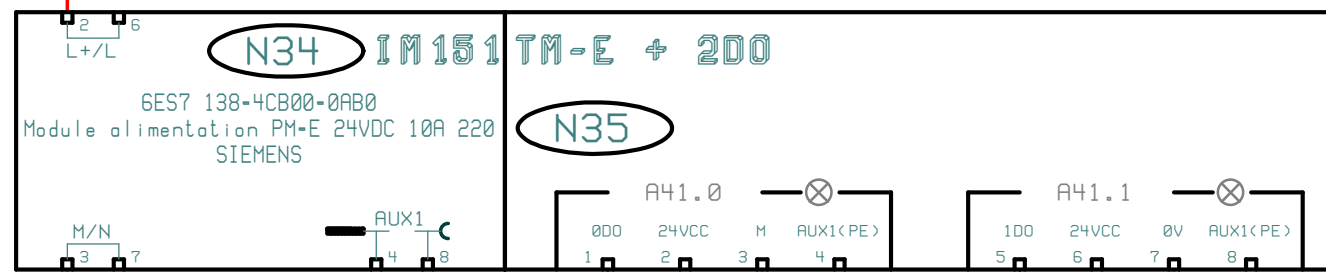
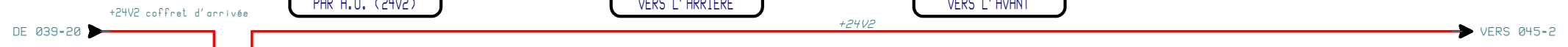

CONCU PAR	CREE LE	IND	DATE	MODIFICATION	PAR	DATE D'EDITION	NBRE TOTAL DE FOLIOS
J. L. Witz	01/07/1999					13/09/2023	158
REALISE PAR	REVISE LE					Folio:	<b>044</b>
J. L. Witz							

INDEXEUR  
TETE 1 EN  
POSITION HAUTE

INDEXEUR  
TETE 1 EN  
POSITION BASSE

VERIN DEPOSE BRASURE  
POUR TETE 1 EN  
POSITION HAUTE

VERIN DEPOSE BRASURE  
POUR TETE 1 EN  
POSITION BASSE

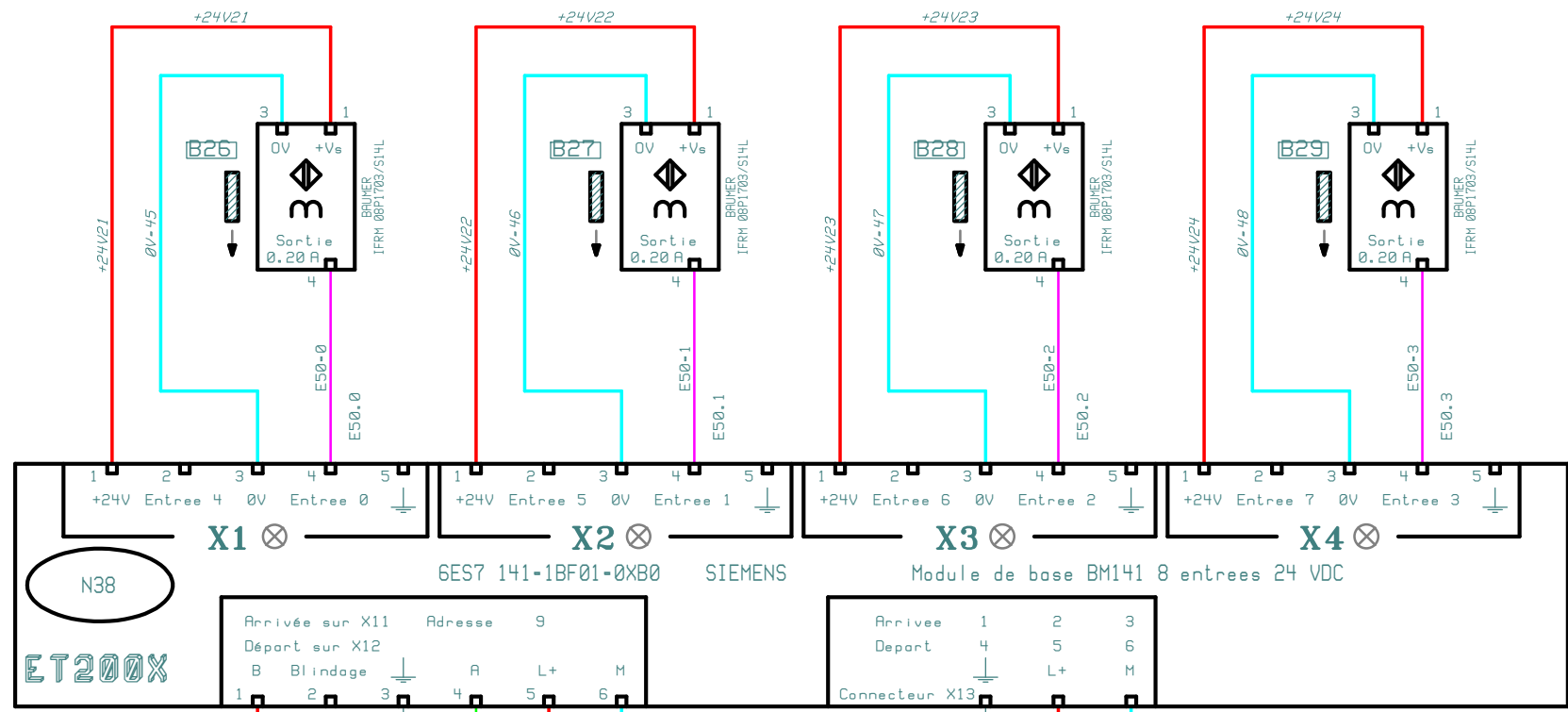

N38

Arrivée sur X11 Adresse 9  
Départ sur X12

B	Blindage	A	L+	M
1	2	3	4	5

Arrivée	1	2	3
Départ	4	5	6
	L+	M	

Connecteur X13

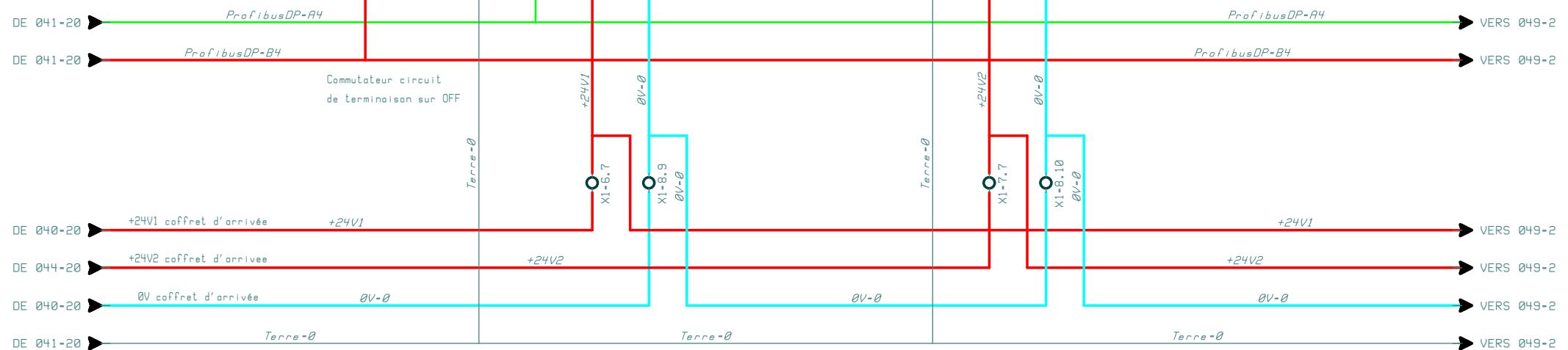

TEMPERATURE  
TRANSFO DE SOUDAGE  
TETE 1 OK

TETE DE SOUDAGE  
TETE 1  
EN HAUT

TETE DE SOUDAGE  
TETE 1  
EN BAS

TETE DE SOUDAGE  
TETE 1  
PAS TROP BASSE

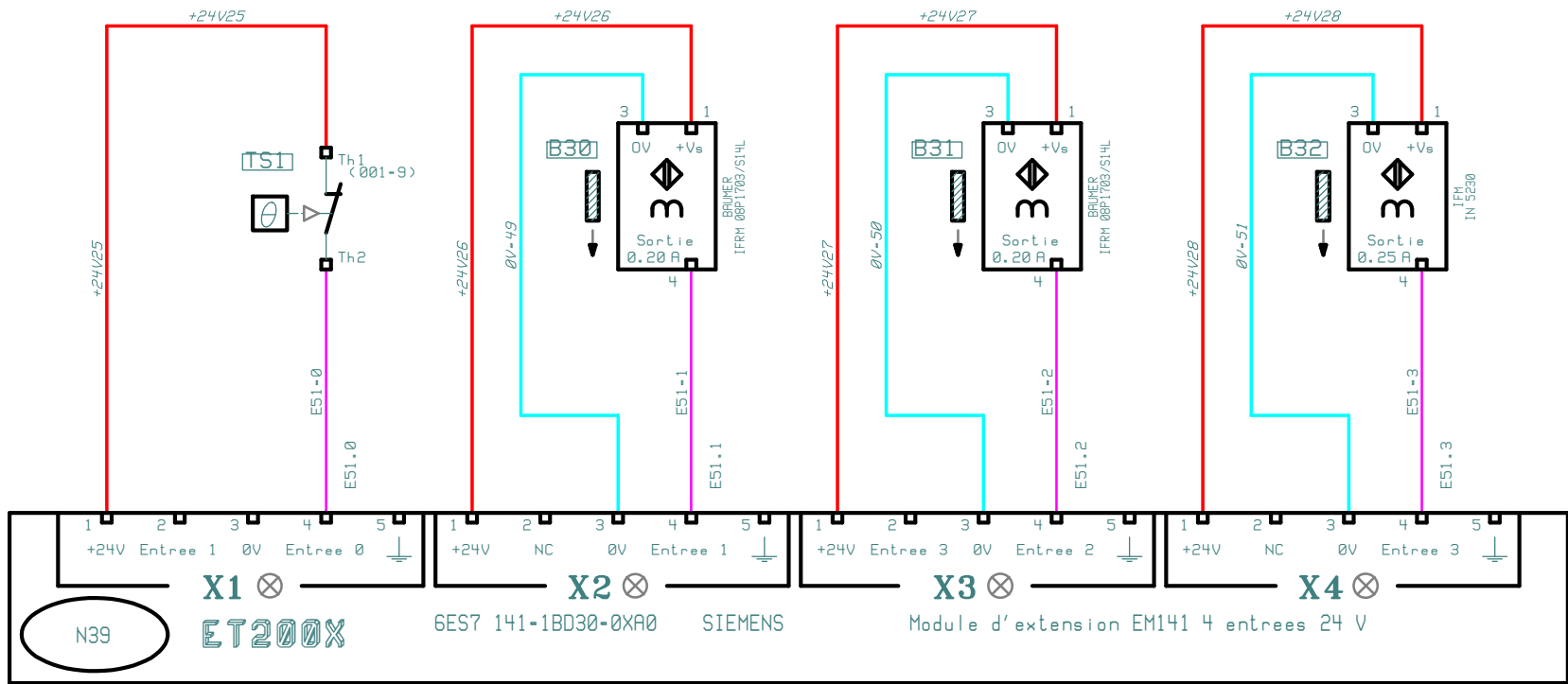

CONCU PAR	CREE LE	IND	DATE	MODIFICATION	PAR	DATE D'EDITION	NBRE TOTAL DE FOLIOS
J. L. W n g	01/07/1999					13/09/2023	158
REALISE PAR	REVISE LE						
J. L. W n g						Folio:	<b>046</b>

POTENCE DE MARQUAGE  
PIECES FAITES PAR  
TETE 1 EN HAUT

POTENCE DE MARQUAGE  
PIECES FAITES PAR  
TETE 1 EN BAS

Réserve

Réserve

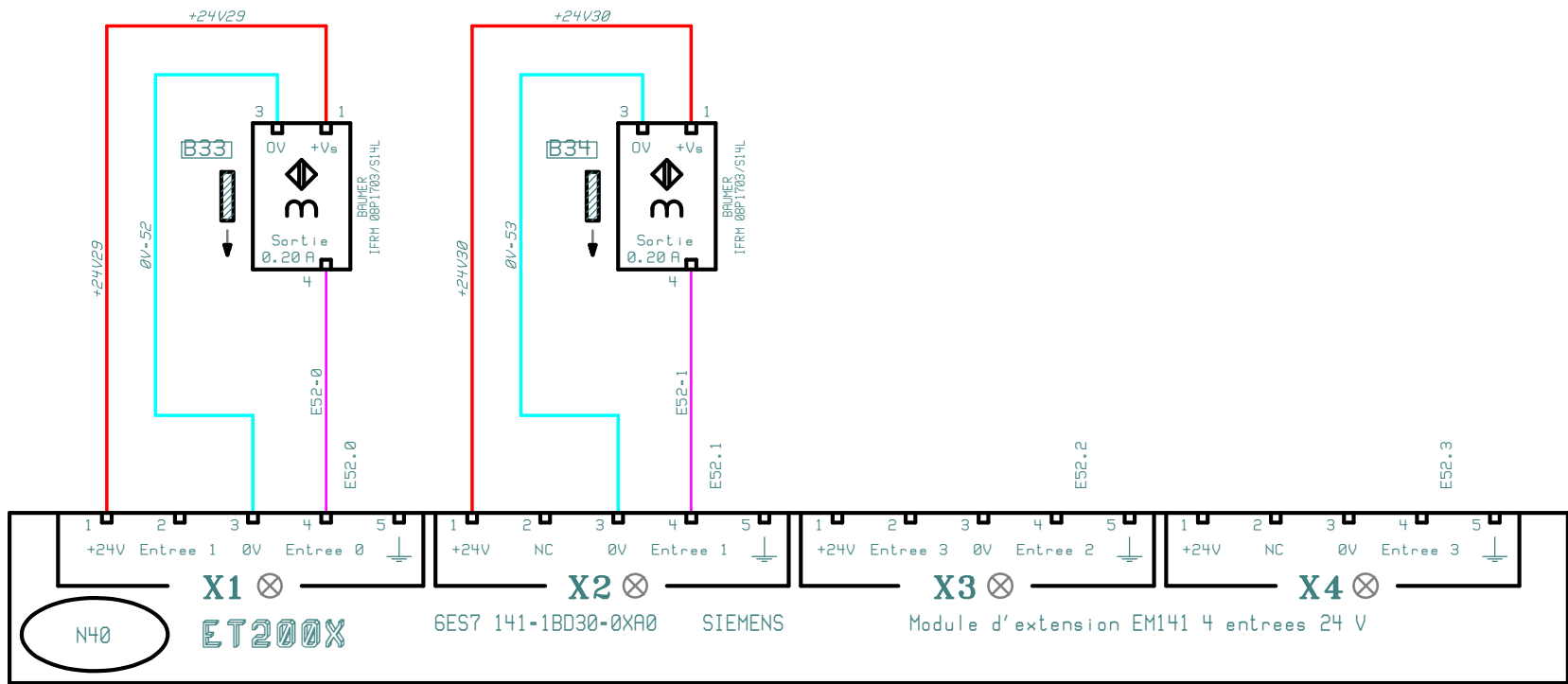

CONCU PAR	CREE LE	IND	DATE	MODIFICATION	PAR	DATE D'EDITION	NBRE TOTAL DE FOLIOS
J. L. W n l g	01/07/1999					13/09/2023	158
REALISE PAR	REVISE LE						
J. L. W n l g						Folio:	047

EV POUSSEE  
SERINGUE  
DEPOSE BRASURE TETE 1

EV DESCENTE  
TETE DE  
SOUDAGE 1

Réserve

Réserve

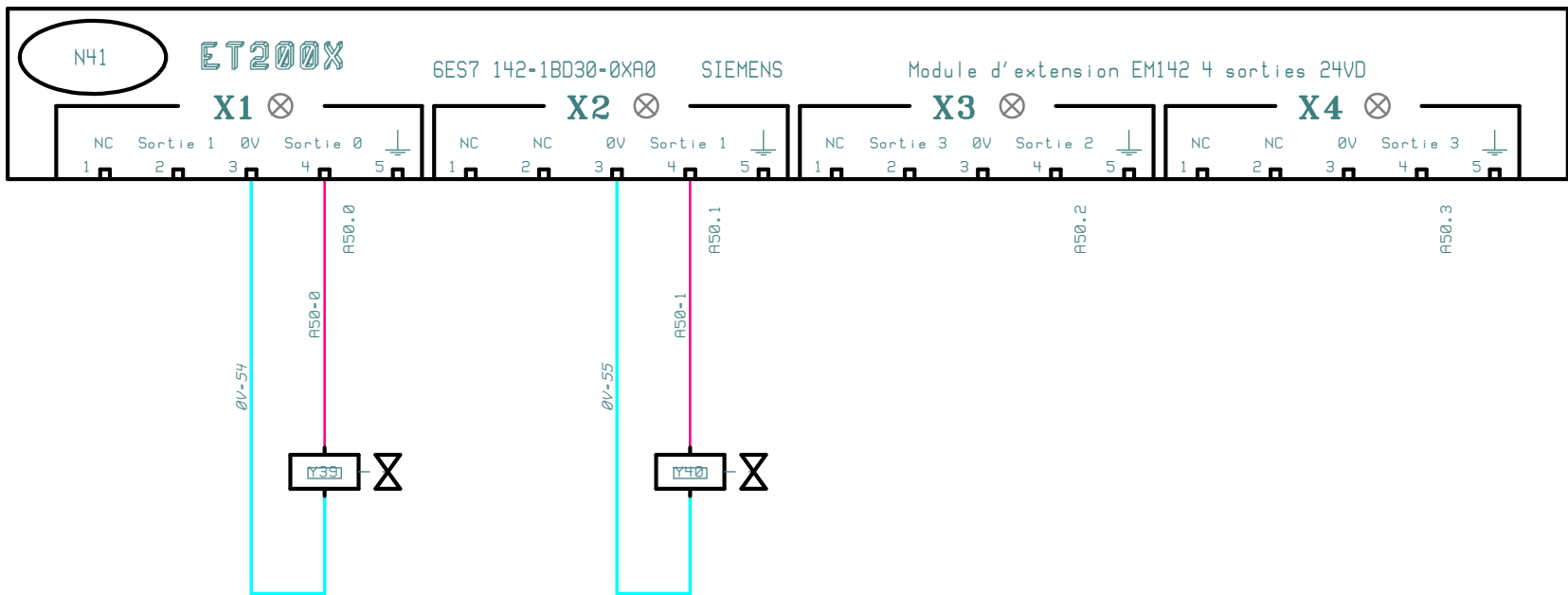

CONCU PAR	CREE LE	IND	DATE	MODIFICATION	PAR	DATE D'EDITION	NBRE TOTAL DE FOLIOS
J. L. Witz	01/07/1999					13/09/2023	158
REALISE PAR	REVISE LE						
J. L. Witz						Folio:	<b>048</b>



INDEXEUR  
TETE 2 EN  
POSITION HAUTE

INDEXEUR  
TETE 2 EN  
POSITION BASSE

VERIN DEPOSE BRASURE  
POUR TETE 2 EN  
POSITION HAUTE

VERIN DEPOSE BRASURE  
POUR TETE 2 EN  
POSITION BASSE

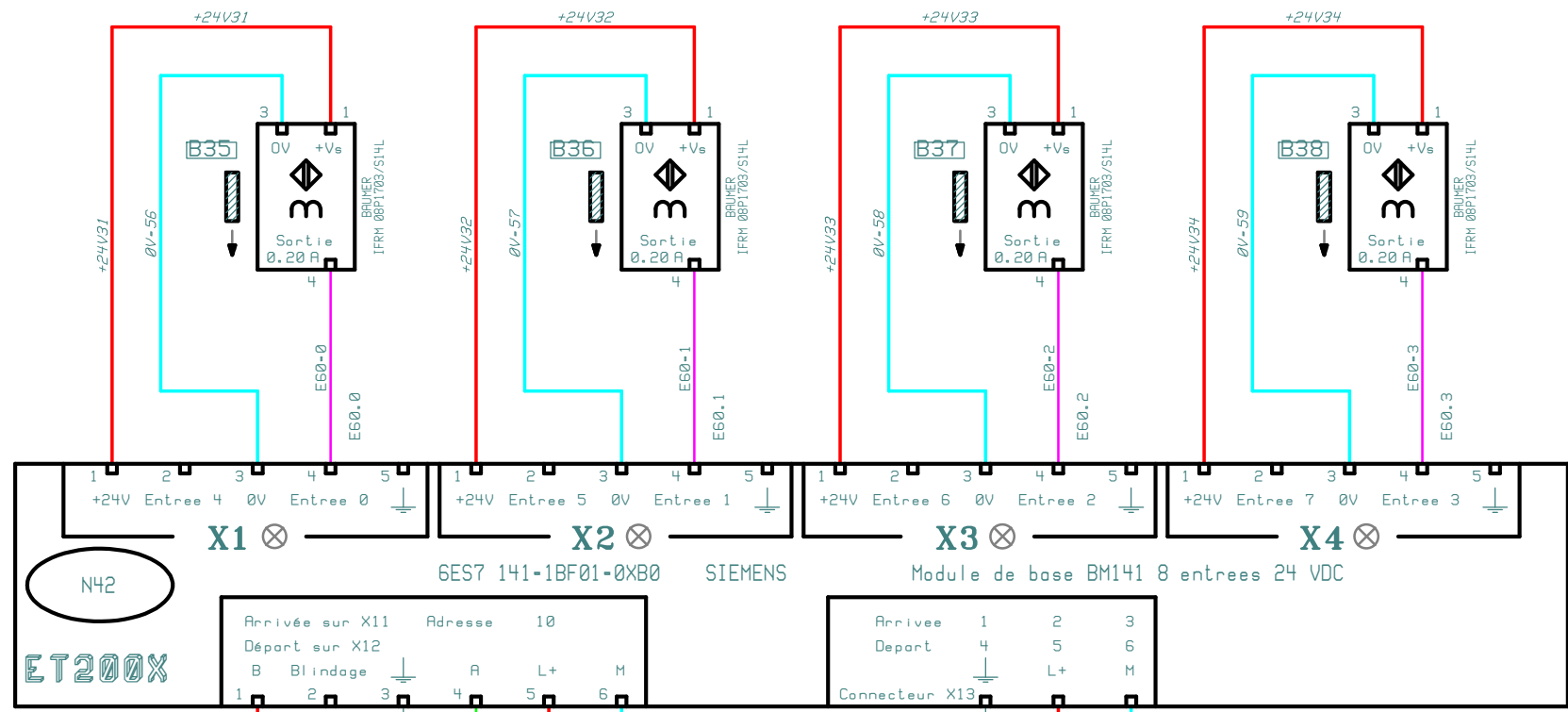

N42

Arrivée sur X11 Adresse 10  
Départ sur X12

B	Blindage	A	L+	M
1	2	3	4	5

Arrivée	1	2	3
Départ	4	5	6
Connecteur X13		L+	M

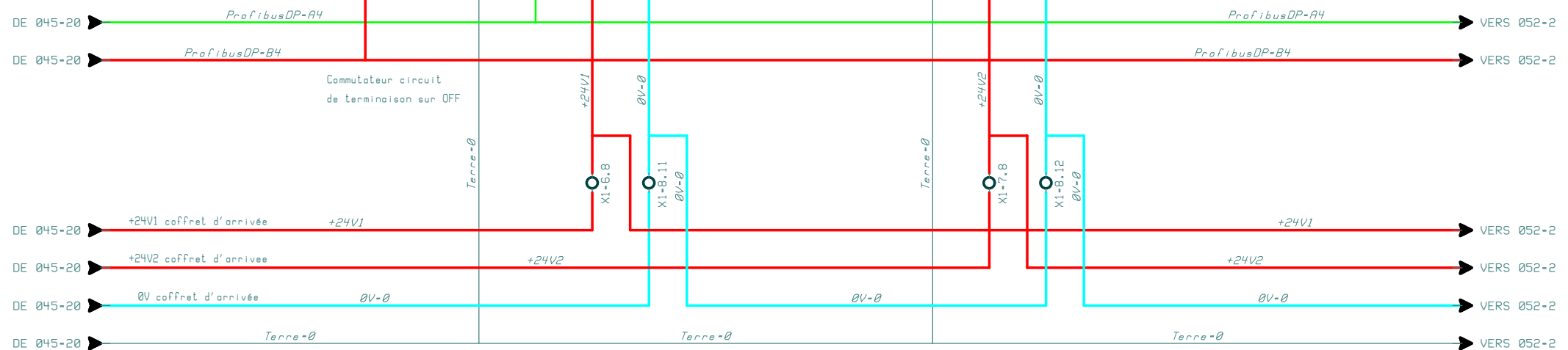

TEMPERATURE  
TRANSFO DE SOUDAGE  
TETE 2 OK

TETE DE SOUDAGE  
TETE 2  
EN HAUT

TETE DE SOUDAGE  
TETE 2  
EN BAS

TETE DE SOUDAGE  
TETE 2  
PAS TROP BASSE

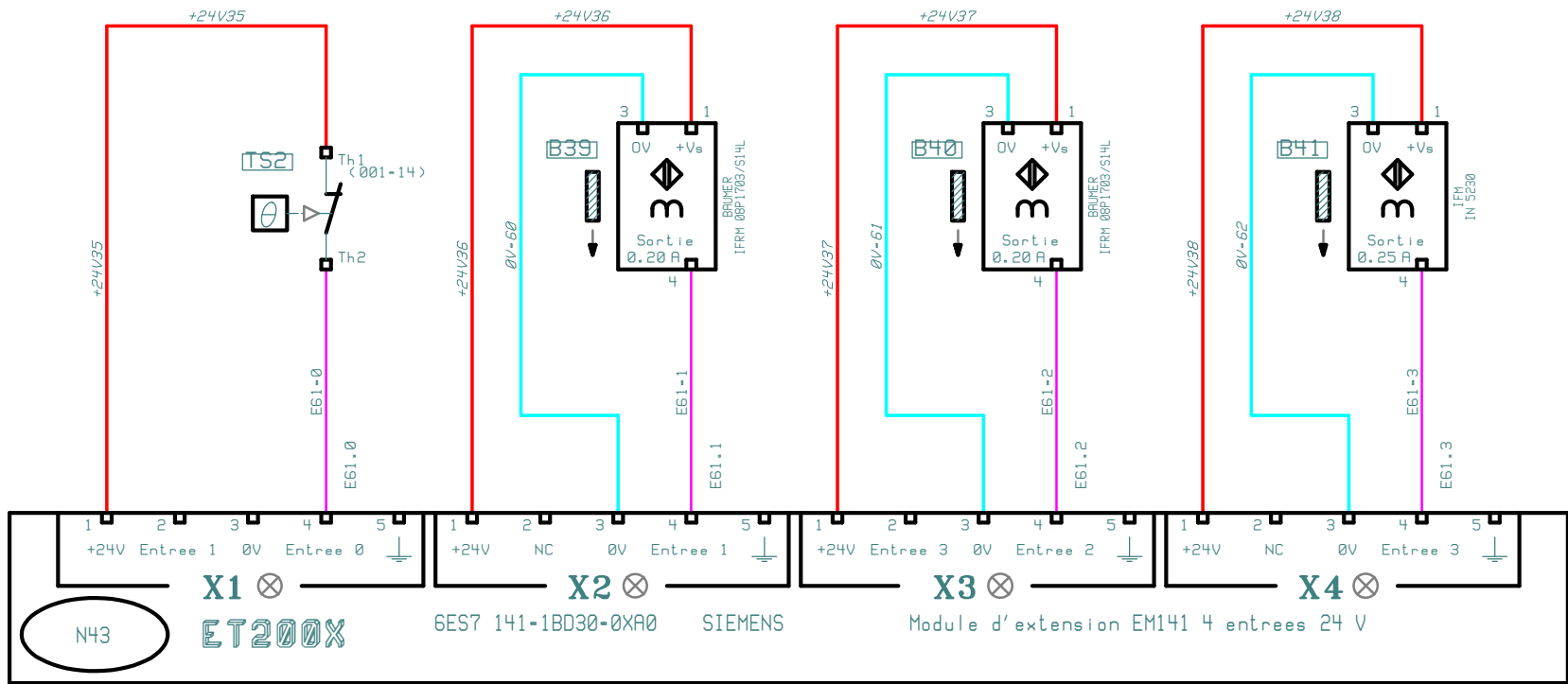

EV POUSSEE  
SERINGUE  
DEPOSE BRASURE TETE 2

EV DESCENTE  
TETE DE  
SOUDAGE 2

Réserve

Réserve

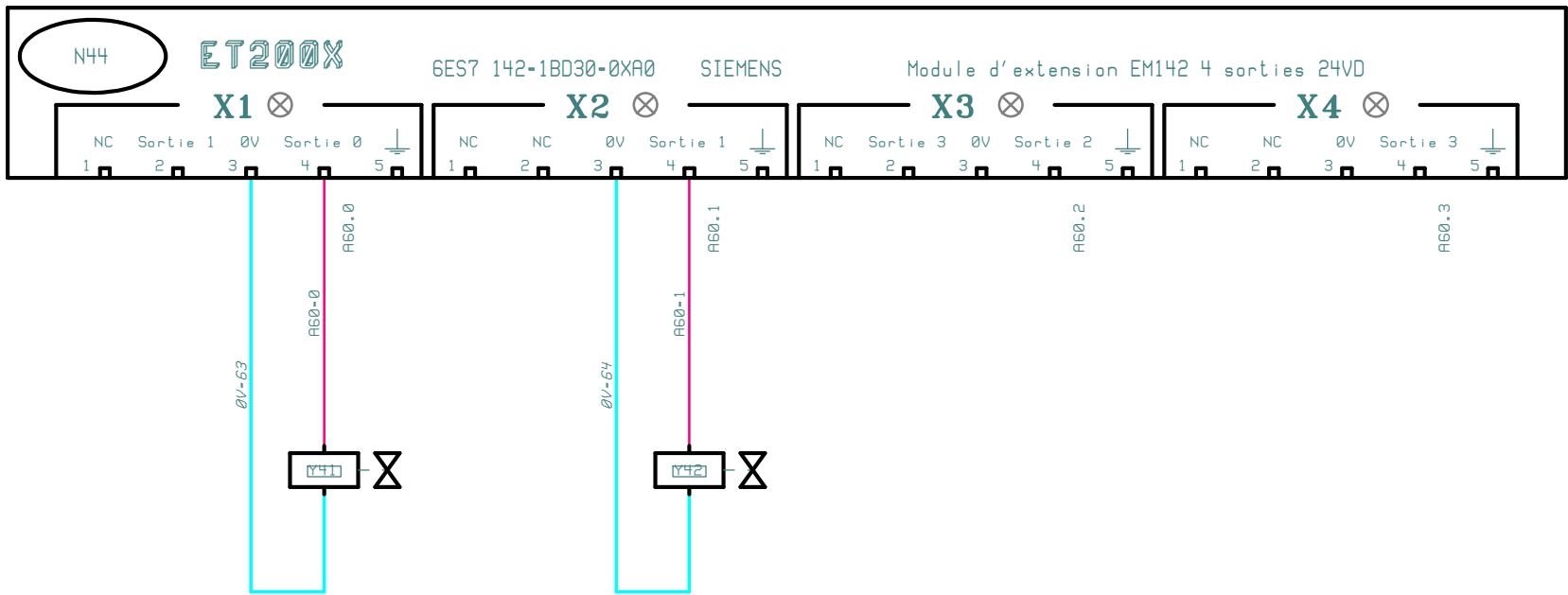

CONCU PAR	CREE LE	IND	DATE	MODIFICATION	PAR	DATE D'EDITION	NBRE TOTAL DE FOLIOS
J. L. Witz	01/07/1999					13/09/2023	158
REALISE PAR	REVISE LE						
J. L. Witz						Folio:	<b>051</b>

CARTER  
AVANCE BANDE  
FERME

AVANCE BANDE  
EN POSITION  
ARRIERE

AVANCE BANDE  
EN POSITION  
AVANT

Réserve

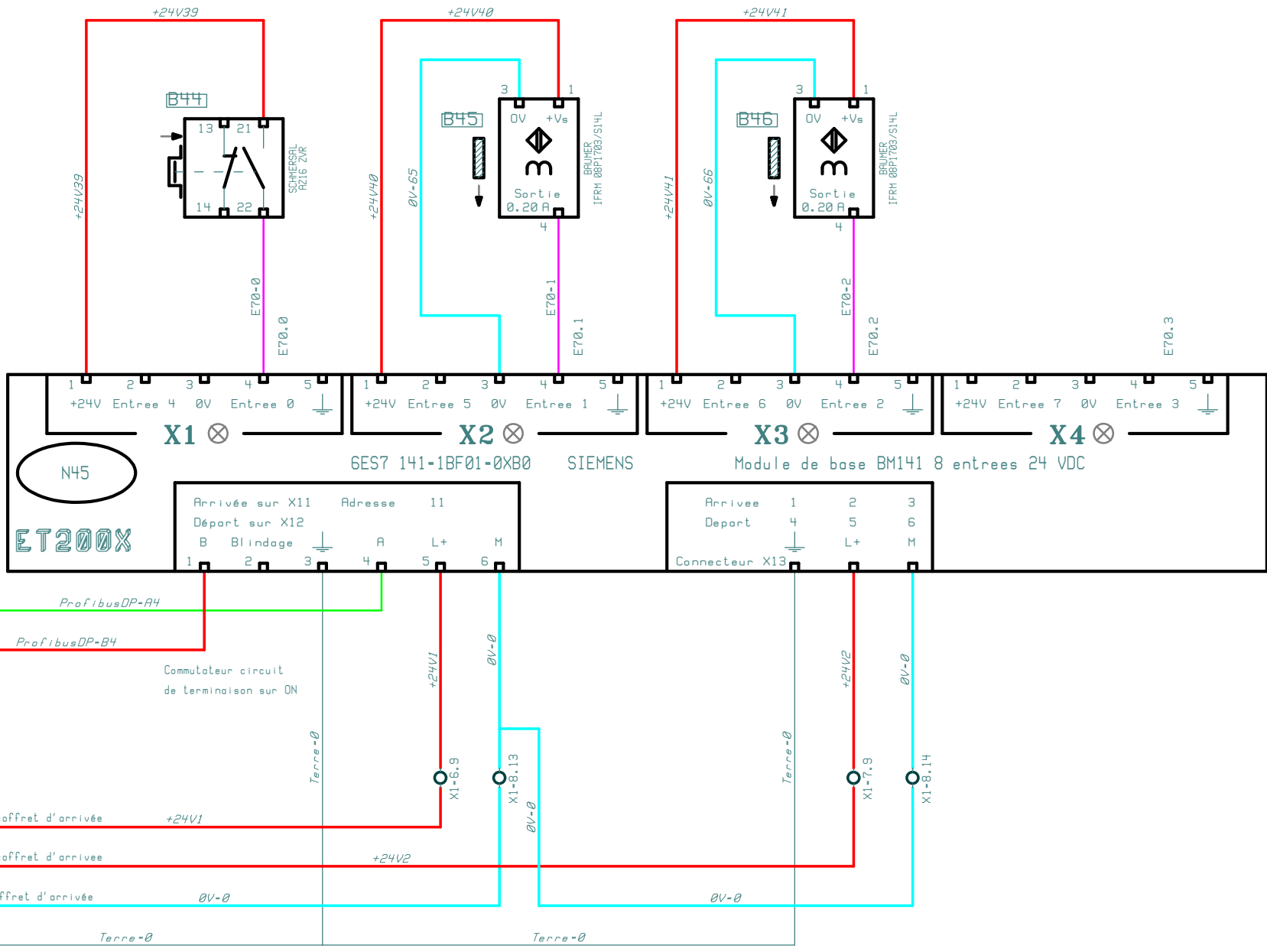

CONCU PAR	CREE LE	IND	DATE	MODIFICATION	PAR	DATE D'EDITION	NBRE TOTAL DE FOLIOS
J. L. W n g	01/07/1999					13/09/2023	158
REALISE PAR	REVISE LE						
J. L. W n g						Folio :	052

EV AVANCE  
AVANCE BANDE

EV REcul  
AVANCE BANDE

EV  
DEPINCAGE  
AVANCE BANDE

Réserve

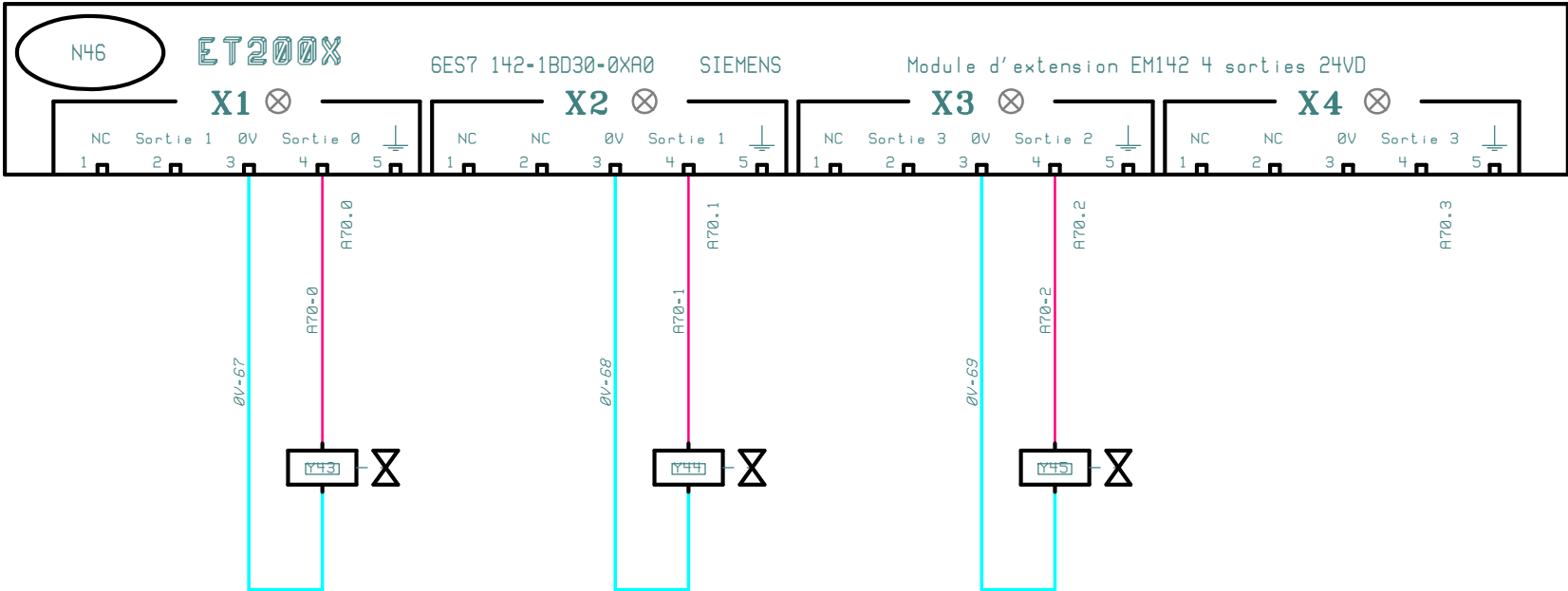

CONCU PAR	CREE LE	IND	DATE	MODIFICATION	PAR	DATE D'EDITION	NBRE TOTAL DE FOLIOS
J. L. W n l g	01/07/1999					13/09/2023	158
REALISE PAR	REVISE LE						
J. L. W n l g						Folio:	<b>053</b>

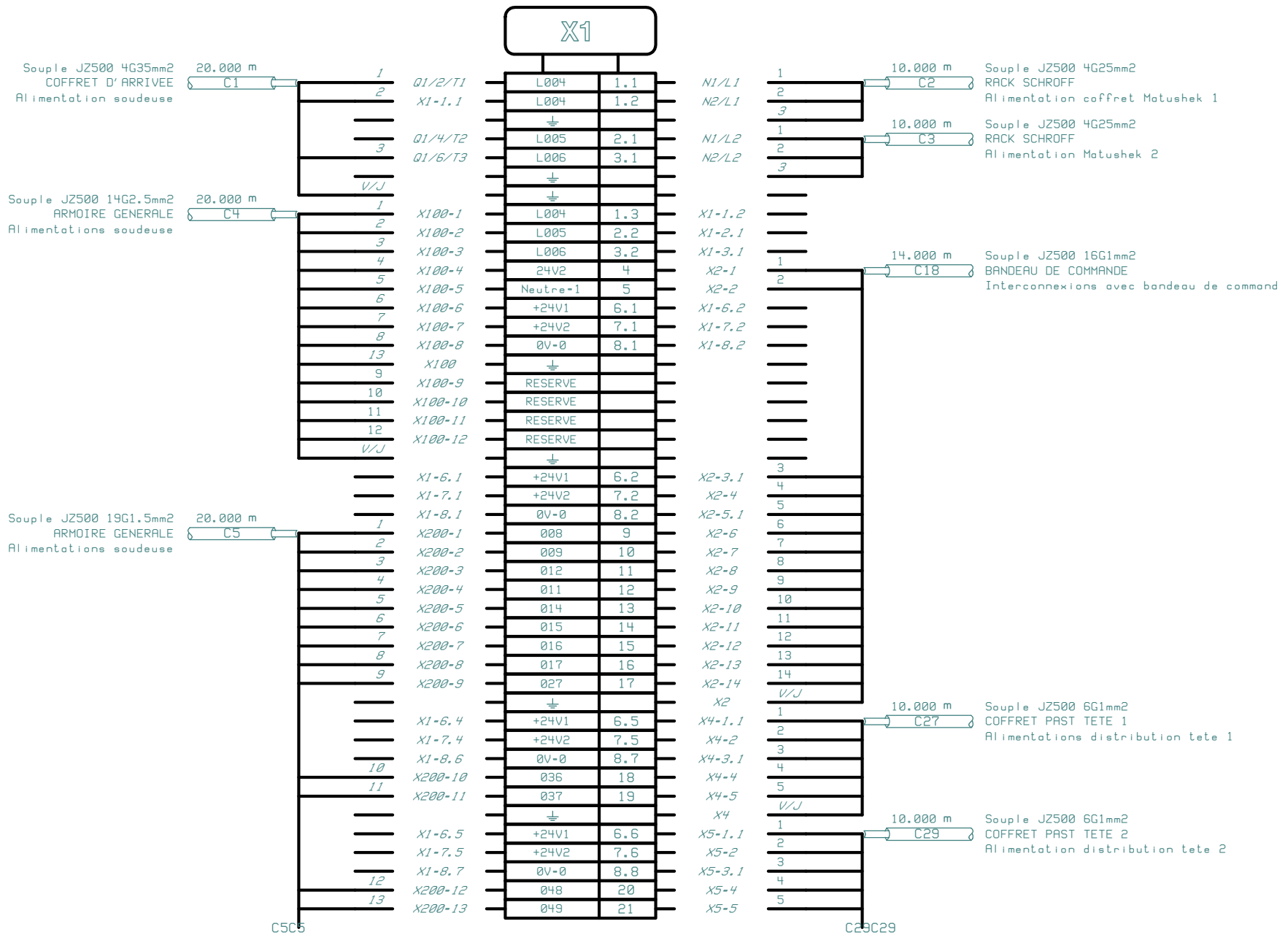

Souple JZ500 4G35mm2  
COFFRET D'ARRIVEE  
Alimentation soudeuse

Souple JZ500 14G2.5mm2  
ARMOIRE GENERALE  
Alimentations soudeuse

Souple JZ500 19G1.5mm2  
ARMOIRE GENERALE  
Alimentations soudeuse

10.000 m  
C2  
Souple JZ500 4G25mm2  
RACK SCHROFF  
Alimentation coffret Matushek 1

10.000 m  
C3  
Souple JZ500 4G25mm2  
RACK SCHROFF  
Alimentation Matushek 2

14.000 m  
C18  
Souple JZ500 16G1mm2  
BANDEAU DE COMMANDE  
Interconnexions avec bandeau de command

10.000 m  
C27  
Souple JZ500 6G1mm2  
COFFRET PAST TETE 1  
Alimentations distribution tete 1

10.000 m  
C29  
Souple JZ500 6G1mm2  
COFFRET PAST TETE 2  
Alimentation distribution tete 2

CONCU PAR	CREE LE	IND	DATE	MODIFICATION	PAR	DATE D'EDITION	NBRE TOTAL DE FOLIOS
J. L. Witz	07/07/1999					13/09/2023	158
REALISE PAR	REVISE LE						
J. L. Witz						Folio:	054

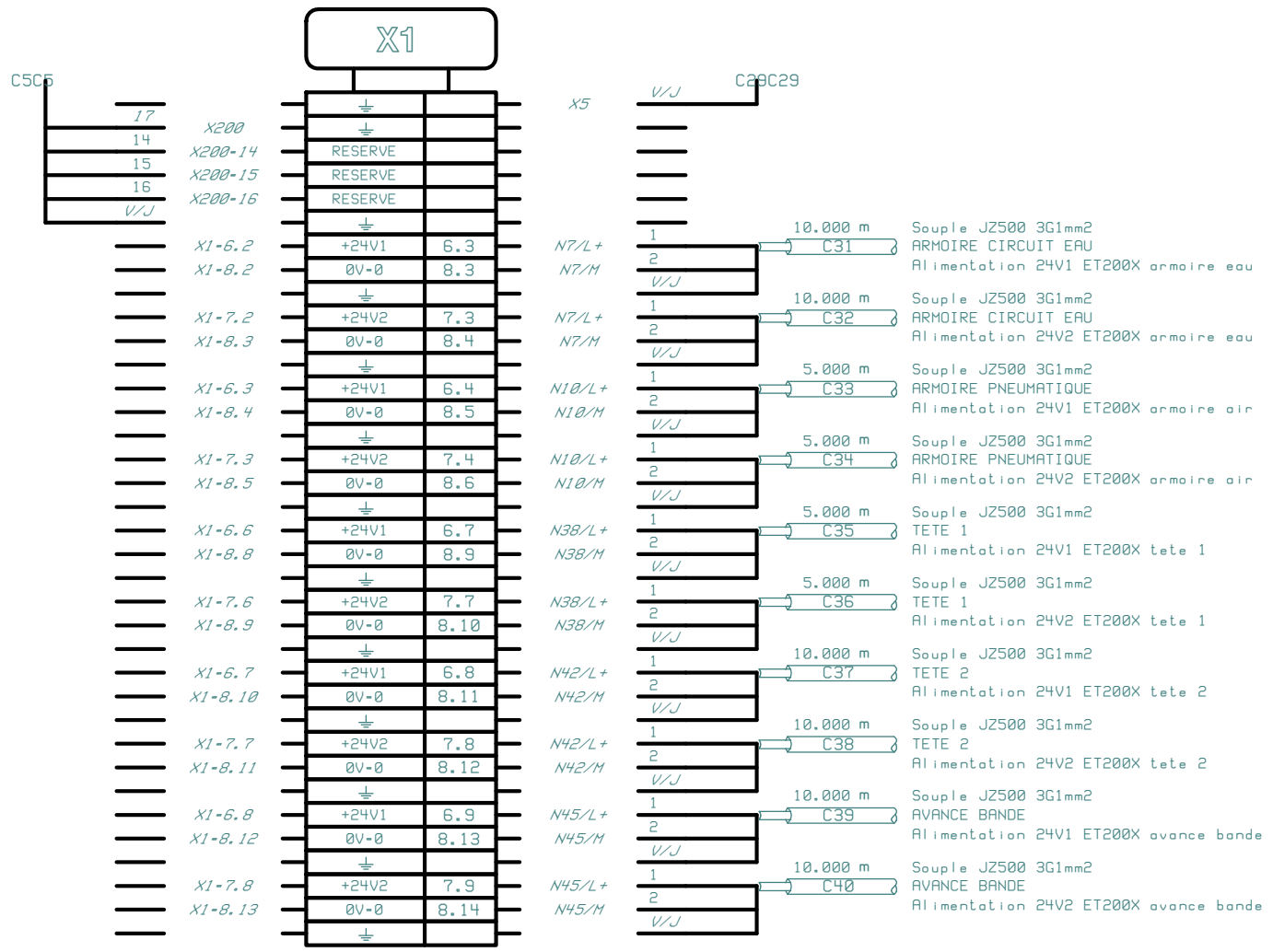

Souple JZ500 25G1mm2  
ARMOIRE GENERALE  
Piloteage sableuse et brosseuse

30.000 m  
C6

X10

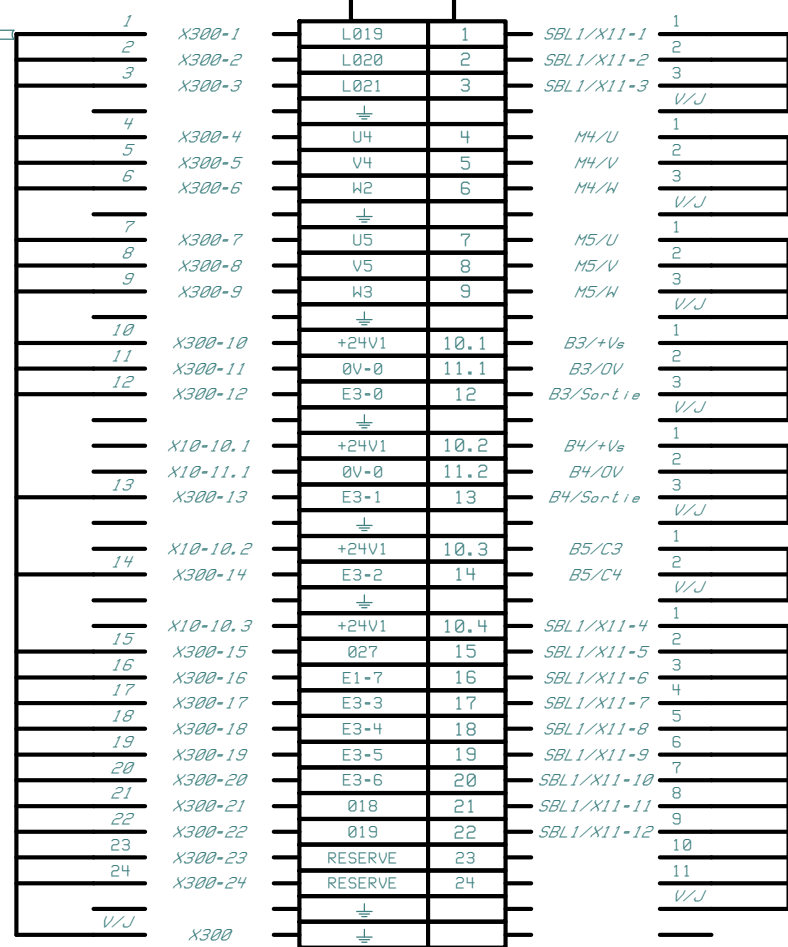

10.000 m  
C7

Souple JZ500 4G1mm2  
SABLEUSE  
Alimentation 3x380V sableuse COSMA

10.000 m  
C8

Souple JZ500 4G1mm2  
BROSSEUSE  
Moteur brosse superieure

10.000 m  
C9

Souple JZ500 4G1mm2  
BROSSEUSE  
Moteur brosse inferieure

5.000 m  
C10

Souple JZ500 4G0.5mm2  
BROSSEUSE  
Capteur brosses en arriere

5.000 m  
C11

Souple JZ500 4G0.5mm2  
BROSSEUSE  
Capteur brosses en avant

5.000 m  
C12

Souple JZ500 3G0.5mm2  
BROSSEUSE  
Schmersal carter brosseuse ferme

5.000 m  
C13

Souple JZ500 12G0.5mm2  
SABLEUSE  
Interconnexions avec sableuse COSMA

CONCU PAR	CREE LE	IND	DATE	MODIFICATION	PAR	DATE D'EDITION	NBRE TOTAL DE FOLIOS
J. L. Witz	07/07/1999					13/09/2023	158
REALISE PAR	REVISE LE						
J. L. Witz						Folio:	056



X100

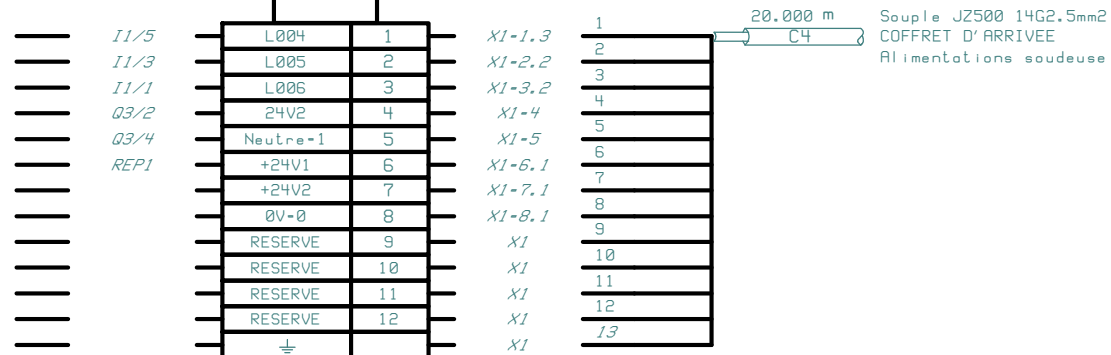

CONCU PAR	CREE LE	IND	DATE	MODIFICATION	PAR	DATE D'EDITION	NBRE TOTAL DE FOLIOS
J. L. Witz	07/07/1999					13/09/2023	158
REALISE PAR	REVISE LE						
J. L. Witz						Folio:	057

Souple JZ500 16G1mm2  
COFFRET D'ARRIVEE  
Interconnexions avec bandeau de command

14.000 m  
C18

X2

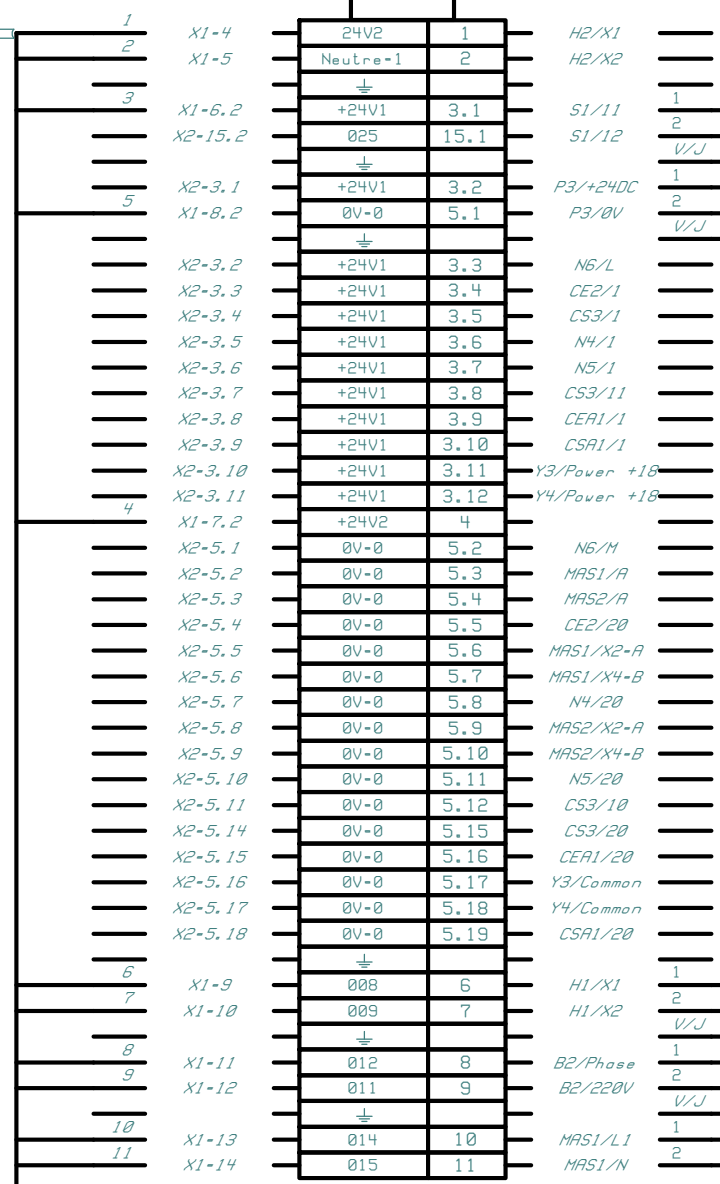

5.000 m  
C19  
Souple JZ500 3G1mm2  
BANDEAU DE COMMANDE  
BP A.U. cote gauche

5.000 m  
C21  
Souple JZ500 3G1mm2  
BANDEAU DE COMMANDE  
Alimentation 24VDC pupitre operateur

5.000 m  
C22  
Souple JZ500 3G1mm2  
BANDEAU DE COMMANDE  
Luminaire PARK eclaireage soudeuse

5.000 m  
C23  
Souple JZ500 3G1mm2  
BANDEAU DE COMMANDE  
Regulateur d'extraction d'air RITTAL

5.000 m  
C24  
Souple JZ500 3G1mm2  
BANDEAU DE COMMANDE  
Alimentation 220 VAC Matushek 1

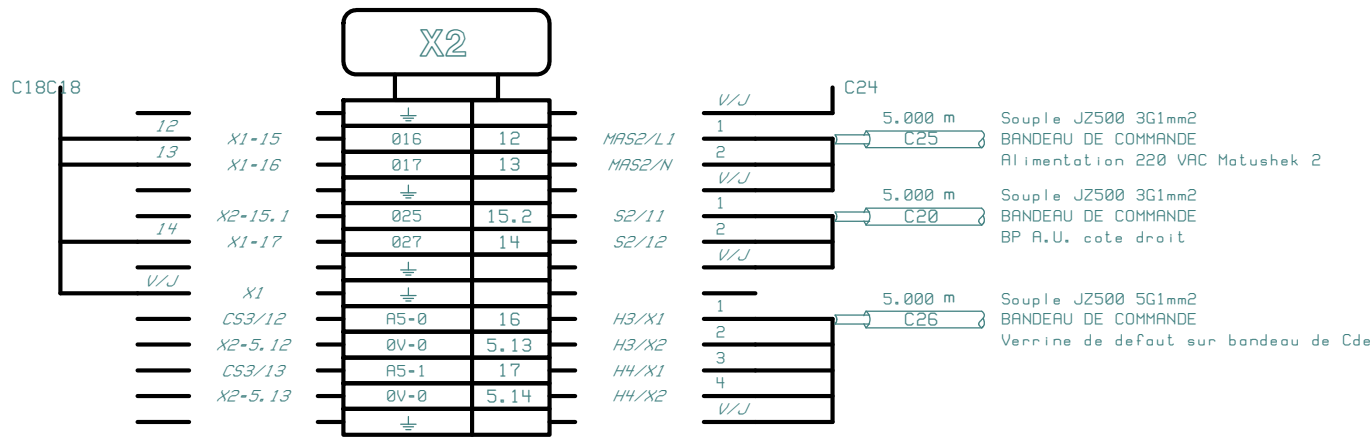

CONCU PAR	CREE LE	IND	DATE	MODIFICATION	PAR	DATE D'EDITION	NBRE TOTAL DE FOLIOS
J. L. Witz	07/07/1999					13/09/2023	158
REALISE PAR	REVISE LE						
J. L. Witz						Folio:	<b>059</b>

Souple JZ500 7G2.5mm2  
ARMOIRE GENERALE  
Alimentation aspirateur

20.000 m  
C16

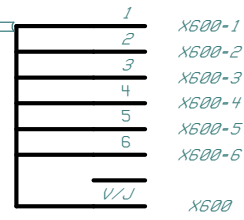

X20

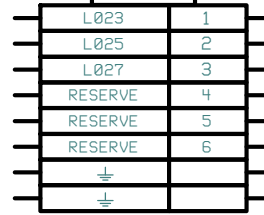

M3/U  
M3/V  
M3/H

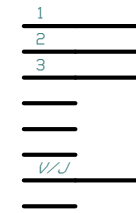

10.000 m  
C17

Souple JZ500 4G2.5mm2  
ASPIRATEUR  
Alimentation aspirateur

# X200

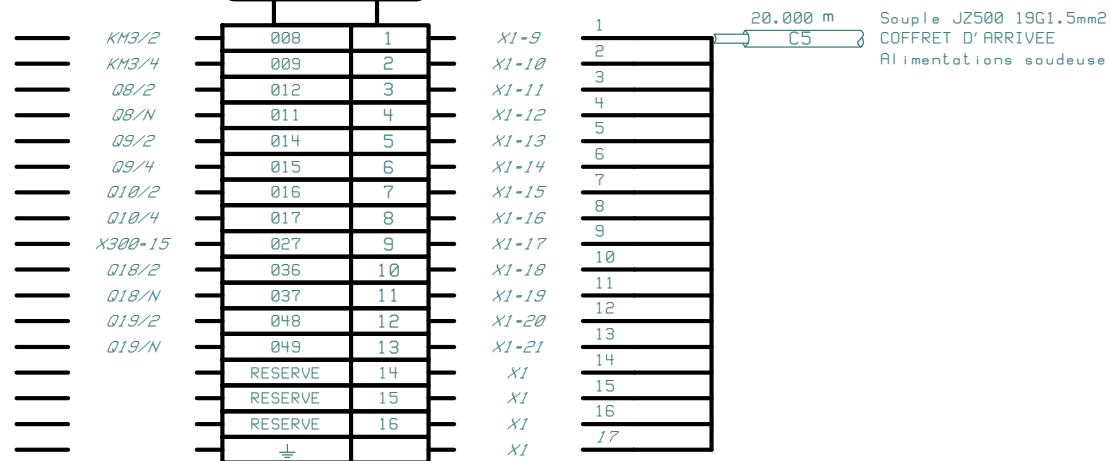

CONCU PAR	CREE LE	IND	DATE	MODIFICATION	PAR	DATE D'EDITION	NBRE TOTAL DE FOLIOS
f. l. W n l g	07/07/1999					13/09/2023	158
REALISE PAR	REVISE LE						
f. l. W n l g						Folio:	<b>061</b>

# X300

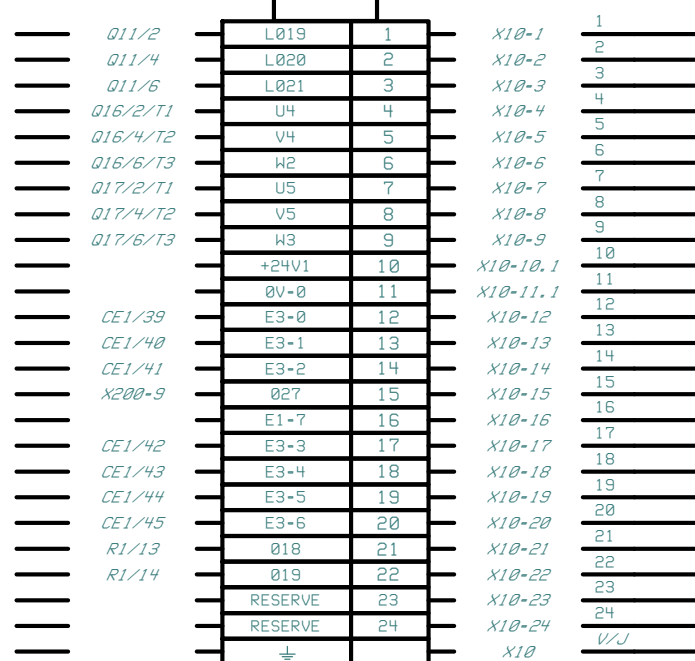

30.000 m  
C6

Souple JZ500 25G1mm2  
ARRIERE SABLEUSE  
Pilotage sableuse et brosseuse

Souple JZ500 6G1mm2  
COFFRET D'ARRIVEE  
Alimentations distribution tete 1

10.000 m  
C27

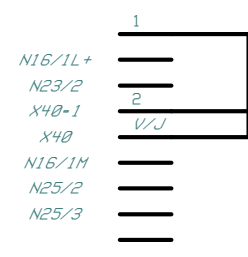
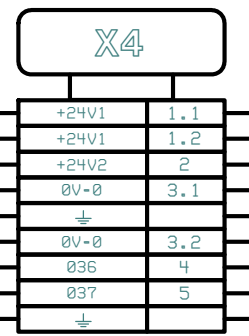
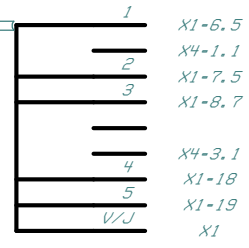

4.000 m  
C28

Souple JZ500 3G1mm2  
COFFRET TRI PAST T1  
Alim tri pastilles bol tete 1

CONCU PAR	CREE LE	IND	DATE	MODIFICATION	PAR	DATE D'EDITION	NBRE TOTAL DE FOLIOS
J. L. Witz	07/07/1999					13/09/2023	158
REALISE PAR	REVISE LE						
J. L. Witz						Folio:	<b>063</b>

Souple JZ500 3G1mm2  
 COFFRET PAST TETE 1  
 Alim tri pastilles bol tete 1

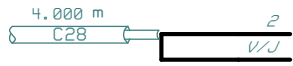

X4-3.1  
 X4

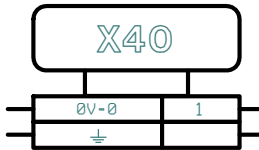

=

**METALOR Contacts France S.A.**

BP 29 Rue des Aquées  
 28 190 Courville sur Eure  
 TEL: 02 37 23 78 44 FAX: 02 37 23 74 67

SOUDEUSE DOUBLE TETE No3  
 BORNIER/X40

Machine : **M020**

Section : **56**

CONCU PAR	CREE LE	IND	DATE	MODIFICATION	PAR	DATE D'EDITION	NBRE TOTAL DE FOLIOS
J. L. Witz	07/07/1999					13/09/2023	158
REALISE PAR	REVISE LE						
J. L. Witz						Folio:	064



# X400

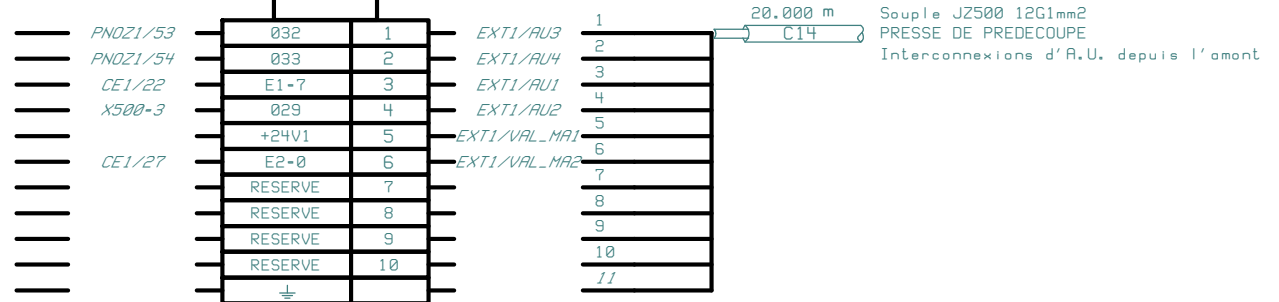

CONCU PAR	CREE LE	IND	DATE	MODIFICATION	PAR	DATE D'EDITION	NBRE TOTAL DE FOLIOS
J. L. W n l g	07/07/1999					13/09/2023	158
REALISE PAR	REVISE LE						
J. L. W n l g						Folio:	<b>065</b>

Souple JZ500 6G1mm2  
COFFRET D'ARRIVEE  
Alimentation distribution tete 2

10.000 m  
C29

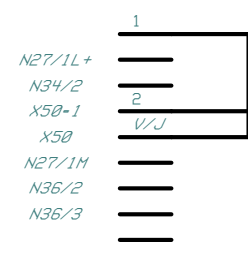
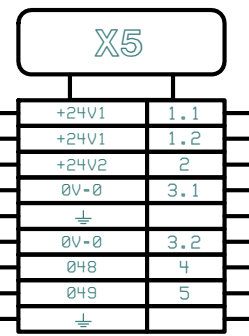
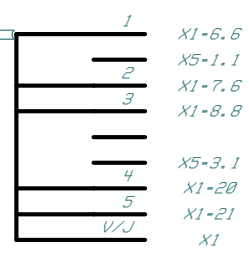

4.000 m  
C30

Souple JZ500 3G1mm2  
COFFRET TRI PAST T2  
Alim tri pastilles bol tete 2

CONCU PAR	CREE LE	IND	DATE	MODIFICATION	PAR	DATE D'EDITION	NBRE TOTAL DE FOLIOS
J. L. Witz	07/07/1999					13/09/2023	158
REALISE PAR	REVISE LE						
J. L. Witz						Folio:	<b>066</b>

Souple JZ500 3G1mm2  
 COFFRET PAST TETE 2  
 Alim tri pastilles bol tete 2

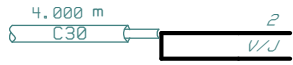

X5-3.1  
 X5

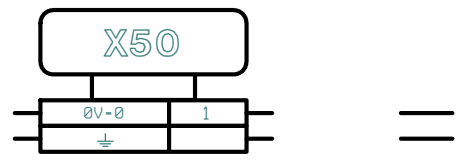

CONCU PAR	CREE LE	IND	DATE	MODIFICATION	PAR	DATE D'EDITION	NBRE TOTAL DE FOLIOS
J. L. Witz	07/07/1999					13/09/2023	158
REALISE PAR	REVISE LE						
J. L. Witz						Folio:	067

# X500

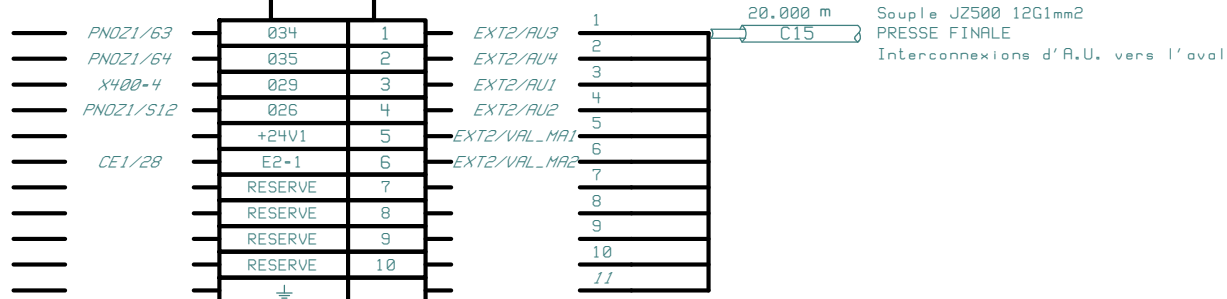

CONCU PAR	CREE LE	IND	DATE	MODIFICATION	PAR	DATE D'EDITION	NBRE TOTAL DE FOLIOS
J. L. Witz	07/07/1999					13/09/2023	158
REALISE PAR	REVISE LE						
J. L. Witz						Folio:	<b>068</b>

# X600

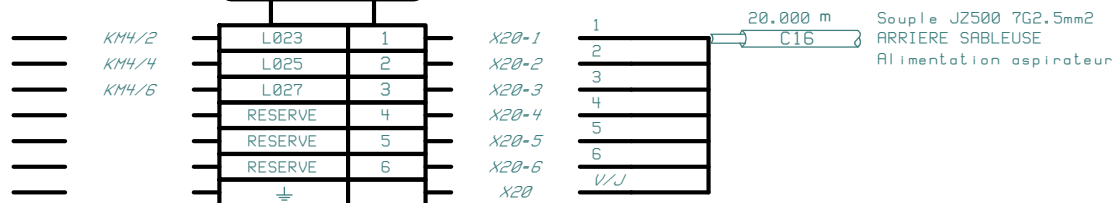

CONCU PAR	CREE LE	IND	DATE	MODIFICATION	PAR	DATE D'EDITION	NBRE TOTAL DE FOLIOS
J. L. W n l g	07/07/1999					13/09/2023	158
REALISE PAR	REVISE LE						
J. L. W n l g						Folio:	<b>069</b>

# CARNET DE CABLES

REPERE	CODE	DESIGNATION	LONG. ( m )	BORNIER	ORIGINE	DESTINATION
C12	10002	Souple JZ500 3G0,5mm2	5.000	X600	ARRIERE SABLEUSE	BROSSEUSE
C10	10004	Souple JZ500 4G0,5mm2	5.000	X600	ARRIERE SABLEUSE	BROSSEUSE
C11	10004	Souple JZ500 4G0,5mm2	5.000	X600	ARRIERE SABLEUSE	BROSSEUSE
C13	10013	Souple JZ500 12G0,5mm2	5.000	X600	ARRIERE SABLEUSE	SABLEUSE
C19	10061	Souple JZ500 3G1mm2	5.000	X600	BANDEAU DE COMMANDE	BANDEAU DE COMMANDE
C20	10061	Souple JZ500 3G1mm2	5.000	X600	BANDEAU DE COMMANDE	BANDEAU DE COMMANDE
C21	10061	Souple JZ500 3G1mm2	5.000	X600	BANDEAU DE COMMANDE	BANDEAU DE COMMANDE
C22	10061	Souple JZ500 3G1mm2	5.000	X600	BANDEAU DE COMMANDE	BANDEAU DE COMMANDE
C23	10061	Souple JZ500 3G1mm2	5.000	X600	BANDEAU DE COMMANDE	BANDEAU DE COMMANDE
C24	10061	Souple JZ500 3G1mm2	5.000	X600	BANDEAU DE COMMANDE	BANDEAU DE COMMANDE
C25	10061	Souple JZ500 3G1mm2	5.000	X600	BANDEAU DE COMMANDE	BANDEAU DE COMMANDE
C28	10061	Souple JZ500 3G1mm2	4.000	X600	COFFRET PAST TETE 1	COFFRET TRI PAST T1
	10061	Souple JZ500 3G1mm2	4.000	X600	COFFRET PAST TETE 1	COFFRET TRI PAST T1
C30	10061	Souple JZ500 3G1mm2	4.000	X600	COFFRET PAST TETE 2	COFFRET TRI PAST T2
	10061	Souple JZ500 3G1mm2	4.000	X600	COFFRET PAST TETE 2	COFFRET TRI PAST T2
C31	10061	Souple JZ500 3G1mm2	10.000	X600	COFFRET D'ARRIVEE	ARMOIRE CIRCUIT EAU
C32	10061	Souple JZ500 3G1mm2	10.000	X600	COFFRET D'ARRIVEE	ARMOIRE CIRCUIT EAU
C33	10061	Souple JZ500 3G1mm2	5.000	X600	COFFRET D'ARRIVEE	ARMOIRE PNEUMATIQUE
C34	10061	Souple JZ500 3G1mm2	5.000	X600	COFFRET D'ARRIVEE	ARMOIRE PNEUMATIQUE
C35	10061	Souple JZ500 3G1mm2	5.000	X600	COFFRET D'ARRIVEE	TETE 1
C36	10061	Souple JZ500 3G1mm2	5.000	X600	COFFRET D'ARRIVEE	TETE 1
C37	10061	Souple JZ500 3G1mm2	10.000	X600	COFFRET D'ARRIVEE	TETE 2

**METALOR Contacts France S.A.**  
 BP 29 Rue des Aquées  
 28 190 Courville sur Eure  
 TEL: 02 37 23 78 44 FAX: 02 37 23 74 67

SOUDEUSE DOUBLE TETE No3  
 CARNET CABLE Consul

Machine : **M020**

Section : **56**

CONCU PAR	CREE LE	IND	DATE	MODIFICATION	PAR	DATE D'EDITION	NBRE TOTAL DE FOLIOS
J. L. Witz	07/07/1999					13/09/2023	158
REALISE PAR	REVISE LE						
J. L. Witz						Folio:	070

# CARNET DE CABLES

REPERE	CODE	DESIGNATION	LONG. ( m )	BORNIER	ORIGINE	DESTINATION
C38	10061	Souple JZ500 3G1mm2	10.000	X600	COFFRET D'ARRIVEE	TETE 2
C39	10061	Souple JZ500 3G1mm2	10.000	X600	COFFRET D'ARRIVEE	AVANCE BANDE
C40	10061	Souple JZ500 3G1mm2	10.000	X600	COFFRET D'ARRIVEE	AVANCE BANDE
C7	10063	Souple JZ500 4G1mm2	10.000	X600	ARRIERE SABLEUSE	SABLEUSE
C8	10063	Souple JZ500 4G1mm2	10.000	X600	ARRIERE SABLEUSE	BROSSEUSE
C9	10063	Souple JZ500 4G1mm2	10.000	X600	ARRIERE SABLEUSE	BROSSEUSE
C26	10065	Souple JZ500 5G1mm2	5.000	X600	BANDEAU DE COMMANDE	BANDEAU DE COMMANDE
C27	10067	Souple JZ500 6G1mm2	10.000	X600	COFFRET D'ARRIVEE	COFFRET PAST TETE 1
	10067	Souple JZ500 6G1mm2	10.000	X600	COFFRET D'ARRIVEE	COFFRET PAST TETE 1
C29	10067	Souple JZ500 6G1mm2	10.000	X600	COFFRET D'ARRIVEE	COFFRET PAST TETE 2
	10067	Souple JZ500 6G1mm2	10.000	X600	COFFRET D'ARRIVEE	COFFRET PAST TETE 2
C14	10072	Souple JZ500 12G1mm2	20.000	X600	ARMOIRE GENERALE	PRESSE DE PREDECOUPE
C15	10072	Souple JZ500 12G1mm2	20.000	X600	ARMOIRE GENERALE	PRESSE FINALE
C18	10075	Souple JZ500 16G1mm2	14.000	X600	COFFRET D'ARRIVEE	BANDEAU DE COMMANDE
	10075	Souple JZ500 16G1mm2	14.000	X600	COFFRET D'ARRIVEE	BANDEAU DE COMMANDE
C6	10078	Souple JZ500 25G1mm2	30.000	X600	ARMOIRE GENERALE	ARRIERE SABLEUSE
	10078	Souple JZ500 25G1mm2	30.000	X600	ARMOIRE GENERALE	ARRIERE SABLEUSE
C17	10123	Souple JZ500 4G2.5mm2	10.000	X600	ARRIERE SABLEUSE	ASPIRATEUR
C16	10127	Souple JZ500 7G2.5mm2	20.000	X600	ARMOIRE GENERALE	ARRIERE SABLEUSE
	10127	Souple JZ500 7G2.5mm2	20.000	X600	ARMOIRE GENERALE	ARRIERE SABLEUSE
C4	10131	Souple JZ500 14G2.5mm2	20.000	X600	ARMOIRE GENERALE	COFFRET D'ARRIVEE
	10131	Souple JZ500 14G2.5mm2	20.000	X600	ARMOIRE GENERALE	COFFRET D'ARRIVEE

# CARNET DE CABLES

REPERE	CODE	DESIGNATION	LONG. ( m )	BORNIER	ORIGINE	DESTINATION
C2	10158	Souples JZ500 4G25mm2	10.000	X600	COFFRET D' ARRIVEE	RACK SCHROFF
C3	10158	Souples JZ500 4G25mm2	10.000	X600	COFFRET D' ARRIVEE	RACK SCHROFF
C1	10161	Souples JZ500 4G35mm2	20.000	X600	COFFRET D' ARRIVEE	COFFRET CANALIS
C5	10185	Souples JZ500 19G1.5mm2	20.000	X600	ARMOIRE GENERALE	COFFRET D' ARRIVEE
	10185	Souples JZ500 19G1.5mm2	20.000	X600	ARMOIRE GENERALE	COFFRET D' ARRIVEE



# CARNET DE CABLES

BORNIER	ORIGINE	DESTINATION	CODE	DESIGNATION	REPERE	LONG. ( m )
X600	COFFRET D'ARRIVEE	COFFRET CANALIS	10161	Souple JZ500 4G35mm2	C1	20.000
X600	ARRIERE SABLEUSE	BROSSEUSE	10004	Souple JZ500 4G0.5mm2	C10	5.000
X600	ARRIERE SABLEUSE	BROSSEUSE	10004	Souple JZ500 4G0.5mm2	C11	5.000
X600	ARRIERE SABLEUSE	BROSSEUSE	10002	Souple JZ500 3G0.5mm2	C12	5.000
X600	ARRIERE SABLEUSE	SABLEUSE	10013	Souple JZ500 12G0.5mm2	C13	5.000
X600	ARMOIRE GENERALE	PRESSE DE PREDECOUPE	10072	Souple JZ500 12G1mm2	C14	20.000
X600	ARMOIRE GENERALE	PRESSE FINALE	10072	Souple JZ500 12G1mm2	C15	20.000
X600	ARMOIRE GENERALE	ARRIERE SABLEUSE	10127	Souple JZ500 7G2.5mm2	C16	20.000
X600	ARMOIRE GENERALE	ARRIERE SABLEUSE	10127	Souple JZ500 7G2.5mm2		20.000
X600	ARRIERE SABLEUSE	ASPIRATEUR	10123	Souple JZ500 4G2.5mm2	C17	10.000
X600	COFFRET D'ARRIVEE	BANDEAU DE COMMANDE	10075	Souple JZ500 16G1mm2	C18	14.000
X600	COFFRET D'ARRIVEE	BANDEAU DE COMMANDE	10075	Souple JZ500 16G1mm2		14.000
X600	BANDEAU DE COMMANDE	BANDEAU DE COMMANDE	10061	Souple JZ500 3G1mm2	C19	5.000
X600	COFFRET D'ARRIVEE	RACK SCHROFF	10158	Souple JZ500 4G25mm2	C2	10.000
X600	BANDEAU DE COMMANDE	BANDEAU DE COMMANDE	10061	Souple JZ500 3G1mm2	C20	5.000
X600	BANDEAU DE COMMANDE	BANDEAU DE COMMANDE	10061	Souple JZ500 3G1mm2	C21	5.000
X600	BANDEAU DE COMMANDE	BANDEAU DE COMMANDE	10061	Souple JZ500 3G1mm2	C22	5.000
X600	BANDEAU DE COMMANDE	BANDEAU DE COMMANDE	10061	Souple JZ500 3G1mm2	C23	5.000
X600	BANDEAU DE COMMANDE	BANDEAU DE COMMANDE	10061	Souple JZ500 3G1mm2	C24	5.000
X600	BANDEAU DE COMMANDE	BANDEAU DE COMMANDE	10061	Souple JZ500 3G1mm2	C25	5.000
X600	BANDEAU DE COMMANDE	BANDEAU DE COMMANDE	10065	Souple JZ500 5G1mm2	C26	5.000
X600	COFFRET D'ARRIVEE	COFFRET PAST TETE 1	10067	Souple JZ500 6G1mm2	C27	10.000

**METALOR Contacts France S.A.**  
 BP 29 Rue des Aquées  
 28 190 Courville sur Eure  
 TEL: 02 37 23 78 44 FAX: 02 37 23 74 67

SOUDEUSE DOUBLE TETE No3  
 CARNET CABLE Cablog

Machine : **M020**

Section : **56**

CONCU PAR	CREE LE	IND	DATE	MODIFICATION	PAR	DATE D'EDITION	NBRE TOTAL DE FOLIOS
J. L. Witz	07/07/1999					13/09/2023	158
REALISE PAR	REVISE LE						
J. L. Witz						Folio:	<b>073</b>

# CARNET DE CABLES

BORNIER	ORIGINE	DESTINATION	CODE	DESIGNATION	REPERE	LONG. ( m )
X600	COFFRET D'ARRIVEE	COFFRET PAST TETE 1	10067	Souple JZ500 6G1mm2		10.000
X600	COFFRET PAST TETE 1	COFFRET TRI PAST T1	10061	Souple JZ500 3G1mm2	C28	4.000
X600	COFFRET PAST TETE 1	COFFRET TRI PAST T1	10061	Souple JZ500 3G1mm2		4.000
X600	COFFRET D'ARRIVEE	COFFRET PAST TETE 2	10067	Souple JZ500 6G1mm2	C29	10.000
X600	COFFRET D'ARRIVEE	COFFRET PAST TETE 2	10067	Souple JZ500 6G1mm2		10.000
X600	COFFRET D'ARRIVEE	RACK SCHROFF	10158	Souple JZ500 4G25mm2	C3	10.000
X600	COFFRET PAST TETE 2	COFFRET TRI PAST T2	10061	Souple JZ500 3G1mm2	C30	4.000
X600	COFFRET PAST TETE 2	COFFRET TRI PAST T2	10061	Souple JZ500 3G1mm2		4.000
X600	COFFRET D'ARRIVEE	ARMOIRE CIRCUIT EAU	10061	Souple JZ500 3G1mm2	C31	10.000
X600	COFFRET D'ARRIVEE	ARMOIRE CIRCUIT EAU	10061	Souple JZ500 3G1mm2	C32	10.000
X600	COFFRET D'ARRIVEE	ARMOIRE PNEUMATIQUE	10061	Souple JZ500 3G1mm2	C33	5.000
X600	COFFRET D'ARRIVEE	ARMOIRE PNEUMATIQUE	10061	Souple JZ500 3G1mm2	C34	5.000
X600	COFFRET D'ARRIVEE	TETE 1	10061	Souple JZ500 3G1mm2	C35	5.000
X600	COFFRET D'ARRIVEE	TETE 1	10061	Souple JZ500 3G1mm2	C36	5.000
X600	COFFRET D'ARRIVEE	TETE 2	10061	Souple JZ500 3G1mm2	C37	10.000
X600	COFFRET D'ARRIVEE	TETE 2	10061	Souple JZ500 3G1mm2	C38	10.000
X600	COFFRET D'ARRIVEE	AVANCE BANDE	10061	Souple JZ500 3G1mm2	C39	10.000
X600	ARMOIRE GENERALE	COFFRET D'ARRIVEE	10131	Souple JZ500 14G2.5mm2	C4	20.000
X600	ARMOIRE GENERALE	COFFRET D'ARRIVEE	10131	Souple JZ500 14G2.5mm2		20.000
X600	COFFRET D'ARRIVEE	AVANCE BANDE	10061	Souple JZ500 3G1mm2	C40	10.000
X600	ARMOIRE GENERALE	COFFRET D'ARRIVEE	10185	Souple JZ500 19G1.5mm2	C5	20.000
X600	ARMOIRE GENERALE	COFFRET D'ARRIVEE	10185	Souple JZ500 19G1.5mm2		20.000

# CARNET DE CABLES

BORNIER	ORIGINE	DESTINATION	CODE	DESIGNATION	REPERE	LONG. ( m )
X600	ARMOIRE GENERALE	ARRIERE SABLEUSE	10078	Souple JZ500 25G1mm2	C6	30.000
X600	ARMOIRE GENERALE	ARRIERE SABLEUSE	10078	Souple JZ500 25G1mm2		30.000
X600	ARRIERE SABLEUSE	SABLEUSE	10063	Souple JZ500 4G1mm2	C7	10.000
X600	ARRIERE SABLEUSE	BROSSEUSE	10063	Souple JZ500 4G1mm2	C8	10.000
X600	ARRIERE SABLEUSE	BROSSEUSE	10063	Souple JZ500 4G1mm2	C9	10.000

# NOMENCLATURE MATERIEL

REPERE	Nbre	DESIGNATION	REFERENCE	FABRICANT	FOURNI Par
A1	1	Alim SITOP triphasee 400VAC sortie 24VDC-40A	6EP1 437-1SL11	SIEMENS	IDEAL
A2		Chassis de base S7-400 UR2 9 emplacements	6ES7 400-1JA01-0AA0	SIEMENS	IDEAL
A2		Alimentation S7-400 PS405 4A 1 emplacement	6ES7 405-0DA00-0AA0	SIEMENS	IDEAL
A2		Obturateurs d'emplacements libres (par 10)	6ES7 490-1AA00-0AA0	SIEMENS	IDEAL
A2	4	Pile AA LR6 1,9A/h pour Alims S7-400	6ES7 971-0BA00	SIEMENS	IDEAL
B1		Thermostat d'ambiance	SK 3112	RITTAL	RITTAL
B1		Jeu de 3 cartouches filtrantes pour support SK3175	SK 3174	RITTAL	RITTAL
B1	3	Support filtre	SK 3175	RITTAL	RITTAL
B10		Tete cellule laser cable 2m pour connexion ampli LZ-A150	LZ-155	KEYENCE	JEANBRUN
B10	2	Ampli cellule laser cable 2m NPN 24VDC 100mA	LZ-A150	KEYENCE	JEANBRUN
B11		Tete cellule laser cable 2m pour connexion ampli LZ-A150	LZ-155	KEYENCE	JEANBRUN
B11	2	Ampli cellule laser cable 2m NPN 24VDC 100mA	LZ-A150	KEYENCE	JEANBRUN
B12		P.E. type MS 7 laiton nickele	44752150	SERMES	SERMES
B12		Inductif M12 conn. M12 filete NO PNP 24VDC 0,2A portee 4mm	IFRM 12P 1701/S14L	BAUMER	CODENA
B12	3	Cable 4 fils et connecteur M12 droit femelle sans voyant 2m	RKT4-07/2m	LUMBERG	MANTELEC
B13		P.E. type MS 7 laiton nickele	44752150	SERMES	SERMES
B13	2	Detection de couleur OMRON E3S avec cable 3 fils PNP 24VDC 100mA	E3S-VS1B4	OMRON	OMRON
B14		P.E. type MS 7 laiton nickele	44752150	SERMES	SERMES
B14		Quittance M8 conn. M8 filete NO PNP 24VDC 100mA portee 0,4mm	IARM 08P1503/S35L	BAUMER	CODENA
B14	3	Cable 3 fils et connecteur M8 visse coude femelle sans voyant 2m	RKMWV3-06/2m	LUMBERG	MANTELEC
B15		P.E. type MS 7 laiton nickele	44752150	SERMES	SERMES
B15		Quittance M8 conn. M8 filete NO PNP 24VDC 100mA portee 0,4mm	IARM 08P1503/S35L	BAUMER	CODENA

# NOMENCLATURE MATERIEL

REPERE	Nbre	DESIGNATION	REFERENCE	FABRICANT	FOURNI Par
B15	3	Cable 3 fils et connecteur M8 visse caude femelle sans voyant 2m	RKMWV3-06/2m	LUMBERG	MANTELEC
B16		Cable de 3m avec connecteur pour Cde EV SMC	VJ10-20-4A-30 Ref 000604	SMC	SMC
B16		Cable de 3m avec connecteur pour Vacuostat SMC	ZS-10-5A-30 Ref 005679	SMC	SMC
B16	3	Venturi + EV de commande + Vacuostat + filtre	ZX1101-K15L0Z-E55CN Ref 05696	SMC	SMC
B17	1	P.E. type MS 7 laiton nickele	44752150	SERMES	SERMES
B18		Tete cellule laser cable 2m pour connexion ampli LZ-A150	LZ-155	KEYENCE	JEANBRUN
B18	2	Ampli cellule laser cable 2m NPN 24VDC 100mA	LZ-A150	KEYENCE	JEANBRUN
B19		Tete cellule laser cable 2m pour connexion ampli LZ-A150	LZ-155	KEYENCE	JEANBRUN
B19	2	Ampli cellule laser cable 2m NPN 24VDC 100mA	LZ-A150	KEYENCE	JEANBRUN
B2		Thermostat d'ambiance	SK 3112	RITTAL	RITTAL
B2		Jeu de 3 cartouches filtrantes pour support SK3175	SK 3174	RITTAL	RITTAL
B2	4	Support filtre	SK 3175	RITTAL	RITTAL
B20		P.E. type MS 7 laiton nickele	44752150	SERMES	SERMES
B20		Inductif M12 conn. M12 filete NO PNP 24VDC 0,2A portee 4mm	IFRM 12P 1701/S14L	BAUMER	CODENA
B20	3	Cable 4 fils et connecteur M12 droit femelle sans voyant 2m	RKT4-07/2m	LUMBERG	MANTELEC
B21		P.E. type MS 7 laiton nickele	44752150	SERMES	SERMES
B21	2	Detection de couleur OMRON E3S avec cable 3 fils PNP 24VDC 100mA	E3S-VS1B4	OMRON	OMRON
B22		P.E. type MS 7 laiton nickele	44752150	SERMES	SERMES
B22		Quittance M8 conn. M8 filete NO PNP 24VDC 100mA portee 0,4mm	IARM 08P1503/S35L	BAUMER	CODENA
B22	3	Cable 3 fils et connecteur M8 visse caude femelle sans voyant 2m	RKMWV3-06/2m	LUMBERG	MANTELEC
B23		P.E. type MS 7 laiton nickele	44752150	SERMES	SERMES
B23		Quittance M8 conn. M8 filete NO PNP 24VDC 100mA portee 0,4mm	IARM 08P1503/S35L	BAUMER	CODENA

# NOMENCLATURE MATERIEL

REPERE	Nbre	DESIGNATION	REFERENCE	FABRICANT	FOURNI Par
B23	3	Cable 3 fils et connecteur M8 visse coude femelle sans voyant 2m	RKMW3-06/2m	LUMBERG	MANTELEC
B24		Cable de 3m avec connecteur pour Cde EV SMC	VJ10-20-4A-30 Ref 000604	SMC	SMC
B24		Cable de 3m avec connecteur pour Vacuostat SMC	ZS-10-5A-30 Ref 005679	SMC	SMC
B24	3	Venturi + EV de commande + Vacuostat + filtre	ZX1101-K15L0Z-E55CN Ref 05696	SMC	SMC
B25	1	P.E. type MS 7 laiton nickele	44752150	SERMES	SERMES
B26		Inductif M8 conn. M12 filete NO PNP 24VDC 0,2A portee 2mm	IFRM 08P1703/S14L	BAUMER	CODENA
B26	2	Cable de raccordement ASI M12 M12 coude 0,6m 3fils	RST3-RKWT4/3-90/0,6m	LUMBERG	MANTELEC
B27		Inductif M8 conn. M12 filete NO PNP 24VDC 0,2A portee 2mm	IFRM 08P1703/S14L	BAUMER	CODENA
B27	2	Cable de raccordement ASI M12 M12 coude 0,6m 3fils	RST3-RKWT4/3-90/0,6m	LUMBERG	MANTELEC
B28		Inductif M8 conn. M12 filete NO PNP 24VDC 0,2A portee 2mm	IFRM 08P1703/S14L	BAUMER	CODENA
B28	2	Cable de raccordement ASI M12 M12 coude 0,6m 3fils	RST3-RKWT4/3-90/0,6m	LUMBERG	MANTELEC
B29		Inductif M8 conn. M12 filete NO PNP 24VDC 0,2A portee 2mm	IFRM 08P1703/S14L	BAUMER	CODENA
B29	2	Cable de raccordement ASI M12 M12 coude 0,6m 3fils	RST3-RKWT4/3-90/0,6m	LUMBERG	MANTELEC
B3		P.E. type MS 7 laiton nickele	44752150	SERMES	SERMES
B3		Inductif M8 conn. M12 filete NO PNP 24VDC 0,2A portee 2mm	IFRM 08P1703/S14L	BAUMER	CODENA
B3	3	Cable 4 fils et connecteur M12 coude femelle avec LEDs 2m	RKWT/LED-4-07/2m	LUMBERG	MANTELEC
B30		Inductif M8 conn. M12 filete NO PNP 24VDC 0,2A portee 2mm	IFRM 08P1703/S14L	BAUMER	CODENA
B30	2	Cable de raccordement ASI M12 M12 droit 0,6m 3fils	RST3-RKT4/3-90/0,6m	LUMBERG	MANTELEC
B31		Inductif M8 conn. M12 filete NO PNP 24VDC 0,2A portee 2mm	IFRM 08P1703/S14L	BAUMER	CODENA
B31	2	Cable de raccordement ASI M12 M12 droit 0,6m 3fils	RST3-RKT4/3-90/0,6m	LUMBERG	MANTELEC
B32		Inductif carre conn. M8 filete NO PNP 24VDC 0,25A portee 2mm	IN 5230	IFM	IFM
B32	2	Cable de raccordement ASI M12 M8 coude visse 0,6m	RST3-RKMW3-90/0,6m	LUMBERG	MANTELEC

# NOMENCLATURE MATERIEL

REPERE	Nbre	DESIGNATION	REFERENCE	FABRICANT	FOURNI Par
B33		Inductif M8 conn. M12 filete NO PNP 24VDC 0,2A portee 2mm	IFRM 08P1703/S14L	BAUMER	CODENA
B33	2	Cable de raccordement ASI M12 M12 coude 2m 3fils	RST3-RKWT4/3-90/2m	LUMBERG	MANTELEC
B34		Inductif M8 conn. M12 filete NO PNP 24VDC 0,2A portee 2mm	IFRM 08P1703/S14L	BAUMER	CODENA
B34	2	Cable de raccordement ASI M12 M12 coude 2m 3fils	RST3-RKWT4/3-90/2m	LUMBERG	MANTELEC
B35		Inductif M8 conn. M12 filete NO PNP 24VDC 0,2A portee 2mm	IFRM 08P1703/S14L	BAUMER	CODENA
B35	2	Cable de raccordement ASI M12 M12 coude 0,6m 3fils	RST3-RKWT4/3-90/0,6m	LUMBERG	MANTELEC
B36		Inductif M8 conn. M12 filete NO PNP 24VDC 0,2A portee 2mm	IFRM 08P1703/S14L	BAUMER	CODENA
B36	2	Cable de raccordement ASI M12 M12 coude 0,6m 3fils	RST3-RKWT4/3-90/0,6m	LUMBERG	MANTELEC
B37		Inductif M8 conn. M12 filete NO PNP 24VDC 0,2A portee 2mm	IFRM 08P1703/S14L	BAUMER	CODENA
B37	2	Cable de raccordement ASI M12 M12 coude 0,6m 3fils	RST3-RKWT4/3-90/0,6m	LUMBERG	MANTELEC
B38		Inductif M8 conn. M12 filete NO PNP 24VDC 0,2A portee 2mm	IFRM 08P1703/S14L	BAUMER	CODENA
B38	2	Cable de raccordement ASI M12 M12 coude 0,6m 3fils	RST3-RKWT4/3-90/0,6m	LUMBERG	MANTELEC
B39		Inductif M8 conn. M12 filete NO PNP 24VDC 0,2A portee 2mm	IFRM 08P1703/S14L	BAUMER	CODENA
B39	2	Cable de raccordement ASI M12 M12 droit 0,6m 3fils	RST3-RKT4/3-90/0,6m	LUMBERG	MANTELEC
B4		P.E. type MS 7 laiton nickele	44752150	SERMES	SERMES
B4		Inductif M8 conn. M12 filete NO PNP 24VDC 0,2A portee 2mm	IFRM 08P1703/S14L	BAUMER	CODENA
B4	3	Cable 4 fils et connecteur M12 coude femelle avec LEDs 2m	RKWT/LED-4-07/2m	LUMBERG	MANTELEC
B40		Inductif M8 conn. M12 filete NO PNP 24VDC 0,2A portee 2mm	IFRM 08P1703/S14L	BAUMER	CODENA
B40	2	Cable de raccordement ASI M12 M12 droit 0,6m 3fils	RST3-RKT4/3-90/0,6m	LUMBERG	MANTELEC
B41		Inductif carre conn. M8 filete NO PNP 24VDC 0,25A portee 2mm	IN 5230	IFM	IFM
B41	2	Cable de raccordement ASI M12 M8 coude visse 0,6m	RST3-RKMW3-90/0,6m	LUMBERG	MANTELEC
B44		P.E. type MS 9 laiton nickele	44752151	SERMES	SERMES

# NOMENCLATURE MATERIEL

REPERE	Nbre	DESIGNATION	REFERENCE	FABRICANT	FOURNI Par
B44		Reducteur type MR 11 / 9	44754853	SERMES	SERMES
B44		Actionneur articule sens travers capteur	AZ15/16 B1	SCHMERSAL	A&C
B44		Capteur de securite de porte 1NO plus 1NF 500V 2A bornes a vis	AZ16 ZVR	SCHMERSAL	A&C
B44	5	Cable 4 fils et connecteur M12 droit male sans voyant 2m	RST4-07/2m	LUMBERG	MANTELEC
B45		Inductif M8 conn. M12 filete NO PNP 24VDC 0,2A portee 2mm	IFRM 08P1703/S14L	BAUMER	CODENA
B45	2	Cable de raccordement ASI M12 M12 coude 0,6m 3fils	RST3-RKWT4/3-90/0,6m	LUMBERG	MANTELEC
B46		Inductif M8 conn. M12 filete NO PNP 24VDC 0,2A portee 2mm	IFRM 08P1703/S14L	BAUMER	CODENA
B46	2	Cable de raccordement ASI M12 M12 coude 0,6m 3fils	RST3-RKWT4/3-90/0,6m	LUMBERG	MANTELEC
B5		Actionneur articule sens long capteur	AZ15/16 B2	SCHMERSAL	A&C
B5	2	Capteur de securite de porte 1NO plus 1NF 500V 2A bornes a vis	AZ16 ZVR	SCHMERSAL	A&C
B6		Clapet anti-retour G1/8 de male cylindrique vers femelle H-1/8 a/i	3324	FESTO	FESTO
B6		P.E. type MS 11 laiton nickele	44752152	SERMES	SERMES
B6		P.E. type MS 29 laiton nickele	44752156	SERMES	SERMES
B6		Repartiteur type FR4-1/8-B 1 entree laterale G1/8 - 3 sorties G1/8	6701	FESTO	FIMATEC
B6		Cable de raccordement ASI M12 M12 droit 1m 3fils	RST3-RKT4/3-90/1,0m	LUMBERG	MANTELEC
B6	8	Contrôleur de debit IFM conn. M12 filete NO PNP 24VDC 0,4A	ST2604/SCR 14 ABA FPKG/US	IFM	IFM
B7		Clapet anti-retour G1/8 de male cylindrique vers femelle H-1/8 a/i	3324	FESTO	FESTO
B7		P.E. type MS 11 laiton nickele	44752152	SERMES	SERMES
B7		P.E. type MS 29 laiton nickele	44752156	SERMES	SERMES
B7		Repartiteur type FR4-1/8-B 1 entree laterale G1/8 - 3 sorties G1/8	6701	FESTO	FIMATEC
B7		Cable de raccordement ASI M12 M12 droit 1m 3fils	RST3-RKT4/3-90/1,0m	LUMBERG	MANTELEC
B7	8	Contrôleur de debit IFM conn. M12 filete NO PNP 24VDC 0,4A	ST2604/SCR 14 ABA FPKG/US	IFM	IFM



# NOMENCLATURE MATERIEL

REPERE	Nbre	DESIGNATION	REFERENCE	FABRICANT	FOURNI Par
B8		P.E. type MS 13,5 laiton nickele	44752153	SERMES	SERMES
B8		Câble 4 fils plus Terre connecteur M12 droit male sans voyant 2m	RST5-87/2m	LUMBERG	MANTELEC
B8		Pressostat 0,6-10 bars indicateur bornes a vis entrées Pg13,5, G1/4 femelle	XML-A010A2S11	SCHNEIDER	LIENARD SOVAL
B8	4	Molette de reglage pour pressostat XML	XML-ZL003	SCHNEIDER	LIENARD SOVAL
CE1		Module S7 TOR SM 421 32 entrees 24VDC	6ES7 421-1BL00-0AA0	SIEMENS	IDEAL
CE1	2	Connecteur frontal à vis et fils de cablage de 5m	6ES7 922-4BF00-0AD0	SIEMENS	IDEAL
CE2		Module S7 TOR SM 321 16 entrees 24VDC	6ES7 321-1BH01-0AA0	SIEMENS	IDEAL
CE2	2	Connecteur frontal S7 20 points (Tous modules sauf 32 voies)	6ES7 392-1AJ00-0AA0	SIEMENS	IDEAL
CEA1		Module S7 Analogique SM 331 2 entrees universelles	6ES7 331-7KB00-0AB0	SIEMENS	IDEAL
CEA1		Etrier connexion blindages pour E/S Ana S7 pour Max 8 bornes	6ES7 390-5AA00-0AA0	SIEMENS	IDEAL
CEA1		Borne S7 pour blindage pour 2 cables diametre 2 a 6mm	6ES7 390-5AB00-0AA0	SIEMENS	IDEAL
CEA1	4	Connecteur frontal S7 20 points (Tous modules sauf 32 voies)	6ES7 392-1AJ00-0AA0	SIEMENS	IDEAL
CS1		Module S7 TOR SM 422 16 sorties 24VDC 1A	6ES7 422-1BH10-0AA0	SIEMENS	IDEAL
CS1	2	Connecteur frontal à vis et fils de cablage de 5m	6ES7 922-4BF00-0AD0	SIEMENS	IDEAL
CS2		Module S7 TOR SM 422 16 sorties 24VDC 1A	6ES7 422-1BH10-0AA0	SIEMENS	IDEAL
CS2	2	Connecteur frontal à vis et fils de cablage de 5m	6ES7 922-4BF00-0AD0	SIEMENS	IDEAL
CS3		Module S7 TOR SM 322 16 sorties 24VDC 0,25A	6ES7 322-1BH01-0AA0	SIEMENS	IDEAL
CS3	2	Connecteur frontal S7 20 points (Tous modules sauf 32 voies)	6ES7 392-1AJ00-0AA0	SIEMENS	IDEAL
CSA1		Module S7 Analogique SM 332 2 sorties universelles	6ES7 332-5HB01-0AB0	SIEMENS	IDEAL
CSA1		Etrier connexion blindages pour E/S Ana S7 pour Max 8 bornes	6ES7 390-5AA00-0AA0	SIEMENS	IDEAL
CSA1		Borne S7 pour blindage pour 1 cable diametre 4 a 13mm	6ES7 390-5CA00-0AA0	SIEMENS	IDEAL
CSA1	5	Connecteur frontal S7 20 points (Tous modules sauf 32 voies)	6ES7 392-1AJ00-0AA0	SIEMENS	IDEAL

# NOMENCLATURE MATERIEL

REPERE	Nbre	DESIGNATION	REFERENCE	FABRICANT	FOURNI Par
H1	1	Luminaire PARK HF 2x58W tubes HF	PARK HF 2x58W	CLEMESSY	CLEMESSY
H2		Pied magnetique Sunnex	12010	SUNNEX	MORIZE
H2	2	Lampe Sunnex 24V AC 20VA sur flexible	144300	SUNNEX	MORIZE
H3	1	Colonne complete Orange Rouge 24V pied de 100mm	TSC M2 H100 SA+SR L24V	TE	PRAT
I1	1	Interrupteur sectionneur 3x25A 400V	3LD1 104-0TB53	SIEMENS	MANTELEC
KM1		Bloc auxiliaire 1NO 1NF pour LP4 LP5 D1210, 1810 et 2510	LN1-DN11	TELEMECANIQUE	LIENARD SOVAL
KM1	2	Contacteur 25A 11KW 3P bobine 24V DC 2W	LP4-D2500-BD	TELEMECANIQUE	LIENARD SOVAL
KM2		Bloc auxiliaire 1NO 1NF pour LP4 LP5 D1210, 1810 et 2510	LN1-DN11	TELEMECANIQUE	LIENARD SOVAL
KM2	2	Contacteur 25A 11KW 3P bobine 24V DC 2W	LP4-D2500-BD	TELEMECANIQUE	LIENARD SOVAL
KM3	1	Contacteur 6A 2,2KW 3P + 1NO bobine 24V DC 1,5W	LP4-K0610-BW3	TELEMECANIQUE	LIENARD SOVAL
KM4	1	Contacteur 9A 4KW 3P + 1NO bobine 24V DC 1,5W	LP4-K0910-BW3	TELEMECANIQUE	LIENARD SOVAL
KM5	1	Contacteur 6A 2,2KW 3P + 1NO bobine 24V DC 1,5W	LP4-K0610-BW3	TELEMECANIQUE	LIENARD SOVAL
M1	1	Extracteur d'air 360 m3/h 42W 230V	SK 3149	RITTAL	RITTAL
M2	1	Extracteur d'air 360 m3/h 42W 230V	SK 3149	RITTAL	RITTAL
M3	1	Moteur 4P LS 100L 2,2KW IM3001 (IM B5) 230/400V	MA4 22 209	LEROY SOMER	BLANCHARD
M4	1	Moteur 4P LS 63E 0,12KW IM3001 (IM B5) 230/400V	MA4 12 121	LEROY SOMER	BLANCHARD
M5	1	Moteur 4P LS 63E 0,12KW IM3001 (IM B5) 230/400V	MA4 12 121	LEROY SOMER	BLANCHARD
M7		P.E. type MS 9 laiton nickele	44752151	SERMES	SERMES
M7	2	Moteur 4P LS 63P 0,12KW IM1001 (IM B3) 230V triangle	MA0 00 056	LEROY SOMER	BLANCHARD
M9		P.E. type MS 9 laiton nickele	44752151	SERMES	SERMES
M9	2	Moteur 4P LS 63P 0,12KW IM1001 (IM B3) 230V triangle	MA0 00 056	LEROY SOMER	BLANCHARD
MAS1		Cables d'interconnexion coffrets 50 Hz de 10m	Jeu de cables X3	MATUSCHEK	MATUSCHEK

# NOMENCLATURE MATERIEL

REPERE	Nbre	DESIGNATION	REFERENCE	FABRICANT	FOURNI Par
MAS1	2	Coffret de commande pour coffrets 50 Hz	MAS 230-I	MATUSCHEK	MATUSCHEK
MAS2		Cables d'interconnexion coffrets 50 Hz de 10m	Jeu de cables X3	MATUSCHEK	MATUSCHEK
MAS2	2	Coffret de commande pour coffrets 50 Hz	MAS 230-I	MATUSCHEK	MATUSCHEK
N1		Porte vitree montee a l'arriere pour minirack 9U	20230-442/05	SCHROFF	SCHROFF
N1		Armoire minirack 9U profondeur 600 mm	20230-462	SCHROFF	SCHROFF
N1		Lot de 2 flancs montes pour minirack 9U	20230-483/05	SCHROFF	SCHROFF
N1		Panneau arriere monte a l'avant pour minirack 9U	20230-500/05	SCHROFF	SCHROFF
N1		Tole plancher montee pour minirack 9U	20230-522/05	SCHROFF	SCHROFF
N1		Toit encastre monte pour minirack 9U	20230-525/05	SCHROFF	SCHROFF
N1		Kit de mise a la masse monte	21100-171/05	SCHROFF	SCHROFF
N1		Coffret de puissance 2x400V 50Hz 500A a 50% sortie 50Hz	MAS/THY I 500/12	MATUSCHEK	MATUSCHEK
N1		Cable de mesure de tension electrodes	Mesure tension	MATUSCHEK	MATUSCHEK
N1	10	Anneau de mesure de courant pour 50 Hz	SDI 80	MATUSCHEK	MATUSCHEK
N10		Module de base BM141 8 entrees 24 VDC	6ES7 141-1BF01-0XB0	SIEMENS	IDEAL
N10	4	Connecteurs Profibus DP (3 par module de base)	6ES7 194-1AA00-0XA0	SIEMENS	IDEAL
N11	1	Module d'extension EM142 4 sorties 24VDC 0,5 A	6ES7 142-1BD30-0XA0	SIEMENS	IDEAL
N12	1	Module d'extension EM142 4 sorties 24VDC 0,5 A	6ES7 142-1BD30-0XA0	SIEMENS	IDEAL
N13	1	Module d'extension EM142 4 sorties 24VDC 0,5 A	6ES7 142-1BD30-0XA0	SIEMENS	IDEAL
N14	1	Module d'extension EM142 4 sorties 24VDC 0,5 A	6ES7 142-1BD30-0XA0	SIEMENS	IDEAL
N15	1	Module d'extension EM142 4 sorties 24VDC 0,5 A	6ES7 142-1BD30-0XA0	SIEMENS	IDEAL
N16		P.E. type MS 11 laiton nickele	44752152	SERMES	SERMES
N16		Coupleur IM151	6ES7 151-1AA00-0AB0	SIEMENS	IDEAL

# NOMENCLATURE MATERIEL

REPERE	Nbre	DESIGNATION	REFERENCE	FABRICANT	FOURNI Par
N16		Jeu de plaquettes d'identification (100 de chaque couleur)	GES7 193-4LA00-0AA0	SIEMENS	IDEAL
N16		Plaquettes de numeros d'identification (10 x 1a 20)	8WA8 861-0AB	SIEMENS	IDEAL
N16		Coffret acier 400x300x140	AM0403014	ELDON	SILEC
N16		Platine de montage orange pour coffret 400x300	AMPL 04030	ELDON	SILEC
N16		Plaque de ventilation pour coffrets AM	AMRV/P	ELDON	SILEC
N16	8	Poignee chromee en T, montage en came	ED2820	ELDON	SILEC
N17		Module alimentation PM-E 24VDC 10A 220 VAC 8 A	GES7 138-4CB00-0AB0	SIEMENS	IDEAL
N17	2	Embase TM+P pour module alimentation PM-E	GES7 193-4CC20-0AA0	SIEMENS	IDEAL
N18		Module 2 entrees 24VDC (lots de 5)	GES7 131-4BB00-0AB0	SIEMENS	IDEAL
N18	3	Embase TM+E pour modules entrees sorties (lots de 5)	GES7 193-4CA20-0AA0	SIEMENS	IDEAL
N2		Pack de 50 ecrous cages KM6	21100-003	SCHROFF	SCHROFF
N2		Pack de 100 rondelles plastique noires	21100-016	SCHROFF	SCHROFF
N2		Pack de 100 vis cruciforme M6x16 chromees	21100-022	SCHROFF	SCHROFF
N2		Lot de visserie de fixation glissieres	21100-046	SCHROFF	SCHROFF
N2		Face avant 3U	30219-104	SCHROFF	SCHROFF
N2		Glissieres au pas de 1U de 600 mm	30230-402	SCHROFF	SCHROFF
N2		Coffret de puissance 2x400V 50Hz 500A a 50% sortie 50Hz	MAS/THY I 500/12	MATUSCHEK	MATUSCHEK
N2		Cable de mesure de tension electrodes	Mesure tension	MATUSCHEK	MATUSCHEK
N2	12	Anneau de mesure de courant pour 50 Hz	SDI 80	MATUSCHEK	MATUSCHEK
N22	1	Module 2 sorties 24VDC 0,5A (lots de 5)	GES7 132-4BB00-0AB0	SIEMENS	IDEAL
N23		Module alimentation PM-E 24VDC 10A 220 VAC 8 A	GES7 138-4CB00-0AB0	SIEMENS	IDEAL
N23	2	Embase TM+P pour module alimentation PM-E	GES7 193-4CC20-0AA0	SIEMENS	IDEAL

# NOMENCLATURE MATERIEL

REPERE	Nbre	DESIGNATION	REFERENCE	FABRICANT	FOURNI Par
N25	1	Module 2 sorties relais max 230V 5A (lots de 5)	GES7 132-4HB00-0AB0	SIEMENS	IDEAL
N27		P.E. type MS 11 laiton nickele	44752152	SERMES	SERMES
N27		Coupleur IM151	GES7 151-1AA00-0AB0	SIEMENS	IDEAL
N27		Coffret acier 400x300x140	AM0403014	ELDON	SILEC
N27		Platine de montage orange pour coffret 400x300	AMPL 04030	ELDON	SILEC
N27		Plaque de ventilation pour coffrets AM	AMRV/P	ELDON	SILEC
N27	6	Poignee chromee en T, montage en came	ED2820	ELDON	SILEC
N28		Module alimentation PM-E 24VDC 10A 220 VAC 8 A	GES7 138-4CB00-0AB0	SIEMENS	IDEAL
N28	2	Embase TM-P pour module alimentation PM-E	GES7 193-4CC20-0AA0	SIEMENS	IDEAL
N29		Module 2 entrees 24VDC (lots de 5)	GES7 131-4BB00-0AB0	SIEMENS	IDEAL
N29	3	Embase TM-E pour modules entrees sorties (lots de 5)	GES7 193-4CA20-0AA0	SIEMENS	IDEAL
N3		S7-400 CPU 414-2DP 42Kinstr. 0,1ms/Ki Profibus DP maitre	GES7 414 2XG02-0AB0	SIEMENS	IDEAL
N3		Carte memoire Flash EPROM pour CPU serie 400 1Mo	GES7 952-1KK00-0AA0	SIEMENS	IDEAL
N3		Connecteur L2 sans prise console	GES7 972-0BA11-0XA0	SIEMENS	IDEAL
N3	33	Cable Profibus bifilaire blinde pour stations fixes	6XV1 830-0AH10	SIEMENS	IDEAL
N34		Module alimentation PM-E 24VDC 10A 220 VAC 8 A	GES7 138-4CB00-0AB0	SIEMENS	IDEAL
N34	2	Embase TM-P pour module alimentation PM-E	GES7 193-4CC20-0AA0	SIEMENS	IDEAL
N38		Bouchons M12 ( lots de 10 )	3RX9 802-0AA00	SIEMENS	IDEAL
N38		Module de base BM141 8 entrees 24 VDC	GES7 141-1BF01-0XB0	SIEMENS	IDEAL
N38		Connecteurs Profibus DP (3 par module de base)	GES7 194-1AA00-0XA0	SIEMENS	IDEAL
N38	11	Goulotte non perforee 07/08 PVC -M1 80x80 de 2m	80.80.07	UNEX	SPELEC
N39		Module d'extension EM141 4 entrees 24 VDC	GES7 141-1BD30-0XA0	SIEMENS	IDEAL

# NOMENCLATURE MATERIEL

REPERE	Nbre	DESIGNATION	REFERENCE	FABRICANT	FOURNI Par
N39	2	Cable 4 fils et connecteur M12 droit male sans voyant 2m	RST4-07/2m	LUMBERG	MANTELEC
N4		Rallonge BNC male BNC femelle de 10m	KI 1603 B10	KISTLER	KISTLER
N4		Cable raccordement capteur sur BNC de 0,5m	KI 1631C	KISTLER	KISTLER
N4	5	Conditionneur 2 voies encastrable, alim 24 VDC	KI 5855A 221	KISTLER	KISTLER
N40	1	Module d'extension EM141 4 entrees 24 VDC	6ES7 141-1BD30-0XA0	SIEMENS	IDEAL
N41	1	Module d'extension EM142 4 sorties 24VDC 0,5 A	6ES7 142-1BD30-0XA0	SIEMENS	IDEAL
N42		Module de base BM141 8 entrees 24 VDC	6ES7 141-1BF01-0XB0	SIEMENS	IDEAL
N42	4	Connecteurs Profibus DP (3 par module de base)	6ES7 194-1AA00-0XA0	SIEMENS	IDEAL
N43		Module d'extension EM141 4 entrees 24 VDC	6ES7 141-1BD30-0XA0	SIEMENS	IDEAL
N43	2	Cable 4 fils et connecteur M12 droit male sans voyant 2m	RST4-07/2m	LUMBERG	MANTELEC
N44	1	Module d'extension EM142 4 sorties 24VDC 0,5 A	6ES7 142-1BD30-0XA0	SIEMENS	IDEAL
N45		Module de base BM141 8 entrees 24 VDC	6ES7 141-1BF01-0XB0	SIEMENS	IDEAL
N45	4	Connecteurs Profibus DP (3 par module de base)	6ES7 194-1AA00-0XA0	SIEMENS	IDEAL
N46	1	Module d'extension EM142 4 sorties 24VDC 0,5 A	6ES7 142-1BD30-0XA0	SIEMENS	IDEAL
N6		Coupleur esclave IM153-1 DP S7 12Mb	6ES7 153-1AA02-0XB0	SIEMENS	IDEAL
N6	2	Connecteur L2 sans prise console	6ES7 972-0BA11-0XA0	SIEMENS	IDEAL
N7		Raccord en Y entrees sorties 8mm	3140 08 00	LEGRIS	FIMATEC
N7		Bouchons M12 ( lots de 10 )	3RX9 802-0AA00	SIEMENS	IDEAL
N7		Module de base BM141 8 entrees 24 VDC	6ES7 141-1BF01-0XB0	SIEMENS	IDEAL
N7	6	Connecteurs Profibus DP (3 par module de base)	6ES7 194-1AA00-0XA0	SIEMENS	IDEAL
N8		Module d'extension EM142 4 sorties 24VDC 0,5 A	6ES7 142-1BD30-0XA0	SIEMENS	IDEAL
N8		Cable 1m fiche male M12 5pts Conn. EV carree	RST5 VAD2B13-15/1mP4	LUMBERG	MANTELEC

# NOMENCLATURE MATERIEL

REPERE	Nbre	DESIGNATION	REFERENCE	FABRICANT	FOURNI Par
N8	4	Cable de raccordement ASI M12 EV rectangulaire avec led 1m	RST5-3-VB 1A-1-1-15/1m	LUMBERG	MANTELEC
N9		Module d'extension EM142 4 sorties 24VDC 0,5 A	6ES7 142-1BD30-0XA0	SIEMENS	IDEAL
N9		Cable 1m fiche male M12 5pts Conn. EV carree	RST5 VAD2B13-15/1mP4	LUMBERG	MANTELEC
N9	4	Cable de raccordement ASI M12 EV rectangulaire avec led 1m	RST5-3-VB 1A-1-1-15/1m	LUMBERG	MANTELEC
P1		Compteur totalisateur debranchable 24VDC 8 digits sans RAZ	0 468 165	HENGSTLER	DIRECT
P1	2	Boitier 2 emplacements compteurs Hengstler con. vis	1 405 669	HENGSTLER	DIRECT
P2	1	Compteur horaire debranchable 24VDC 7 digits sans RAZ	0 478 123	HENGSTLER	DIRECT
P3		Interface operateur SIEMENS OP37 TFT + FD	6AV3 637-1ML00-0BX0	SIEMENS	IDEAL
P3	2	Connecteur OP Coros sur Profibus DP	6GK1 500-0EA00	SIEMENS	IDEAL
PNO21	1	Relais de securite 2 canaux boucle de retour sorties 6NO+4NF	PNO210 24VCC Ref 774009	PILZ	PILZ
Q0		Commande rotative NS100-250 dans coffret Canalis	29337	MERLIN GERIN	LIENARD SOVAL
Q0		Disjoncteur Compact NS160N 3x160A	30403	MERLIN GERIN	LIENARD SOVAL
Q0	3	Coffret Canalis KS 800A pour NS100-160 3P et Cde rotative	KSA-16DB511	TELEMECANIQUE	LIENARD SOVAL
Q1		Armoire Atlantic 600x600x300 1 porte sans platine	355 20	LEGRAND	LIENARD SOVAL
Q1		Plaque perforee armoire 600x600	360 17	LEGRAND	LIENARD SOVAL
Q1		Chemin de cable PVC non perfore 150x60 de 3m	66 151	UNEX	SPELEC
Q1		Couvercle pour chemin de cable type 66	66 152	UNEX	SPELEC
Q1		Couvercle pour coude 90 degres type 66	66 165	UNEX	SPELEC
Q1		Coude a 90 degres pour chemin de cable type 66	66 167	UNEX	SPELEC
Q1		Capot protection bornes NZM6	H-NZM6	KLOCKNER	ADT
Q1		Interrupteur disjoncteur sectionneur NZM6 3x160A	NZM6-160/ZM6-160	KLOCKNER	ADT
Q1		Axe Cde arriere NZM6-64	R-NZM6	KLOCKNER	ADT

# NOMENCLATURE MATERIEL

REPERE	Nbre	DESIGNATION	REFERENCE	FABRICANT	FOURNI Par
Q1	20	Poignee de manoeuvre NZM6-64 rouge	RH6-R	KLOCKNER	ADT
Q10		Disjoncteur C60N 2x2A courbe C	24197	MERLIN GERIN	LIENARD SOVAL
Q10	2	Contact auxiliaire OF inverseur pour C60	26924	MERLIN GERIN	LIENARD SOVAL
Q11		Disjoncteur C60L 3x2A courbe K	25498	MERLIN GERIN	LIENARD SOVAL
Q11	2	Contact auxiliaire OF inverseur pour C60	26924	MERLIN GERIN	LIENARD SOVAL
Q12	1	Disjoncteur moteur GV2 3x4A	GV2-M08	TELEMECANIQUE	LIENARD SOVAL
Q13	1	Disjoncteur C60N 1x20A courbe C	24177	MERLIN GERIN	LIENARD SOVAL
Q14		Disjoncteur C60N 1x20A courbe C	24177	MERLIN GERIN	LIENARD SOVAL
Q14	2	Contact auxiliaire OF inverseur pour C60	26924	MERLIN GERIN	LIENARD SOVAL
Q15		Contact auxiliaire 1x0 1xF pour GV2	GV2-AN11	TELEMECANIQUE	LIENARD SOVAL
Q15	2	Disjoncteur moteur GV2 3x6,3A	GV2-M10	TELEMECANIQUE	LIENARD SOVAL
Q16		Contact auxiliaire 1x0 1xF pour GV2	GV2-AN11	TELEMECANIQUE	LIENARD SOVAL
Q16	2	Disjoncteur moteur GV2 3x0,63A	GV2-M04	TELEMECANIQUE	LIENARD SOVAL
Q17		Contact auxiliaire 1x0 1xF pour GV2	GV2-AN11	TELEMECANIQUE	LIENARD SOVAL
Q17	2	Disjoncteur moteur GV2 3x0,63A	GV2-M04	TELEMECANIQUE	LIENARD SOVAL
Q18		Disjoncteur C60N 1x3A+N courbe C	24185	MERLIN GERIN	LIENARD SOVAL
Q18	2	Contact auxiliaire OF inverseur pour C60	26924	MERLIN GERIN	LIENARD SOVAL
Q19		Disjoncteur C60N 1x3A+N courbe C	24185	MERLIN GERIN	LIENARD SOVAL
Q19	2	Contact auxiliaire OF inverseur pour C60	26924	MERLIN GERIN	LIENARD SOVAL
Q2		Contact auxiliaire 1x0 1xF pour GV2	GV2-AN11	TELEMECANIQUE	LIENARD SOVAL
Q2	2	Disjoncteur moteur GV2 3x4A	GV2-M08	TELEMECANIQUE	LIENARD SOVAL
Q3	1	Disjoncteur C60N 2x6A courbe C	24200	MERLIN GERIN	LIENARD SOVAL



# NOMENCLATURE MATERIEL

REPERE	Nbre	DESIGNATION	REFERENCE	FABRICANT	FOURNI Par
Q4		Disjoncteur C60N 1x10A+N courbe C	24188	MERLIN GERIN	LIENARD SOVAL
Q4	2	Contact auxiliaire OF inverseur pour C60	26924	MERLIN GERIN	LIENARD SOVAL
Q5		Disjoncteur C60N 1x1A+N courbe C	24183	MERLIN GERIN	LIENARD SOVAL
Q5	2	Contact auxiliaire OF inverseur pour C60	26924	MERLIN GERIN	LIENARD SOVAL
Q6		Disjoncteur C60N 1x6A+N courbe C	24187	MERLIN GERIN	LIENARD SOVAL
Q6	2	Bloc differentiel VIGI C60 2x I <sub>max</sub> 25A 30mA 240V	26502	MERLIN GERIN	LIENARD SOVAL
Q7	1	Disjoncteur C60N 1x1A+N courbe C	24183	MERLIN GERIN	LIENARD SOVAL
Q8		Disjoncteur C60N 1x1A+N courbe C	24183	MERLIN GERIN	LIENARD SOVAL
Q8	2	Contact auxiliaire OF inverseur pour C60	26924	MERLIN GERIN	LIENARD SOVAL
Q9		Disjoncteur C60N 2x2A courbe C	24197	MERLIN GERIN	LIENARD SOVAL
Q9	2	Contact auxiliaire OF inverseur pour C60	26924	MERLIN GERIN	LIENARD SOVAL
R1		Interface relais entree 24 V DC sortie 250 V max pas 14,6mm	ST-REL 2-KG 24/1 Ref 2823625	PHOENIX	PHOENIX
R1	2	Support Optocoupleurs au pas de 14,6mm	URELG 2 Ref 28 20 26 2	PHOENIX	PHOENIX
R3		Bouton 3 digits diametre 6,35mm pour potentiometre HELI	CT 26 6A	MCB	DIRECT
R3	2	Potentiometre HELI 19 2W 10 tours axe 6,35mm de 10 Kohms	HELI 19 6,35 10K	MCB	DIRECT
R4		Bouton 3 digits diametre 6,35mm pour potentiometre HELI	CT 26 6A	MCB	DIRECT
R4	2	Potentiometre HELI 19 2W 10 tours axe 6,35mm de 10 Kohms	HELI 19 6,35 10K	MCB	DIRECT
R5		Interface relais entree 24 V DC sortie 250 V max pas 14,6mm	ST-REL 2-KG 24/1 Ref 2823625	PHOENIX	PHOENIX
R5	2	Support Optocoupleurs au pas de 14,6mm	URELG 2 Ref 28 20 26 2	PHOENIX	PHOENIX
R6		Coffret aluminium 100x100x80 Hutile=65	01.10 10 08	PHOENIX Mecano	PRAT
R6		Resistance 1Kohm 1W	165-8947	PHILIPS	RADIO SPARES
R6		P.E. type MS 7 laiton nickele	44752150	SERMES	SERMES

# NOMENCLATURE MATERIEL

REPERE	Nbre	DESIGNATION	REFERENCE	FABRICANT	FOURNI Par
R6		P.E. type MS 9 laiton nickele	44752151	SERMES	SERMES
R6		Support de 5 composants a souder, raccords a vis	9801 RSX 35 VISSE	WEIDMULLER	ADT
R6	7	Cable 4 fils et connecteur M12 droit male sans voyant 2m	RST4-Ø7/2m	LUMBERG	MANTELEC
R7	1	Resistance 1Kohm 1W	165-8947	PHILIPS	RADIO SPARES
R8	1	Resistance 1Kohm 1W	165-8947	PHILIPS	RADIO SPARES
REP1	1	Repartiteur tetrapolaire 125A 15 vis par barreau	Ø48 88	LEGRAND	LIENARD SOVAL
RS1	1	Opto entree 24V DC sortie 4/60V DC 2A Led verte	RS0 30-DSC24 Ref 943501	WEIDMULLER	ADT
RS2	1	Opto entree 24V DC sortie 4/60V DC 2A Led verte	RS0 30-DSC24 Ref 943501	WEIDMULLER	ADT
RS3	1	Opto entree 24V DC sortie 4/60V DC 2A Led verte	RS0 30-DSC24 Ref 943501	WEIDMULLER	ADT
RS4	1	Opto entree 24V DC sortie 4/60V DC 2A Led verte	RS0 30-DSC24 Ref 943501	WEIDMULLER	ADT
S1		Boitier bleu 80x80 1 percage Diam 22	XAP-M1201	TELEMECANIQUE	LIENARD SOVAL
S1		Porte etiquette avec etiquette Arrret d'urgence	ZA2-BZ32130	TELEMECANIQUE	LIENARD SOVAL
S1		Tete AU Coup de poing diametre 40mm	ZB2-BS54	TELEMECANIQUE	LIENARD SOVAL
S1	4	Corps complet 1 contact NF	ZB2-BZ1Ø2	TELEMECANIQUE	LIENARD SOVAL
S2		Boitier bleu 80x80 1 percage Diam 22	XAP-M1201	TELEMECANIQUE	LIENARD SOVAL
S2		Porte etiquette avec etiquette Arrret d'urgence	ZA2-BZ32130	TELEMECANIQUE	LIENARD SOVAL
S2		Tete AU Coup de poing diametre 40mm	ZB2-BS54	TELEMECANIQUE	LIENARD SOVAL
S2	4	Corps complet 1 contact NF	ZB2-BZ1Ø2	TELEMECANIQUE	LIENARD SOVAL
S3		Tete selecteur 3 positions fixes	ZB2-BD3	TELEMECANIQUE	LIENARD SOVAL
S3		Contact supplementaire NO	ZB2-BE1Ø1	TELEMECANIQUE	LIENARD SOVAL
S3	3	Corps complet 2 contacts NO	ZB2-BZ1Ø3	TELEMECANIQUE	LIENARD SOVAL
S4		Tete selecteur 3 positions fixes	ZB2-BD3	TELEMECANIQUE	LIENARD SOVAL

# NOMENCLATURE MATERIEL

REPERE	Nbre	DESIGNATION	REFERENCE	FABRICANT	FOURNI Par
S4		Contact supplementaire NO	ZB2-BE101	TELEMECANIQUE	LIENARD SOVAL
S4	3	Corps complet 2 contacts NO	ZB2-BZ103	TELEMECANIQUE	LIENARD SOVAL
T1	1	Primaire 3x400V 2700VA Secondaire 1x220V 2500VA, 1x24V 200VA	SM90 Devis 14851-2	MENG	MENG
TS1	1	Transfo 4,8 à 6,9V 125 KVA Prim 500V	F2-8,0-125T	TECHNAX	TECHNAX
TS2	1	Transfo 4,8 à 6,9V 125 KVA Prim 500V	F2-8,0-125T	TECHNAX	TECHNAX
V1		P.E. type MS 9 laiton nickele	44752151	SERMES	SERMES
V1	2	Variateur Tumac pour bols rails vibrants 230VAC 5A	Tipo EL8/5	TUMAC	ROLLAND BAILLY
V2		Capot de protection variateurs Celduc	1K199000	CELDUC	MANTELEC
V2		P.E. type MS 7 laiton nickele	44752150	SERMES	SERMES
V2		P.E. type MS 9 laiton nickele	44752151	SERMES	SERMES
V2		Variateur Celduc pour moteur monophasé 230VAC 40A	SG4 44 120	CELDUC	MANTELEC
V2	6	Radiateur adaptateur rail DIN variateur Celduc	WF 121000	CELDUC	MANTELEC
V3		P.E. type MS 9 laiton nickele	44752151	SERMES	SERMES
V3	2	Variateur Tumac pour bols rails vibrants 230VAC 5A	Tipo EL8/5	TUMAC	ROLLAND BAILLY
V4		Capot de protection variateurs Celduc	1K199000	CELDUC	MANTELEC
V4		P.E. type MS 7 laiton nickele	44752150	SERMES	SERMES
V4		P.E. type MS 9 laiton nickele	44752151	SERMES	SERMES
V4		Variateur Celduc pour moteur monophasé 230VAC 40A	SG4 44 120	CELDUC	MANTELEC
V4	6	Radiateur adaptateur rail DIN variateur Celduc	WF 121000	CELDUC	MANTELEC
X1	1	Prise 220V 16A 2P+T montage sur profile	042 80	LEGRAND	LIENARD SOVAL
X1-1.1		Butee aluminium bornes UKH profile U 35mm	E/AL-NS35 - 12 01 66 2	PHOENIX	PHOENIX
X1-1.1		Barrette de liaison de 2 bornes UKH50 50mm2	FBI2-20 - 02 01 34 6	PHOENIX	PHOENIX

# NOMENCLATURE MATERIEL

REPERE	Nbre	DESIGNATION	REFERENCE	FABRICANT	FOURNI Par
X1-1.1		Profile U 35mm cuivre plein borne de 2m	NS35/7,5CU_PLEIN - 08 01 76 2	PHOENIX	PHOENIX
X1-1.1		Porte repere sur profile U 35mm	UBE/D - 08 00 30 7	PHOENIX	PHOENIX
X1-1.1		Borne vis-vis grise 1,5mm2	UK3N - 30 01 50 1	PHOENIX	PHOENIX
X1-1.1		Borne vis-vis grise 50mm2	UKH50 - 30 09 11 8	PHOENIX	PHOENIX
X1-1.1		Borne de terre vis-vis 1,5mm2	USLKG3 - 04 41 08 3	PHOENIX	PHOENIX
X1-1.1		Borne de terre vis-vis 50mm2	USLKG50 - 04 43 04 9	PHOENIX	PHOENIX
X1-1.1	37	10 rubans bornes UK >= 6mm2 chiffres 0-9	ZB10LGS1-9 - 10 53 12 4	PHOENIX	PHOENIX
X1-1.2	1	Borne vis-vis grise 50mm2	UKH50 - 30 09 11 8	PHOENIX	PHOENIX
X1-1.3		Derivation max 6mm2 sur borne UKH50 50mm2	AGK10-UKH50 - 30 01 76 3	PHOENIX	PHOENIX
X1-1.3	2	Borne de terre vis-vis 6mm2	USLKG10N - 30 03 92 3	PHOENIX	PHOENIX
X1-10	1	Borne vis-vis bleue 1,5mm2	UK3N-BU - 30 01 51 4	PHOENIX	PHOENIX
X1-11		Borne vis-vis grise 1,5mm2	UK3N - 30 01 50 1	PHOENIX	PHOENIX
X1-11	2	Borne de terre vis-vis 1,5mm2	USLKG3 - 04 41 08 3	PHOENIX	PHOENIX
X1-12	1	Borne vis-vis bleue 1,5mm2	UK3N-BU - 30 01 51 4	PHOENIX	PHOENIX
X1-13		Borne vis-vis grise 1,5mm2	UK3N - 30 01 50 1	PHOENIX	PHOENIX
X1-13	2	Borne de terre vis-vis 1,5mm2	USLKG3 - 04 41 08 3	PHOENIX	PHOENIX
X1-14	1	Borne vis-vis bleue 1,5mm2	UK3N-BU - 30 01 51 4	PHOENIX	PHOENIX
X1-15	1	Borne vis-vis grise 1,5mm2	UK3N - 30 01 50 1	PHOENIX	PHOENIX
X1-16	1	Borne vis-vis bleue 1,5mm2	UK3N-BU - 30 01 51 4	PHOENIX	PHOENIX
X1-17	1	Borne vis-vis grise 1,5mm2	UK3N - 30 01 50 1	PHOENIX	PHOENIX
X1-18	1	Borne vis-vis grise 1,5mm2	UK3N - 30 01 50 1	PHOENIX	PHOENIX
X1-19	1	Borne vis-vis bleue 1,5mm2	UK3N-BU - 30 01 51 4	PHOENIX	PHOENIX

# NOMENCLATURE MATERIEL

REPERE	Nbre	DESIGNATION	REFERENCE	FABRICANT	FOURNI Par
X1-2.1	1	Borne vis-vis grise 50mm2	UKH50 - 30 09 11 8	PHOENIX	PHOENIX
X1-2.2	1	Derivation max 6mm2 sur borne UKH50 50mm2	AGK10-UKH50 - 30 01 76 3	PHOENIX	PHOENIX
X1-20	1	Borne vis-vis grise 1,5mm2	UK3N - 30 01 50 1	PHOENIX	PHOENIX
X1-21	1	Borne vis-vis bleue 1,5mm2	UK3N-BU - 30 01 51 4	PHOENIX	PHOENIX
X1-3.1	1	Borne vis-vis grise 50mm2	UKH50 - 30 09 11 8	PHOENIX	PHOENIX
X1-3.2	1	Derivation max 6mm2 sur borne UKH50 50mm2	AGK10-UKH50 - 30 01 76 3	PHOENIX	PHOENIX
X1-4		Borne vis-vis grise 6mm2	UK10N - 30 05 07 3	PHOENIX	PHOENIX
X1-4	2	Borne de terre vis-vis 6mm2	USLKG10N - 30 03 92 3	PHOENIX	PHOENIX
X1-5	1	Borne vis-vis grise 6mm2	UK10N - 30 05 07 3	PHOENIX	PHOENIX
X1-6.1	1	Borne vis-vis grise 6mm2	UK10N - 30 05 07 3	PHOENIX	PHOENIX
X1-6.2		Borne vis-vis grise 1,5mm2	UK3N - 30 01 50 1	PHOENIX	PHOENIX
X1-6.2	2	Borne de terre vis-vis 1,5mm2	USLKG3 - 04 41 08 3	PHOENIX	PHOENIX
X1-6.3	1	Borne vis-vis grise 1,5mm2	UK3N - 30 01 50 1	PHOENIX	PHOENIX
X1-6.4	1	Borne vis-vis grise 1,5mm2	UK3N - 30 01 50 1	PHOENIX	PHOENIX
X1-6.5	1	Borne vis-vis grise 1,5mm2	UK3N - 30 01 50 1	PHOENIX	PHOENIX
X1-6.6	1	Borne vis-vis grise 1,5mm2	UK3N - 30 01 50 1	PHOENIX	PHOENIX
X1-6.7	1	Borne vis-vis grise 1,5mm2	UK3N - 30 01 50 1	PHOENIX	PHOENIX
X1-6.8	1	Borne vis-vis grise 1,5mm2	UK3N - 30 01 50 1	PHOENIX	PHOENIX
X1-6.9	1	Borne vis-vis grise 1,5mm2	UK3N - 30 01 50 1	PHOENIX	PHOENIX
X1-7.1	1	Borne vis-vis grise 6mm2	UK10N - 30 05 07 3	PHOENIX	PHOENIX
X1-7.2	1	Borne vis-vis grise 1,5mm2	UK3N - 30 01 50 1	PHOENIX	PHOENIX
X1-7.3	1	Borne vis-vis grise 1,5mm2	UK3N - 30 01 50 1	PHOENIX	PHOENIX

# NOMENCLATURE MATERIEL

REPERE	Nbre	DESIGNATION	REFERENCE	FABRICANT	FOURNI Par
X1-7.4	1	Borne vis-vis grise 1,5mm2	UK3N - 30 01 50 1	PHOENIX	PHOENIX
X1-7.5	1	Borne vis-vis grise 1,5mm2	UK3N - 30 01 50 1	PHOENIX	PHOENIX
X1-7.6	1	Borne vis-vis grise 1,5mm2	UK3N - 30 01 50 1	PHOENIX	PHOENIX
X1-7.7	1	Borne vis-vis grise 1,5mm2	UK3N - 30 01 50 1	PHOENIX	PHOENIX
X1-7.8	1	Borne vis-vis grise 1,5mm2	UK3N - 30 01 50 1	PHOENIX	PHOENIX
X1-7.9	1	Borne vis-vis grise 1,5mm2	UK3N - 30 01 50 1	PHOENIX	PHOENIX
X1-8.1	1	Borne vis-vis grise 6mm2	UK10N - 30 05 07 3	PHOENIX	PHOENIX
X1-8.10	1	Borne vis-vis grise 1,5mm2	UK3N - 30 01 50 1	PHOENIX	PHOENIX
X1-8.11	1	Borne vis-vis grise 1,5mm2	UK3N - 30 01 50 1	PHOENIX	PHOENIX
X1-8.12	1	Borne vis-vis grise 1,5mm2	UK3N - 30 01 50 1	PHOENIX	PHOENIX
X1-8.13	1	Borne vis-vis grise 1,5mm2	UK3N - 30 01 50 1	PHOENIX	PHOENIX
X1-8.14	1	Borne vis-vis grise 1,5mm2	UK3N - 30 01 50 1	PHOENIX	PHOENIX
X1-8.2	1	Borne vis-vis grise 1,5mm2	UK3N - 30 01 50 1	PHOENIX	PHOENIX
X1-8.3	1	Borne vis-vis grise 1,5mm2	UK3N - 30 01 50 1	PHOENIX	PHOENIX
X1-8.4	1	Borne vis-vis grise 1,5mm2	UK3N - 30 01 50 1	PHOENIX	PHOENIX
X1-8.5	1	Borne vis-vis grise 1,5mm2	UK3N - 30 01 50 1	PHOENIX	PHOENIX
X1-8.6	1	Borne vis-vis grise 1,5mm2	UK3N - 30 01 50 1	PHOENIX	PHOENIX
X1-8.7	1	Borne vis-vis grise 1,5mm2	UK3N - 30 01 50 1	PHOENIX	PHOENIX
X1-8.8	1	Borne vis-vis grise 1,5mm2	UK3N - 30 01 50 1	PHOENIX	PHOENIX
X1-8.9	1	Borne vis-vis grise 1,5mm2	UK3N - 30 01 50 1	PHOENIX	PHOENIX
X1-9		Borne vis-vis grise 1,5mm2	UK3N - 30 01 50 1	PHOENIX	PHOENIX
X1-9	2	Borne de terre vis-vis 1,5mm2	USLKG3 - 04 41 08 3	PHOENIX	PHOENIX

# NOMENCLATURE MATERIEL

REPERE	Nbre	DESIGNATION	REFERENCE	FABRICANT	FOURNI Par
X10		Embase BNC femelle droite 50 ohms Radiall R141 572	295-7920	RADIALL	RADIO SPARES
X10	2	Bouchon de protection BNC Radiall R141 812	295-8119	RADIALL	RADIO SPARES
X10-1		Coffret aluminium 230x200x110 Hutille=91	01.23 20 11	PHOENIX Mecano	PRAT
X10-1		Flasque gris bornes UK 3 a UK10N (1,5 a 6mm2)	D-UK 4/10 - 30 03 02 0	PHOENIX	PHOENIX
X10-1		Butee plastique bornes UK profile U 35mm	E/UK - 12 01 44 2	PHOENIX	PHOENIX
X10-1		Porte reperes sur butees E/MK bornes miniatures MT1,5	KLM1 - 10 04 31 9	PHOENIX	PHOENIX
X10-1		Borne vis-vis grise 1,5mm2	UK3N - 30 01 50 1	PHOENIX	PHOENIX
X10-1		Borne de terre vis-vis 1,5mm2	USLKG3 - 04 41 08 3	PHOENIX	PHOENIX
X10-1		10 rubans bornes UK =2,5mm2 (Jusqu'a UK 3N)	ZB5LGS1-9 - 10 50 12 7	PHOENIX	PHOENIX
X10-1	17	10 rubans bornes UK =2,5mm2 (Jusqu'a UK 3N)	ZB50G:LGS10-100 - 10 50 21 0	PHOENIX	PHOENIX
X10-10.1	1	Borne vis-vis grise 1,5mm2	UK3N - 30 01 50 1	PHOENIX	PHOENIX
X10-10.2	1	Borne vis-vis grise 1,5mm2	UK3N - 30 01 50 1	PHOENIX	PHOENIX
X10-10.3	1	Borne vis-vis grise 1,5mm2	UK3N - 30 01 50 1	PHOENIX	PHOENIX
X10-10.4	1	Borne vis-vis grise 1,5mm2	UK3N - 30 01 50 1	PHOENIX	PHOENIX
X10-11.1	1	Borne vis-vis grise 1,5mm2	UK3N - 30 01 50 1	PHOENIX	PHOENIX
X10-11.2	1	Borne vis-vis grise 1,5mm2	UK3N - 30 01 50 1	PHOENIX	PHOENIX
X10-12	1	Borne vis-vis grise 1,5mm2	UK3N - 30 01 50 1	PHOENIX	PHOENIX
X10-13	1	Borne vis-vis grise 1,5mm2	UK3N - 30 01 50 1	PHOENIX	PHOENIX
X10-14	1	Borne vis-vis grise 1,5mm2	UK3N - 30 01 50 1	PHOENIX	PHOENIX
X10-15	1	Borne vis-vis grise 1,5mm2	UK3N - 30 01 50 1	PHOENIX	PHOENIX
X10-16	1	Borne vis-vis grise 1,5mm2	UK3N - 30 01 50 1	PHOENIX	PHOENIX
X10-17	1	Borne vis-vis grise 1,5mm2	UK3N - 30 01 50 1	PHOENIX	PHOENIX

# NOMENCLATURE MATERIEL

REPERE	Nbre	DESIGNATION	REFERENCE	FABRICANT	FOURNI Par
X10-18	1	Borne vis-vis grise 1,5mm2	UK3N - 30 01 50 1	PHOENIX	PHOENIX
X10-19	1	Borne vis-vis grise 1,5mm2	UK3N - 30 01 50 1	PHOENIX	PHOENIX
X10-2	1	Borne vis-vis grise 1,5mm2	UK3N - 30 01 50 1	PHOENIX	PHOENIX
X10-20	1	Borne vis-vis grise 1,5mm2	UK3N - 30 01 50 1	PHOENIX	PHOENIX
X10-21	1	Borne vis-vis grise 1,5mm2	UK3N - 30 01 50 1	PHOENIX	PHOENIX
X10-22	1	Borne vis-vis grise 1,5mm2	UK3N - 30 01 50 1	PHOENIX	PHOENIX
X10-3	1	Borne vis-vis grise 1,5mm2	UK3N - 30 01 50 1	PHOENIX	PHOENIX
X10-4	1	Borne vis-vis grise 1,5mm2	UK3N - 30 01 50 1	PHOENIX	PHOENIX
X10-5	1	Borne vis-vis grise 1,5mm2	UK3N - 30 01 50 1	PHOENIX	PHOENIX
X10-6	1	Borne vis-vis grise 1,5mm2	UK3N - 30 01 50 1	PHOENIX	PHOENIX
X10-7	1	Borne vis-vis grise 1,5mm2	UK3N - 30 01 50 1	PHOENIX	PHOENIX
X10-8	1	Borne vis-vis grise 1,5mm2	UK3N - 30 01 50 1	PHOENIX	PHOENIX
X10-9	1	Borne vis-vis grise 1,5mm2	UK3N - 30 01 50 1	PHOENIX	PHOENIX
X100-1		Tourillon de detrompage (4 par prise-fiche)	09 30 000 9901	HARTING	PRAT
X100-1		Embase Han 32E et 12HsB a encastrer	09 30 032 0301	HARTING	PRAT
X100-1		Capot Han 32E et 12HsB sortie latérale PE29	09 30 032 0521	HARTING	PRAT
X100-1		Connecteur male Han 6HsB 35A poles 1-6	09 31 006 2601	HARTING	PRAT
X100-1		Connecteur male Han 6HsB 35A poles 7-12	09 31 006 2611	HARTING	PRAT
X100-1		Connecteur femelle Han 6HsB 35A poles 1-6	09 31 006 2701	HARTING	PRAT
X100-1		Connecteur femelle Han 6HsB 35A poles 7-12	09 31 006 2711	HARTING	PRAT
X100-1	11	P.E. type MS 29 laiton nickele	44752156	SERMES	SERMES
X11		Embase BNC femelle droite 50 ohms Radiall R141 572	295-7920	RADIALL	RADIOSPARES



# NOMENCLATURE MATERIEL

REPERE	Nbre	DESIGNATION	REFERENCE	FABRICANT	FOURNI Par
X11	2	Bouchon de protection BNC Radiall R141 812	295-8119	RADIALL	RADIOSPARES
X2	1	Prise 220V 16A 2P+T montage sur profile	042 80	LEGRAND	LIENARD SOVAL
X2-1		Separateur bornes UK2,5N a UK16N (1 a 16mm2)	ATP-UK - 30 03 22 4	PHOENIX	PHOENIX
X2-1		Flasque gris bornes UK 3 a UK10N (1,5 a 6mm2)	D-UK 4/10 - 30 03 02 0	PHOENIX	PHOENIX
X2-1		Borne vis-vis grise 1,5mm2	UK3N - 30 01 50 1	PHOENIX	PHOENIX
X2-1	14	Borne de terre vis-vis 1,5mm2	USLKG3 - 04 41 08 3	PHOENIX	PHOENIX
X2-10	1	Borne vis-vis grise 1,5mm2	UK3N - 30 01 50 1	PHOENIX	PHOENIX
X2-11	1	Borne vis-vis bleue 1,5mm2	UK3N-BU - 30 01 51 4	PHOENIX	PHOENIX
X2-12		Borne vis-vis grise 1,5mm2	UK3N - 30 01 50 1	PHOENIX	PHOENIX
X2-12	2	Borne de terre vis-vis 1,5mm2	USLKG3 - 04 41 08 3	PHOENIX	PHOENIX
X2-13	1	Borne vis-vis bleue 1,5mm2	UK3N-BU - 30 01 51 4	PHOENIX	PHOENIX
X2-14	1	Borne vis-vis grise 1,5mm2	UK3N - 30 01 50 1	PHOENIX	PHOENIX
X2-15.1	1	Borne vis-vis grise 1,5mm2	UK3N - 30 01 50 1	PHOENIX	PHOENIX
X2-15.2		Borne vis-vis grise 1,5mm2	UK3N - 30 01 50 1	PHOENIX	PHOENIX
X2-15.2	2	Borne de terre vis-vis 1,5mm2	USLKG3 - 04 41 08 3	PHOENIX	PHOENIX
X2-16	1	Borne vis-vis grise 1,5mm2	UK3N - 30 01 50 1	PHOENIX	PHOENIX
X2-17	1	Borne vis-vis grise 1,5mm2	UK3N - 30 01 50 1	PHOENIX	PHOENIX
X2-2	1	Borne vis-vis bleue 1,5mm2	UK3N-BU - 30 01 51 4	PHOENIX	PHOENIX
X2-3.1	1	Borne vis-vis grise 1,5mm2	UK3N - 30 01 50 1	PHOENIX	PHOENIX
X2-3.10	1	Borne vis-vis grise 1,5mm2	UK3N - 30 01 50 1	PHOENIX	PHOENIX
X2-3.11	1	Borne vis-vis grise 1,5mm2	UK3N - 30 01 50 1	PHOENIX	PHOENIX
X2-3.12	1	Borne vis-vis grise 1,5mm2	UK3N - 30 01 50 1	PHOENIX	PHOENIX

# NOMENCLATURE MATERIEL

REPERE	Nbre	DESIGNATION	REFERENCE	FABRICANT	FOURNI Par
X2-3.2	1	Borne vis-vis grise 1,5mm2	UK3N - 30 01 50 1	PHOENIX	PHOENIX
X2-3.3	1	Borne vis-vis grise 1,5mm2	UK3N - 30 01 50 1	PHOENIX	PHOENIX
X2-3.4	1	Borne vis-vis grise 1,5mm2	UK3N - 30 01 50 1	PHOENIX	PHOENIX
X2-3.5	1	Borne vis-vis grise 1,5mm2	UK3N - 30 01 50 1	PHOENIX	PHOENIX
X2-3.6	1	Borne vis-vis grise 1,5mm2	UK3N - 30 01 50 1	PHOENIX	PHOENIX
X2-3.7	1	Borne vis-vis grise 1,5mm2	UK3N - 30 01 50 1	PHOENIX	PHOENIX
X2-3.8	1	Borne vis-vis grise 1,5mm2	UK3N - 30 01 50 1	PHOENIX	PHOENIX
X2-3.9	1	Borne vis-vis grise 1,5mm2	UK3N - 30 01 50 1	PHOENIX	PHOENIX
X2-4	1	Borne vis-vis grise 1,5mm2	UK3N - 30 01 50 1	PHOENIX	PHOENIX
X2-5.1	1	Borne vis-vis grise 1,5mm2	UK3N - 30 01 50 1	PHOENIX	PHOENIX
X2-5.10	1	Borne vis-vis grise 1,5mm2	UK3N - 30 01 50 1	PHOENIX	PHOENIX
X2-5.11	1	Borne vis-vis grise 1,5mm2	UK3N - 30 01 50 1	PHOENIX	PHOENIX
X2-5.12	1	Borne vis-vis grise 1,5mm2	UK3N - 30 01 50 1	PHOENIX	PHOENIX
X2-5.13	1	Borne vis-vis grise 1,5mm2	UK3N - 30 01 50 1	PHOENIX	PHOENIX
X2-5.14	1	Borne vis-vis grise 1,5mm2	UK3N - 30 01 50 1	PHOENIX	PHOENIX
X2-5.15	1	Borne vis-vis grise 1,5mm2	UK3N - 30 01 50 1	PHOENIX	PHOENIX
X2-5.16	1	Borne vis-vis grise 1,5mm2	UK3N - 30 01 50 1	PHOENIX	PHOENIX
X2-5.17	1	Borne vis-vis grise 1,5mm2	UK3N - 30 01 50 1	PHOENIX	PHOENIX
X2-5.18	1	Borne vis-vis grise 1,5mm2	UK3N - 30 01 50 1	PHOENIX	PHOENIX
X2-5.19	1	Borne vis-vis grise 1,5mm2	UK3N - 30 01 50 1	PHOENIX	PHOENIX
X2-5.2	1	Borne vis-vis grise 1,5mm2	UK3N - 30 01 50 1	PHOENIX	PHOENIX
X2-5.3	1	Borne vis-vis grise 1,5mm2	UK3N - 30 01 50 1	PHOENIX	PHOENIX

# NOMENCLATURE MATERIEL

REPERE	Nbre	DESIGNATION	REFERENCE	FABRICANT	FOURNI Par
X2-5.4	1	Borne vis-vis grise 1,5mm2	UK3N - 30 01 50 1	PHOENIX	PHOENIX
X2-5.5	1	Borne vis-vis grise 1,5mm2	UK3N - 30 01 50 1	PHOENIX	PHOENIX
X2-5.6	1	Borne vis-vis grise 1,5mm2	UK3N - 30 01 50 1	PHOENIX	PHOENIX
X2-5.7	1	Borne vis-vis grise 1,5mm2	UK3N - 30 01 50 1	PHOENIX	PHOENIX
X2-5.8	1	Borne vis-vis grise 1,5mm2	UK3N - 30 01 50 1	PHOENIX	PHOENIX
X2-5.9	1	Borne vis-vis grise 1,5mm2	UK3N - 30 01 50 1	PHOENIX	PHOENIX
X2-6	1	Borne vis-vis grise 1,5mm2	UK3N - 30 01 50 1	PHOENIX	PHOENIX
X2-7	1	Borne vis-vis bleue 1,5mm2	UK3N-BU - 30 01 51 4	PHOENIX	PHOENIX
X2-8	1	Borne vis-vis grise 1,5mm2	UK3N - 30 01 50 1	PHOENIX	PHOENIX
X2-9	1	Borne vis-vis bleue 1,5mm2	UK3N-BU - 30 01 51 4	PHOENIX	PHOENIX
X20-1		Tourillon de detrompage (4 par prise=fiche)	09 30 000 9901	HARTING	PRAT
X20-1		Embase en saillie Han 6E 1 verrou PE16	09 30 006 1251	HARTING	PRAT
X20-1		Capot Han 6E sortie laterale PE13,5	09 30 006 1540	HARTING	PRAT
X20-1		Connecteur male Han 6E 16A 6 poles	09 33 006 2601	HARTING	PRAT
X20-1		Connecteur femelle Han 6E 16A 6 poles	09 33 006 2701	HARTING	PRAT
X20-1		P.E. type MS 13,5 laiton nickele	44752153	SERMES	SERMES
X20-1	10	P.E. type MS 16 laiton nickele	44752154	SERMES	SERMES
X200-1		Tourillon de detrompage (4 par prise=fiche)	09 30 000 9901	HARTING	PRAT
X200-1		Embase Han 16E et 6HsB a encastrer	09 30 016 0301	HARTING	PRAT
X200-1		Capot Han 16E et 6HsB sortie laterale PE21	09 30 016 0520	HARTING	PRAT
X200-1		Connecteur male Han 16-32E 16A poles 1-16	09 33 016 2601	HARTING	PRAT
X200-1		Connecteur femelle Han 16-32E 16A poles 1-16	09 33 016 2701	HARTING	PRAT

# NOMENCLATURE MATERIEL

REPERE	Nbre	DESIGNATION	REFERENCE	FABRICANT	FOURNI Par
X200-1	9	P.E. type MS 21 laiton nickele	44752155	SERMES	SERMES
X300-1		Tourillon de detrompage (4 par prise+fiche)	09 30 000 9901	HARTING	PRAT
X300-1		Embase Han 24E a encastrer 2 verrous	09 30 024 0301	HARTING	PRAT
X300-1		Capot Han 24E sortie laterale PE21	09 30 024 0520	HARTING	PRAT
X300-1		Connecteur male Han 24+48E 16A poles 1-24	09 33 024 2601	HARTING	PRAT
X300-1		Connecteur femelle Han 24+48E 16A poles 1-24	09 33 024 2701	HARTING	PRAT
X300-1	9	P.E. type MS 21 laiton nickele	44752155	SERMES	SERMES
X4-1.1		Borne vis-vis grise 1,5mm2	UK3N - 30 01 50 1	PHOENIX	PHOENIX
X4-1.1	3	Borne de terre vis-vis 1,5mm2	USLKG3 - 04 41 08 3	PHOENIX	PHOENIX
X4-1.2	1	Borne vis-vis grise 1,5mm2	UK3N - 30 01 50 1	PHOENIX	PHOENIX
X4-2	1	Borne vis-vis grise 1,5mm2	UK3N - 30 01 50 1	PHOENIX	PHOENIX
X4-3.1	1	Borne vis-vis grise 1,5mm2	UK3N - 30 01 50 1	PHOENIX	PHOENIX
X4-3.2	1	Borne vis-vis grise 1,5mm2	UK3N - 30 01 50 1	PHOENIX	PHOENIX
X4-4		P.E. type MS 11 laiton nickele	44752152	SERMES	SERMES
X4-4		Flasque gris bornes UK 3 a UK10N (1,5 a 6mm2)	D-UK 4/10 - 30 03 02 0	PHOENIX	PHOENIX
X4-4		Butee plastique bornes UK profile U 35mm	E/UK - 12 01 44 2	PHOENIX	PHOENIX
X4-4		Porte repere sur butees E/UK bornes UK	UBE - 08 00 31 0	PHOENIX	PHOENIX
X4-4		Borne vis-vis grise 1,5mm2	UK3N - 30 01 50 1	PHOENIX	PHOENIX
X4-4	7	Borne de terre vis-vis 1,5mm2	USLKG3 - 04 41 08 3	PHOENIX	PHOENIX
X4-5	1	Borne vis-vis bleue 1,5mm2	UK3N-BU - 30 01 51 4	PHOENIX	PHOENIX
X40-1		P.E. type MS 9 laiton nickele	44752151	SERMES	SERMES
X40-1		Flasque gris bornes UK 3 a UK10N (1,5 a 6mm2)	D-UK 4/10 - 30 03 02 0	PHOENIX	PHOENIX

# NOMENCLATURE MATERIEL

REPERE	Nbre	DESIGNATION	REFERENCE	FABRICANT	FOURNI Par
X40-1		Coffret plastique couvercle transparent (Tri post)	PK 9509 100	RITTAL	RITTAL
X40-1		Plaque de montage coffrets tri pastilles (x 12)	PK 9544 000	RITTAL	RITTAL
X40-1		Borne vis-vis grise 1,5mm2	UK3N - 30 01 50 1	PHOENIX	PHOENIX
X40-1	10	Borne de terre vis-vis 1,5mm2	USLKG3 - 04 41 08 3	PHOENIX	PHOENIX
X400-1		Tourillon de detrompage (4 par prise-fiche)	09 30 000 9901	HARTING	PRAT
X400-1		Embase Han 10E a encastrer 2 verrous	09 30 010 0301	HARTING	PRAT
X400-1		Capot Han 10E sortie laterale PE16	09 30 010 1521	HARTING	PRAT
X400-1		Connecteur male Han 10E 16A 10 poles	09 33 010 2601	HARTING	PRAT
X400-1	8	Connecteur femelle Han 10E 16A 10 poles	09 33 010 2701	HARTING	PRAT
X5-1.1		Borne vis-vis grise 1,5mm2	UK3N - 30 01 50 1	PHOENIX	PHOENIX
X5-1.1	3	Borne de terre vis-vis 1,5mm2	USLKG3 - 04 41 08 3	PHOENIX	PHOENIX
X5-1.2	1	Borne vis-vis grise 1,5mm2	UK3N - 30 01 50 1	PHOENIX	PHOENIX
X5-2	1	Borne vis-vis grise 1,5mm2	UK3N - 30 01 50 1	PHOENIX	PHOENIX
X5-3.1	1	Borne vis-vis grise 1,5mm2	UK3N - 30 01 50 1	PHOENIX	PHOENIX
X5-3.2	1	Borne vis-vis grise 1,5mm2	UK3N - 30 01 50 1	PHOENIX	PHOENIX
X5-4		P.E. type MS 11 laiton nickele	44752152	SERMES	SERMES
X5-4		Flasque gris bornes UK 3 a UK10N (1,5 a 6mm2)	D-UK 4/10 - 30 03 02 0	PHOENIX	PHOENIX
X5-4		Butee plastique bornes UK profile U 35mm	E/UK - 12 01 44 2	PHOENIX	PHOENIX
X5-4		Porte repere sur butees E/UK bornes UK	UBE - 08 00 31 0	PHOENIX	PHOENIX
X5-4		Borne vis-vis grise 1,5mm2	UK3N - 30 01 50 1	PHOENIX	PHOENIX
X5-4	7	Borne de terre vis-vis 1,5mm2	USLKG3 - 04 41 08 3	PHOENIX	PHOENIX
X5-5	1	Borne vis-vis bleue 1,5mm2	UK3N-BU - 30 01 51 4	PHOENIX	PHOENIX

# NOMENCLATURE MATERIEL

REPERE	Nbre	DESIGNATION	REFERENCE	FABRICANT	FOURNI Par
X50-1		P.E. type MS 9 laiton nickele	44752151	SERMES	SERMES
X50-1		Flasque gris bornes UK 3 a UK10N (1,5 a 6mm2)	D-UK 4/10 - 30 03 02 0	PHOENIX	PHOENIX
X50-1		Coffret plastique couvercle transparent (Tri past)	PK 9509 100	RITTAL	RITTAL
X50-1		Plaque de montage coffrets tri pastilles (x 12)	PK 9544 000	RITTAL	RITTAL
X50-1		Borne vis-vis grise 1,5mm2	UK3N - 30 01 50 1	PHOENIX	PHOENIX
X50-1	10	Borne de terre vis-vis 1,5mm2	USLKG3 - 04 41 08 3	PHOENIX	PHOENIX
X500-1		Tourillon de detrompage (4 par prise=fiche)	09 30 000 9901	HARTING	PRAT
X500-1		Embase Han 10E a encastrer 2 verrous	09 30 010 0301	HARTING	PRAT
X500-1		Capot Han 10E sortie laterale PE16	09 30 010 1521	HARTING	PRAT
X500-1		Connecteur male Han 10E 16A 10 poles	09 33 010 2601	HARTING	PRAT
X500-1	8	Connecteur femelle Han 10E 16A 10 poles	09 33 010 2701	HARTING	PRAT
X600-1		Tourillon de detrompage (4 par prise=fiche)	09 30 000 9901	HARTING	PRAT
X600-1		Embase Han 6E a encastrer 1 verrou	09 30 006 0301	HARTING	PRAT
X600-1		Capot Han 6E sortie laterale PE13,5	09 30 006 1540	HARTING	PRAT
X600-1		Connecteur male Han 6E 16A 6 poles	09 33 006 2601	HARTING	PRAT
X600-1		Connecteur femelle Han 6E 16A 6 poles	09 33 006 2701	HARTING	PRAT
X600-1	9	P.E. type MS 13,5 laiton nickele	44752153	SERMES	SERMES
Y10		EV NF 2/2 1/8G bobine CM22-4W 24VDC 12VA (Azote et purge eau)	106 00 058	JOUCOMATIC	FIMATEC
Y10		Raccord coudé male BSP conique G1/8 D6mm	3109 06 10	LEGRIS	FIMATEC
Y10		Raccord coudé male BSP conique G1/8 D8mm	3109 08 10	LEGRIS	FIMATEC
Y10		Raccord coudé male BSP conique G1/4 D8mm	3109 08 13	LEGRIS	FIMATEC
Y10		Raccord droit male BSP conique G1/4 D8mm	3175 08 13	LEGRIS	FIMATEC

# NOMENCLATURE MATERIEL

REPERE	Nbre	DESIGNATION	REFERENCE	FABRICANT	FOURNI Par
Y10		Coude femelle BSP cylindrique male conique BSP G1/2	CD15MF	MECA-INOX	FIMATEC
Y10		Mamelon double male conique G1/2 centre hexagonal	MLH15GC	MECA-INOX	FIMATEC
Y10		TE double femelle G1/2	TE15	MECA-INOX	FIMATEC
Y10		Raccord Union 3 pieces male conique femelle G1/2	UMF15	MECA-INOX	FIMATEC
Y10	25	Raccord Union 3 pieces double male conique G1/2	UMM15	MECA-INOX	FIMATEC
Y11		Rouleau de 25m de tuyau Tricoclaie 15-23mm	043465	FIMATEC	FIMATEC
Y11		Module prise air sec C15 sorties G3/8	535 102 230 2	REXROTH	SOUPLET
Y11		Ensemble traitement d'air avec mano C15 flasques G1/2	535 102 400 0	REXROTH	SOUPLET
Y11		Jeu de 2 flasques pour C15 G1/2	535 102 602 2	REXROTH	SOUPLET
Y11		Clavette d'assemblage C15	535 102 607 2	REXROTH	SOUPLET
Y11		EV de sectionnement d'air	535 162 050 0	REXROTH	SOUPLET
Y11		Bobine 24VDC pour sectionneur d'air	542 082 002 0	REXROTH	SOUPLET
Y11		Soufflette Delta complete avec ecran et tuyau	HJP 06/DEL/MIK	STP STAUBLI	STP STAUBLI
Y11		Raccord de securite pour soufflette Delta G1/4 femelle	RCS06 1101	STP STAUBLI	STP STAUBLI
Y11	12	Cable de raccordement ASI M12 EV rectangulaire avec led 1m	RST5-3-VB 1A-1-1-15/1m	LUMBERG	MANTELEC
Y12		EV monostable 5/2 raccords lisses bobine 24VDC 5,4W Bindustrie	413A-00A-DM-DDAJ-1JM	MAC VALVES	DELTA
Y12		Embase pour EV 413A et 423A entre axe 26mm 3 empl sortie laterale	CBM 405A-02AAE-03	MAC VALVES	DELTA
Y12		Coude femelle BSP cylindrique male conique BSP G1/4	CD08MF	MECA-INOX	FIMATEC
Y12		Coude femelle BSP cylindrique male conique BSP G1/2	CD15MF	MECA-INOX	FIMATEC
Y12		Mamelon double male conique G1/4 centre hexagonal	MLH08GC	MECA-INOX	FIMATEC
Y12		Mamelon double male conique G1/2 centre hexagonal	MLH15GC	MECA-INOX	FIMATEC
Y12	13	Cable de raccordement ASI M12 EV rectangulaire avec led 1m	RST5-3-VB 1A-1-1-15/1m	LUMBERG	MANTELEC

# NOMENCLATURE MATERIEL

REPERE	Nbre	DESIGNATION	REFERENCE	FABRICANT	FOURNI Par
Y13		Filtre silencieux LFU-1/2 raccord G1/2	10494	FESTO	FESTO
Y13		Mano-detendeur Ø7 bars avec mono LR-1/8-D-MINI raccords G1/8	162 582	FESTO	FESTO
Y13		Equerre de fixation mano-detendeur LR type HR-D-MINI	164 936	FESTO	FESTO
Y13		Bloc de distribution FR-8-1/4 raccords 2xG1/2 + 8xG1/4	2078	FESTO	FESTO
Y13		Raccord rapide femelle KD-1/4 raccord G1/4 male droit avec joint	2143	FESTO	FESTO
Y13		Raccord rapide male KS-1/4 raccord G1/4 male droit avec joint	2154	FESTO	FESTO
Y13		EV monostable 5/2 raccords lisses bobine 24VDC 5,4W Bindustrie	413A-00A-DM-DDAJ-1JM	MAC VALVES	DELTA
Y13		Soupape d'échappement rapide SEU-1/8 femelle vers male cylindr G1/8	4616	FESTO	FESTO
Y13		Limiteur de debit GRA-1/4-B double femelle G1/4	6509	FESTO	FESTO
Y13	26	Cable de raccordement ASI M12 EV rectangulaire avec led 1m	RST5-3-VB 1A-1-1-15/1m	LUMBERG	MANTELEC
Y14		Coude femelle BSP cylindrique male conique BSP G1/8 en laiton	0144 10 10	LEGRIS	FIMATEC
Y14		Coude double male BSP conique G1/4 en laiton	0152 13 13	LEGRIS	FIMATEC
Y14		Bouchon laiton 6 pans creux BSP conique G1/4	0205 13 00	LEGRIS	FIMATEC
Y14		Bouchon laiton 6 pans creux BSP conique G3/8	0205 17 00	LEGRIS	FIMATEC
Y14		Tuyau polyurethane souple bleu de 6mm pour air Rlx de 25m	1025 U06 04	LEGRIS	FIMATEC
Y14		Tuyau polyurethane souple bleu de 8mm pour air	1025 U08 04	LEGRIS	FIMATEC
Y14		Tuyau polyurethane souple noir de 12mm pour air Rlx de 25m	1025 U12 01	LEGRIS	FIMATEC
Y14		Tuyau polyurethane souple bleu de 6mm pour air Rlx de 100m	1100 U06 04	LEGRIS	FIMATEC
Y14		EV monostable 5/2 raccords lisses bobine 24VDC 5,4W Bindustrie	413A-00A-DM-DDAJ-1JM	MAC VALVES	DELTA
Y14	43	Cable de raccordement ASI M12 EV rectangulaire avec led 1m	RST5-3-VB 1A-1-1-15/1m	LUMBERG	MANTELEC
Y15		Bouchon laiton 6 pans creux BSP conique G1/2	0205 21 00	LEGRIS	FIMATEC
Y15		Robinet 1/4 de tour femelle femelle G1/2	0402 13 21	LEGRIS	FIMATEC



# NOMENCLATURE MATERIEL

REPERE	Nbre	DESIGNATION	REFERENCE	FABRICANT	FOURNI Par
Y15		Rondelle joint imperdable G1/8	0602 23 10 20	LEGRIS	FIMATEC
Y15		Traversee de cloison inox double femelle G1/4	1817 00 13	LEGRIS	FIMATEC
Y15		Mamelon double male egal BSP conique G1/8	1821 10 10	LEGRIS	FIMATEC
Y15		Mamelon double male inegal BSP conique G1/4 G1/8	1821 13 10	LEGRIS	FIMATEC
Y15		Adaptateur cannele pour tuyau Dint 16mm male conique G1/2	1823 16 21	LEGRIS	FIMATEC
Y15		EV monostable 5/2 raccords lisses bobine 24VDC 5,4W Bindustrie	413A-00A-DM-DDAJ-1JM	MAC VALVES	DELTA
Y15		Embase pour EV 413A et 423A entre axe 26mm 2 empl sortie laterale	CBM 405A-02AAE-02	MAC VALVES	DELTA
Y15	19	Cable de raccordement ASI M12 EV rectangulaire avec led 1m	RST5-3-VB 1A-1-1-15/1m	LUMBERG	MANTELEC
Y16		Manchon double femelle corps hexagonal G1/4	1855 13 13	LEGRIS	FIMATEC
Y16		Reducteur male BSP conique G1/2 vers femelle G1/4	1863 21 13	LEGRIS	FIMATEC
Y16		Raccord coudé male BSP conique G1/8 D6mm	3109 06 10	LEGRIS	FIMATEC
Y16		Raccord coudé male BSP conique G1/4 D6mm	3109 06 13	LEGRIS	FIMATEC
Y16		Raccord coudé male BSP conique G1/4 D8mm	3109 08 13	LEGRIS	FIMATEC
Y16		Raccord coudé male BSP conique G3/8 D8mm	3109 08 17	LEGRIS	FIMATEC
Y16		Raccord coudé male BSP conique G1/2 D12mm	3109 12 21	LEGRIS	FIMATEC
Y16		Raccord droit femelle BSP G1/8 D6mm	3114 06 10	LEGRIS	FIMATEC
Y16		EV monostable 5/2 raccords lisses bobine 24VDC 5,4W Bindustrie	413A-00A-DM-DDAJ-1JM	MAC VALVES	DELTA
Y16	71	Cable de raccordement ASI M12 EV rectangulaire avec led 1m	RST5-3-VB 1A-1-1-15/1m	LUMBERG	MANTELEC
Y17		Raccord en Y entrees sorties 6mm	3140 06 00	LEGRIS	FIMATEC
Y17		Raccord en Y entrees sorties 8mm	3140 08 00	LEGRIS	FIMATEC
Y17		Raccord droit male BSP conique G1/8 D6mm	3175 06 10	LEGRIS	FIMATEC
Y17		Raccord droit male BSP conique G1/4 D6mm	3175 06 13	LEGRIS	FIMATEC

# NOMENCLATURE MATERIEL

REPERE	Nbre	DESIGNATION	REFERENCE	FABRICANT	FOURNI Par
Y17		Raccord droit male BSP conique G3/8 D8mm	3175 08 17	LEGRIS	FIMATEC
Y17		Raccord droit male BSP conique G3/8 D12mm	3175 12 17	LEGRIS	FIMATEC
Y17		Raccord droit male BSP conique G1/2 D12mm	3175 12 21	LEGRIS	FIMATEC
Y17		EV bistable 5/2 raccords lisses bobine 24VDC 5,4W Bindustrie	423A-00A-DM-DDAJ-1JM	MAC VALVES	DELTA
Y17		Embase pour EV 413A et 423A entre axe 26mm 3 empl sortie laterale	CBM 405A-02AAE-03	MAC VALVES	DELTA
Y17	48	Cable de raccordement ASI M12 EV rectangulaire avec led 1m	RST5-3-VB 1A-1-1-15/1m	LUMBERG	MANTELEC
Y18		Raccord coude regleur de debit male BSP cylindrique G1/8 D6mm	7760 06 10	LEGRIS	FIMATEC
Y18	5	Cable de raccordement ASI M12 EV rectangulaire avec led 1m	RST5-3-VB 1A-1-1-15/1m	LUMBERG	MANTELEC
Y19		EV bistable 5/2 raccords lisses bobine 24VDC 5,4W Bindustrie	423A-00A-DM-DDAJ-1JM	MAC VALVES	DELTA
Y19		Embase pour EV 413A et 423A entre axe 26mm 3 empl sortie laterale	CBM 405A-02AAE-03	MAC VALVES	DELTA
Y19	3	Cable de raccordement ASI M12 EV rectangulaire avec led 1m	RST5-3-VB 1A-1-1-15/1m	LUMBERG	MANTELEC
Y20	1	Cable de raccordement ASI M12 EV rectangulaire avec led 1m	RST5-3-VB 1A-1-1-15/1m	LUMBERG	MANTELEC
Y21		EV bistable 5/2 raccords lisses bobine 24VDC 5,4W Bindustrie	423A-00A-DM-DDAJ-1JM	MAC VALVES	DELTA
Y21	2	Cable de raccordement ASI M12 EV rectangulaire avec led 1m	RST5-3-VB 1A-1-1-15/1m	LUMBERG	MANTELEC
Y22	1	Cable de raccordement ASI M12 EV rectangulaire avec led 1m	RST5-3-VB 1A-1-1-15/1m	LUMBERG	MANTELEC
Y23		EV bistable 5/2 raccords lisses bobine 24VDC 5,4W Bindustrie	423A-00A-DM-DDAJ-1JM	MAC VALVES	DELTA
Y23	2	Cable de raccordement ASI M12 EV rectangulaire avec led 1m	RST5-3-VB 1A-1-1-15/1m	LUMBERG	MANTELEC
Y24	1	Cable de raccordement ASI M12 EV rectangulaire avec led 1m	RST5-3-VB 1A-1-1-15/1m	LUMBERG	MANTELEC
Y25		EV bistable 5/2 raccords lisses bobine 24VDC 5,4W Bindustrie	423A-00A-DM-DDAJ-1JM	MAC VALVES	DELTA
Y25	2	Cable de raccordement ASI M12 EV rectangulaire avec led 1m	RST5-3-VB 1A-1-1-15/1m	LUMBERG	MANTELEC
Y26	1	Cable de raccordement ASI M12 EV rectangulaire avec led 1m	RST5-3-VB 1A-1-1-15/1m	LUMBERG	MANTELEC
Y27		EV bistable 5/2 raccords lisses bobine 24VDC 5,4W Bindustrie	423A-00A-DM-DDAJ-1JM	MAC VALVES	DELTA

# NOMENCLATURE MATERIEL

REPERE	Nbre	DESIGNATION	REFERENCE	FABRICANT	FOURNI Par
Y27	2	Cable de raccordement ASI M12 EV rectangulaire avec led 1m	RST5-3-VB 1A-1-1-15/1m	LUMBERG	MANTELEC
Y28	1	Cable de raccordement ASI M12 EV rectangulaire avec led 1m	RST5-3-VB 1A-1-1-15/1m	LUMBERG	MANTELEC
Y29		Bouchon laiton 6 pans creux BSP conique G1/8	0205 10 00	LEGRIS	FIMATEC
Y29		Tuyau polyurethane souple bleu de 4mm pour air Rlx de 25m	1025 U04 04	LEGRIS	FIMATEC
Y29		EV NF 3/2 1/8G bobine CM22-4W 24VDC 12VA (Pilote Bushjost)	107 00 124	JOUCOMATIC	FIMATEC
Y29		Limiteur de debit unidirectionnel GR1/8B 0,5/10bars G1/8	151 215	FESTO	FIMATEC
Y29		TE piquage male en bout BSP conique G1/8 D6mm	3103 06 10	LEGRIS	FIMATEC
Y29		Raccord coude male BSP conique G1/8 D4mm	3109 04 10	LEGRIS	FIMATEC
Y29		Raccord coudé male BSP conique G1/8 D6mm	3109 06 10	LEGRIS	FIMATEC
Y29		Cable 2m tete Bindustrie avec voyant 24VDC	362N22C4B	PRAT	PRAT
Y29		Repartiteur type FR4-1/8-B 1 entree laterale G1/8 - 3 sorties G1/8	6701	FESTO	FIMATEC
Y29	14	Etrier support EV Joucomatic	976 00 327	JOUCOMATIC	FIMATEC
Y3		Coude femelle BSP cylindrique male conique BSP G1/8 en laiton	0144 10 10	LEGRIS	FIMATEC
Y3		Tuyau polyurethane souple bleu de 6mm pour air Rlx de 25m	1025 U06 04	LEGRIS	FIMATEC
Y3		Mamelon double male inegal BSP conique G1/4 G1/8	1821 13 10	LEGRIS	FIMATEC
Y3		Raccord coudé male BSP conique G1/8 D6mm	3109 06 10	LEGRIS	FIMATEC
Y3		Raccord coudé male BSP conique G1/4 D6mm	3109 06 13	LEGRIS	FIMATEC
Y3		Raccord droit male BSP conique G1/4 D6mm	3175 06 13	LEGRIS	FIMATEC
Y3	10	Servo distributeur 0/7bars Cde 0/10V Con M12 cable 4m	PPC5A-ABB-AGAA-BBAI-BE255	MAC VALVES	DELTA
Y30		Raccord union male male G1/8 BSP conique	0121 10 10	LEGRIS	FIMATEC
Y30		EV NF 3/2 1/8G bobine CM22-4W 24VDC 12VA (Pilote Bushjost)	107 00 124	JOUCOMATIC	FIMATEC
Y30		Raccord droit male BSP conique G1/8 D4mm	3175 04 10	LEGRIS	FIMATEC

# NOMENCLATURE MATERIEL

REPERE	Nbre	DESIGNATION	REFERENCE	FABRICANT	FOURNI Par
Y30		Cable 2m tete Bindustrie avec voyant 24VDC	362N22C4B	PRAT	PRAT
Y30	7	Etrier support EV Joucomatic	976 00 327	JOUCOMATIC	FIMATEC
Y31		Traversee de cloison inox double femelle G1/8	1817 00 10	LEGRIS	FIMATEC
Y31	3	Raccord droit male BSP conique G1/8 D4mm	3175 04 10	LEGRIS	FIMATEC
Y32		Cable 2m tete Bindustrie avec voyant 24VDC	362N22C4B	PRAT	PRAT
Y32		EV bistable 5/2 raccords G1/4 bobine 24VDC 5,4W Bindustrie	421A-D0A-DM-DDAJ-1JM	MAC VALVES	DELTA
Y32	3	P.E. type MS 7 laiton nickele	44752150	SERMES	SERMES
Y33		Cable 2m tete Bindustrie avec voyant 24VDC	362N22C4B	PRAT	PRAT
Y33	2	P.E. type MS 7 laiton nickele	44752150	SERMES	SERMES
Y34		Bouchon laiton 6 pans creux BSP conique G1/8	0205 10 00	LEGRIS	FIMATEC
Y34		Tuyau polyurethane souple bleu de 4mm pour air Rlx de 25m	1025 U04 04	LEGRIS	FIMATEC
Y34		EV NF 3/2 1/8G bobine CM22-4W 24VDC 12VA (Pilote Bushjost)	107 00 124	JOUCOMATIC	FIMATEC
Y34		Limiteur de debit unidirectionnel GR1/8B 0,5/10bars G1/8	151 215	FESTO	FIMATEC
Y34		TE piquage male en bout BSP conique G1/8 D6mm	3103 06 10	LEGRIS	FIMATEC
Y34		Raccord coude male BSP conique G1/8 D4mm	3109 04 10	LEGRIS	FIMATEC
Y34		Raccord coudé male BSP conique G1/8 D6mm	3109 06 10	LEGRIS	FIMATEC
Y34		Cable 2m tete Bindustrie avec voyant 24VDC	362N22C4B	PRAT	PRAT
Y34		Repartiteur type FR4-1/8-B 1 entree laterale G1/8 - 3 sorties G1/8	6701	FESTO	FIMATEC
Y34	14	Etrier support EV Joucomatic	976 00 327	JOUCOMATIC	FIMATEC
Y35		Raccord union male male G1/8 BSP conique	0121 10 10	LEGRIS	FIMATEC
Y35		EV NF 3/2 1/8G bobine CM22-4W 24VDC 12VA (Pilote Bushjost)	107 00 124	JOUCOMATIC	FIMATEC
Y35		Raccord droit male BSP conique G1/8 D4mm	3175 04 10	LEGRIS	FIMATEC

# NOMENCLATURE MATERIEL

REPERE	Nbre	DESIGNATION	REFERENCE	FABRICANT	FOURNI Par
Y35		Cable 2m tete Bindustrie avec voyant 24VDC	362N22C4B	PRAT	PRAT
Y35	7	Etrier support EV Joucomatic	976 00 327	JOUCOMATIC	FIMATEC
Y36		Traversee de cloison inox double femelle G1/8	1817 00 10	LEGRIS	FIMATEC
Y36	3	Raccord droit male BSP conique G1/8 D4mm	3175 04 10	LEGRIS	FIMATEC
Y37		Cable 2m tete Bindustrie avec voyant 24VDC	362N22C4B	PRAT	PRAT
Y37		EV bistable 5/2 raccords G1/4 bobine 24VDC 5,4W Bindustrie	421A-D0A-DM-DDAJ-1JM	MAC VALVES	DELTA
Y37	3	P.E. type MS 7 laiton nickele	44752150	SERMES	SERMES
Y38		Cable 2m tete Bindustrie avec voyant 24VDC	362N22C4B	PRAT	PRAT
Y38	2	P.E. type MS 7 laiton nickele	44752150	SERMES	SERMES
Y39		EV NF 3/2 1/8G bobine CM22-4W 24VDC 12VA (Pilote Bushjost)	107 00 124	JOUCOMATIC	FIMATEC
Y39	2	Cable de raccordement ASI M12 EV rectangulaire avec led 1m	RST5-3-VB 1A-1-1-15/1m	LUMBERG	MANTELEC
Y4		Coude femelle BSP cylindrique male conique BSP G1/8 en laiton	0144 10 10	LEGRIS	FIMATEC
Y4		Tuyau polyurethane souple bleu de 6mm pour air Rlx de 25m	1025 U06 04	LEGRIS	FIMATEC
Y4		Mamelon double male inegal BSP conique G1/4 G1/8	1821 13 10	LEGRIS	FIMATEC
Y4		Raccord coudé male BSP conique G1/8 D6mm	3109 06 10	LEGRIS	FIMATEC
Y4		Raccord coudé male BSP conique G1/4 D6mm	3109 06 13	LEGRIS	FIMATEC
Y4		Raccord droit male BSP conique G1/4 D6mm	3175 06 13	LEGRIS	FIMATEC
Y4	10	Servo distributeur 0/7bars Cde 0/10V Con M12 cable 4m	PPC5A-ABB-AGAA-BBAI-BE255	MAC VALVES	DELTA
Y40		EV monostable 5/2 raccords G1/4 bobine 24VDC 5,4W Bindustrie	411A-D0A-DM-DDAJ-1JM	MAC VALVES	DELTA
Y40	2	Cable de raccordement ASI M12 EV rectangulaire avec led 1m	RST5-3-VB 1A-1-1-15/1m	LUMBERG	MANTELEC
Y41		EV NF 3/2 1/8G bobine CM22-4W 24VDC 12VA (Pilote Bushjost)	107 00 124	JOUCOMATIC	FIMATEC
Y41	2	Cable de raccordement ASI M12 EV rectangulaire avec led 1m	RST5-3-VB 1A-1-1-15/1m	LUMBERG	MANTELEC

# NOMENCLATURE MATERIEL

REPERE	Nbre	DESIGNATION	REFERENCE	FABRICANT	FOURNI Par
Y42		EV monostable 5/2 raccords G1/4 bobine 24VDC 5,4W Bindustrie	411A-00A-DM-DDAJ-1JM	MAC VALVES	DELTA
Y42	2	Cable de raccordement ASI M12 EV rectangulaire avec led 1m	RST5-3-VB 1A-1-1-15/1m	LUMBERG	MANTELEC
Y43		EV bistable 5/2 raccords lisses bobine 24VDC 5,4W Bindustrie	423A-00A-DM-DDAJ-1JM	MAC VALVES	DELTA
Y43		Embase pour EV 413A et 423A entre axe 26mm 2 empl sortie laterale	CBM 405A-02AAE-02	MAC VALVES	DELTA
Y43	3	Cable de raccordement ASI M12 EV rectangulaire avec led 1m	RST5-3-VB 1A-1-1-15/1m	LUMBERG	MANTELEC
Y44	1	Cable de raccordement ASI M12 EV rectangulaire avec led 1m	RST5-3-VB 1A-1-1-15/1m	LUMBERG	MANTELEC
Y45		EV monostable 5/2 raccords lisses bobine 24VDC 5,4W Bindustrie	413A-00A-DM-DDAJ-1JM	MAC VALVES	DELTA
Y45	2	Cable de raccordement ASI M12 EV rectangulaire avec led 1m	RST5-3-VB 1A-1-1-15/1m	LUMBERG	MANTELEC
Y5		Bouchon laiton 6 pans creux BSP conique G1/4	0205 13 00	LEGRIS	FIMATEC
Y5		Robinet 1/4 de tour femelle femelle G1/2	0402 13 21	LEGRIS	FIMATEC
Y5		Rouleau de 25m de tuyau Tricoclaie 12-19mm	043223	FIMATEC	FIMATEC
Y5		Rouleau de 25m de tuyau Tricoclaie 15-23mm	043465	FIMATEC	FIMATEC
Y5		Rondelle joint imperdable G1/8	0602 23 10 20	LEGRIS	FIMATEC
Y5		Rondelle joint imperdable G1/4	0602 23 11 20	LEGRIS	FIMATEC
Y5		EV NF 3/2 1/8G bobine CM22-4W 24VDC 12VA (Pilote Bushjost)	107 00 124	JOUCOMATIC	FIMATEC
Y5		Mamelon double male egal BSP conique G1/8	1821 10 10	LEGRIS	FIMATEC
Y5		Mamelon double male inegal BSP conique G1/4 G1/8	1821 13 10	LEGRIS	FIMATEC
Y5	20	EV Buschjost 3m3/h G1/2 pilotage par air comprime 3/8bars	82 712 00.0000	BUSCHJOST	HERION
Y6		Tuyau polyurethane souple vert de 8mm pour eau Rlx de 25m	1025 U08 02	LEGRIS	FIMATEC
Y6		Tuyau polyurethane souple rouge de 8mm pour eau Rlx de 25m	1025 U08 03	LEGRIS	FIMATEC
Y6		EV NF 3/2 1/8G bobine CM22-4W 24VDC 12VA (Pilote Bushjost)	107 00 124	JOUCOMATIC	FIMATEC
Y6		Adaptateur canele pour tuyau Dint 13mm male conique G3/8	1823 13 17	LEGRIS	FIMATEC

# NOMENCLATURE MATERIEL

REPERE	Nbre	DESIGNATION	REFERENCE	FABRICANT	FOURNI Par
Y6		Adaptateur cannele pour tuyau Dint 16mm male conique G1/2	1823 16 21	LEGRIS	FIMATEC
Y6		Reducteur male BSP conique G1/2 vers femelle G1/4	1863 21 13	LEGRIS	FIMATEC
Y6		Reducteur male BSP conique G1/2 vers femelle G3/8	1863 21 17	LEGRIS	FIMATEC
Y6	11	EV Buschjost 3m3/h G1/2 pilotage par air comprime 3/8bars	82 712 00.0000	BUSCHJOST	HERION
Y7		EV NF 2/2 1/8G bobine CM22-4W 24VDC 12VA (Azote et purge eau)	106 00 058	JOUCOMATIC	FIMATEC
Y7		Raccord coudé male BSP conique G1/8 D6mm	3109 06 10	LEGRIS	FIMATEC
Y7		Raccord coudé male BSP conique G1/8 D8mm	3109 08 10	LEGRIS	FIMATEC
Y7		Raccord coudé male BSP conique G1/4 D8mm	3109 08 13	LEGRIS	FIMATEC
Y7		Raccord droit male BSP conique G1/4 D8mm	3175 08 13	LEGRIS	FIMATEC
Y7		Coude femelle BSP cylindrique male conique BSP G1/2	CD15MF	MECA-INOX	FIMATEC
Y7		Mamelon double male conique G1/2 centre hexagonal	MLH15GC	MECA-INOX	FIMATEC
Y7		TE double femelle G1/2	TE15	MECA-INOX	FIMATEC
Y7		Raccord Union 3 pieces male conique femelle G1/2	UMF15	MECA-INOX	FIMATEC
Y7	25	Raccord Union 3 pieces double male conique G1/2	UMM15	MECA-INOX	FIMATEC
Y8		Bouchon laiton 6 pans creux BSP conique G1/4	0205 13 00	LEGRIS	FIMATEC
Y8		Robinet 1/4 de tour femelle femelle G1/2	0402 13 21	LEGRIS	FIMATEC
Y8		Rouleau de 25m de tuyau Tricocloire 12-19mm	043223	FIMATEC	FIMATEC
Y8		Rouleau de 25m de tuyau Tricocloire 15-23mm	043465	FIMATEC	FIMATEC
Y8		Rondelle joint imperdable G1/8	0602 23 10 20	LEGRIS	FIMATEC
Y8		Rondelle joint imperdable G1/4	0602 23 11 20	LEGRIS	FIMATEC
Y8		EV NF 3/2 1/8G bobine CM22-4W 24VDC 12VA (Pilote Bushjost)	107 00 124	JOUCOMATIC	FIMATEC
Y8		Mamelon double male egal BSP conique G1/8	1821 10 10	LEGRIS	FIMATEC

# NOMENCLATURE MATERIEL

REPERE	Nbre	DESIGNATION	REFERENCE	FABRICANT	FOURNI Par
Y8		Mamelon double male inegal BSP conique G1/4 G1/8	1821 13 10	LEGRIS	FIMATEC
Y8	20	EV Buschjost 3m3/h G1/2 pilotage par air comprime 3/8bars	82 712 00.0000	BUSCHJOST	HERION
Y9		EV NF 3/2 1/8G bobine CM22-4W 24VDC 12VA (Pilote Bushjost)	107 00 124	JOUCOMATIC	FIMATEC
Y9		Adaptateur cannele pour tuyau Dint 13mm male conique G3/8	1823 13 17	LEGRIS	FIMATEC
Y9		Adaptateur cannele pour tuyau Dint 16mm male conique G1/2	1823 16 21	LEGRIS	FIMATEC
Y9		Reducteur male BSP conique G1/2 vers femelle G1/4	1863 21 13	LEGRIS	FIMATEC
Y9		Reducteur male BSP conique G1/2 vers femelle G3/8	1863 21 17	LEGRIS	FIMATEC
Y9	9	EV Buschjost 3m3/h G1/2 pilotage par air comprime 3/8bars	82 712 00.0000	BUSCHJOST	HERION

**METALOR Contacts France S.A.**  
 BP 29 Rue des Aquées  
 28 190 Courville sur Eure  
 TEL: 02 37 23 78 44 FAX: 02 37 23 74 67

**SOUDEUSE DOUBLE TETE No3**  
**NOMENCLATURE**  
 Machine : **M020**                      Section : **56**

CONCU PAR	CREE LE	IND	DATE	MODIFICATION	PAR	DATE D'EDITION	NBRE TOTAL DE FOLIOS
J. L. Witz	07/07/1999					13/09/2023	158
REALISE PAR	REVISE LE						
J. L. Witz						Folio :	112



# SOMMAIRE

FOLIO	TITRE	DESSINE PAR	LE	MODIFICATIONS				
				DATE	A	B	C	D
001	COFFRETS DE PUISSANCE	J.L. Wintz	25-03-1998	25-03-1998				
002	ALIMENTATIONS 220V ET 24VAC	J.L. Wintz	01-04-1998	01-04-1998				
003	ALIM 220 VAC NON COUPEES PAR A.U.	J.L. Wintz	01-04-1998	01-04-1998				
004	ALIMENTATIONS 24 VDC	J.L. Wintz	06-04-1998	06-04-1998				
005	DEPARTS MOTEURS	J.L. Wintz	09-04-1998	09-04-1998				
006	CIRCUIT D'ARRET D'URGENCE	J.L. Wintz	07-04-1998	07-04-1998				
007	CIRCUIT D'ARRET D'URGENCE	J.L. Wintz	07-04-1998	07-04-1998				
008	ALIMENTATION 220VAC DISTRIBUTION PASTILLESJ1L	J.L. Wintz	16-04-1998	16-04-1998				
009	ALIMENTATION 220VAC DISTRIBUTION PASTILLESJ2L	J.L. Wintz	16-04-1998	16-04-1998				
010	ALIM CPU ET DEPART PROFIBUS-DP	J.L. Wintz	07-05-1999	07-05-1999				
011	CARTE D'ENTREE TOR EB0	J.L. Wintz	10-05-1999	10-05-1999				
012	CARTE D'ENTREE TOR EB1	J.L. Wintz	10-05-1999	10-05-1999				
013	CARTE D'ENTREE TOR EB2	J.L. Wintz	10-05-1999	10-05-1999				
014	CARTE D'ENTREE TOR EB3	J.L. Wintz	10-05-1999	10-05-1999				
015	CARTE DE SORTIE TOR AB0	J.L. Wintz	12-05-1999	12-05-1999				
016	CARTE DE SORTIE TOR AB1	J.L. Wintz	12-05-1999	12-05-1999				
017	CARTE DE SORTIE TOR AB2	J.L. Wintz	12-05-1999	12-05-1999				
018	CARTE DE SORTIE TOR AB3	J.L. Wintz	12-05-1999	12-05-1999				
019	OP37 et COUPLEUR IM153-1	J.L. Wintz	17-05-1999	17-05-1999				
020	ENTREES DEPORTEES ET200M EB4	J.L. Wintz	17-05-1999	17-05-1999				
021	ENTREES DEPORTEES ET200M EB5	J.L. Wintz	17-05-1999	17-05-1999				
022	SORTIES DEPORTEES ET200M AB4	J.L. Wintz	17-05-1999	17-05-1999				

# SOMMAIRE

FOLIO	TITRE	DESSINE PAR	LE	MODIFICATIONS				
				DATE	A	B	C	D
023	SORTIES DEPORTEES ET200M AB5	J.L. Wintz	18-05-1999	18-05-1999				
024	SORTIES DEPORTEES ET200M EW6 EW8	J.L. Wintz	18-05-1999	18-05-1999				
025	SORTIES DEPORTEES ET200M AW6 AW8	J.L. Wintz	18-05-1999	18-05-1999				
026	ENTREES DEPORTEES ET200X ARMOIRE EAU	J.L. Wintz	03-06-1999	03-06-1999				
027	SORTIES DEPORTEES ET200X ARMOIRE EAU	J.L. Wintz	03-06-1999	03-06-1999				
028	SORTIES DEPORTEES ET200X ARMOIRE EAU	J.L. Wintz	04-06-1999	04-06-1999				
029	ENTREES DEPORTEES ET200X ARMOIRE AIR	J.L. Wintz	04-06-1999	04-06-1999				
030	SORTIES DEPORTEES ET200X ARMOIRE AIR	J.L. Wintz	23-06-1999	23-06-1999				
031	SORTIES DEPORTEES ET200X ARMOIRE AIR	J.L. Wintz	28-06-1999	28-06-1999				
032	SORTIES DEPORTEES ET200X ARMOIRE AIR	J.L. Wintz	28-06-1999	28-06-1999				
033	SORTIES DEPORTEES ET200X ARMOIRE AIR	J.L. Wintz	28-06-1999	28-06-1999				
034	SORTIES DEPORTEES ET200X ARMOIRE AIR	J.L. Wintz	28-06-1999	28-06-1999				
035	TRI FACES PASTILLES BOL TETE 1	J.L. Wintz	28-06-1999	28-06-1999				
036	ENTREES DEPORTEES ET200S DISTRIBUTION TETEJ1L	J.L. Wintz	29-06-1999	29-06-1999				
037	ENTREES DEPORTEES ET200S DISTRIBUTION TETEJ1L	J.L. Wintz	30-06-1999	30-06-1999				
038	SORTIES DEPORTEES ET200S DISTRIBUTION TETEJ1L	J.L. Wintz	01-07-1999	01-07-1999				
039	SORTIES DEPORTEES ET200S DISTRIBUTION TETEJ1L	J.L. Wintz	01-07-1999	01-07-1999				
040	SORTIES DEPORTEES ET200S DISTRIBUTION TETEJ2L	J.L. Wintz	01-07-1999	01-07-1999				
041	SORTIES DEPORTEES ET200S DISTRIBUTION TETEJ2L	J.L. Wintz	01-07-1999	01-07-1999				
042	SORTIES DEPORTEES ET200S DISTRIBUTION TETEJ2L	J.L. Wintz	01-07-1999	01-07-1999				
043	SORTIES DEPORTEES ET200S DISTRIBUTION TETEJ2L	J.L. Wintz	01-07-1999	01-07-1999				
044	SORTIES DEPORTEES ET200S DISTRIBUTION TETEJ2L	J.L. Wintz	01-07-1999	01-07-1999				

# SOMMAIRE

FOLIO	TITRE	DESSINE PAR	LE	MODIFICATIONS				
				DATE	A	B	C	D
045	SORTIES DEPORTEES ET200X PILOTAGE TETE 1	J.L. Wintz	01-07-1999	01-07-1999				
046	SORTIES DEPORTEES ET200X PILOTAGE TETE 1	J.L. Wintz	01-07-1999	01-07-1999				
047	SORTIES DEPORTEES ET200X PILOTAGE TETE 1	J.L. Wintz	01-07-1999	01-07-1999				
048	SORTIES DEPORTEES ET200X PILOTAGE TETE 1	J.L. Wintz	01-07-1999	01-07-1999				
049	SORTIES DEPORTEES ET200X PILOTAGE TETE 2	J.L. Wintz	01-07-1999	01-07-1999				
050	SORTIES DEPORTEES ET200X PILOTAGE TETE 2	J.L. Wintz	01-07-1999	01-07-1999				
051	SORTIES DEPORTEES ET200X PILOTAGE TETE 2	J.L. Wintz	01-07-1999	01-07-1999				
052	SORTIES DEPORTEES ET200X AVANCE BANDE	J.L. Wintz	01-07-1999	01-07-1999				
053	SORTIES DEPORTEES ET200X AVANCE BANDE	J.L. Wintz	01-07-1999	01-07-1999				
054	BORNIER/X1	J.L. Wintz	07-07-1999	07-07-1999				
055	BORNIER/X1	J.L. Wintz	07-07-1999	07-07-1999				
056	BORNIER/X10	J.L. Wintz	07-07-1999	07-07-1999				
057	BORNIER/X100	J.L. Wintz	07-07-1999	07-07-1999				
058	BORNIER/X2	J.L. Wintz	07-07-1999	07-07-1999				
059	BORNIER/X2	J.L. Wintz	07-07-1999	07-07-1999				
060	BORNIER/X20	J.L. Wintz	07-07-1999	07-07-1999				
061	BORNIER/X200	J.L. Wintz	07-07-1999	07-07-1999				
062	BORNIER/X300	J.L. Wintz	07-07-1999	07-07-1999				
063	BORNIER/X4	J.L. Wintz	07-07-1999	07-07-1999				
064	BORNIER/X40	J.L. Wintz	07-07-1999	07-07-1999				
065	BORNIER/X400	J.L. Wintz	07-07-1999	07-07-1999				
066	BORNIER/X5	J.L. Wintz	07-07-1999	07-07-1999				

# SOMMAIRE

FOLIO	TITRE	DESSINE PAR	LE	MODIFICATIONS				
				DATE	A	B	C	D
067	BORNIER/X50	J.L. Wintz	07-07-1999	07-07-1999				
068	BORNIER/X500	J.L. Wintz	07-07-1999	07-07-1999				
069	BORNIER/X600	J.L. Wintz	07-07-1999	07-07-1999				
070	CARNET CABLE Consul	J.L. Wintz	07-07-1999	07-07-1999				
071	CARNET CABLE Consul	J.L. Wintz	07-07-1999	07-07-1999				
072	CARNET CABLE Consul	J.L. Wintz	07-07-1999	07-07-1999				
073	CARNET CABLE Cablag	J.L. Wintz	07-07-1999	07-07-1999				
074	CARNET CABLE Cablag	J.L. Wintz	07-07-1999	07-07-1999				
075	CARNET CABLE Cablag	J.L. Wintz	07-07-1999	07-07-1999				
076	NOMENCLATURE	J.L. Wintz	07-07-1999	07-07-1999				
077	NOMENCLATURE	J.L. Wintz	07-07-1999	07-07-1999				
078	NOMENCLATURE	J.L. Wintz	07-07-1999	07-07-1999				
079	NOMENCLATURE	J.L. Wintz	07-07-1999	07-07-1999				
080	NOMENCLATURE	J.L. Wintz	07-07-1999	07-07-1999				
081	NOMENCLATURE	J.L. Wintz	07-07-1999	07-07-1999				
082	NOMENCLATURE	J.L. Wintz	07-07-1999	07-07-1999				
083	NOMENCLATURE	J.L. Wintz	07-07-1999	07-07-1999				
084	NOMENCLATURE	J.L. Wintz	07-07-1999	07-07-1999				
085	NOMENCLATURE	J.L. Wintz	07-07-1999	07-07-1999				
086	NOMENCLATURE	J.L. Wintz	07-07-1999	07-07-1999				
087	NOMENCLATURE	J.L. Wintz	07-07-1999	07-07-1999				
088	NOMENCLATURE	J.L. Wintz	07-07-1999	07-07-1999				

# SOMMAIRE

## MODIFICATIONS

FOLIO	TITRE	DESSINE PAR	LE	DATE	A	B	C	D
089	NOMENCLATURE	J.L. Wintz	07-07-1999	07-07-1999				
090	NOMENCLATURE	J.L. Wintz	07-07-1999	07-07-1999				
091	NOMENCLATURE	J.L. Wintz	07-07-1999	07-07-1999				
092	NOMENCLATURE	J.L. Wintz	07-07-1999	07-07-1999				
093	NOMENCLATURE	J.L. Wintz	07-07-1999	07-07-1999				
094	NOMENCLATURE	J.L. Wintz	07-07-1999	07-07-1999				
095	NOMENCLATURE	J.L. Wintz	07-07-1999	07-07-1999				
096	NOMENCLATURE	J.L. Wintz	07-07-1999	07-07-1999				
097	NOMENCLATURE	J.L. Wintz	07-07-1999	07-07-1999				
098	NOMENCLATURE	J.L. Wintz	07-07-1999	07-07-1999				
099	NOMENCLATURE	J.L. Wintz	07-07-1999	07-07-1999				
100	NOMENCLATURE	J.L. Wintz	07-07-1999	07-07-1999				
101	NOMENCLATURE	J.L. Wintz	07-07-1999	07-07-1999				
102	NOMENCLATURE	J.L. Wintz	07-07-1999	07-07-1999				
103	NOMENCLATURE	J.L. Wintz	07-07-1999	07-07-1999				
104	NOMENCLATURE	J.L. Wintz	07-07-1999	07-07-1999				
105	NOMENCLATURE	J.L. Wintz	07-07-1999	07-07-1999				
106	NOMENCLATURE	J.L. Wintz	07-07-1999	07-07-1999				
107	NOMENCLATURE	J.L. Wintz	07-07-1999	07-07-1999				
108	NOMENCLATURE	J.L. Wintz	07-07-1999	07-07-1999				
109	NOMENCLATURE	J.L. Wintz	07-07-1999	07-07-1999				
110	NOMENCLATURE	J.L. Wintz	07-07-1999	07-07-1999				

# SOMMAIRE

## MODIFICATIONS

FOLIO	TITRE	DESSINE PAR	LE	DATE	A	B	C	D
111	NOMENCLATURE	J.L. Wintz	07-07-1999	07-07-1999				
112	NOMENCLATURE	J.L. Wintz	07-07-1999	07-07-1999				

# CHIFFRAGE INSTALLATION

DESIGNATION	REFERENCE	FABRICANT	Nbre	Mini	PRIX-U H. T.	DATE dernier prix	PRIX total H. T.
Quittance M8 conn. M8 filete NO PNP 24VDC 100mA portee 0,4mm	IARM 08P1503/S35L	BAUMER	1	1.00	627.00	23-06-1999	627.00
Quittance M8 conn. M8 filete NO PNP 24VDC 100mA portee 0,4mm	IARM 08P1503/S35L	BAUMER	1	1.00	627.00	23-06-1999	627.00
Quittance M8 conn. M8 filete NO PNP 24VDC 100mA portee 0,4mm	IARM 08P1503/S35L	BAUMER	1	1.00	627.00	23-06-1999	627.00
Quittance M8 conn. M8 filete NO PNP 24VDC 100mA portee 0,4mm	IARM 08P1503/S35L	BAUMER	1	1.00	627.00	23-06-1999	627.00
Inductif M8 conn. M12 filete NO PNP 24VDC 0,2A portee 2mm	IFRM 08P1703/S14L	BAUMER	1	1.00	386.65	23-06-1999	386.65
Inductif M8 conn. M12 filete NO PNP 24VDC 0,2A portee 2mm	IFRM 08P1703/S14L	BAUMER	1	1.00	386.65	23-06-1999	386.65
Inductif M8 conn. M12 filete NO PNP 24VDC 0,2A portee 2mm	IFRM 08P1703/S14L	BAUMER	1	1.00	386.65	23-06-1999	386.65
Inductif M8 conn. M12 filete NO PNP 24VDC 0,2A portee 2mm	IFRM 08P1703/S14L	BAUMER	1	1.00	386.65	23-06-1999	386.65
Inductif M8 conn. M12 filete NO PNP 24VDC 0,2A portee 2mm	IFRM 08P1703/S14L	BAUMER	1	1.00	386.65	23-06-1999	386.65
Inductif M8 conn. M12 filete NO PNP 24VDC 0,2A portee 2mm	IFRM 08P1703/S14L	BAUMER	1	1.00	386.65	23-06-1999	386.65
Inductif M8 conn. M12 filete NO PNP 24VDC 0,2A portee 2mm	IFRM 08P1703/S14L	BAUMER	1	1.00	386.65	23-06-1999	386.65
Inductif M8 conn. M12 filete NO PNP 24VDC 0,2A portee 2mm	IFRM 08P1703/S14L	BAUMER	1	1.00	386.65	23-06-1999	386.65
Inductif M8 conn. M12 filete NO PNP 24VDC 0,2A portee 2mm	IFRM 08P1703/S14L	BAUMER	1	1.00	386.65	23-06-1999	386.65
Inductif M8 conn. M12 filete NO PNP 24VDC 0,2A portee 2mm	IFRM 08P1703/S14L	BAUMER	1	1.00	386.65	23-06-1999	386.65
Inductif M8 conn. M12 filete NO PNP 24VDC 0,2A portee 2mm	IFRM 08P1703/S14L	BAUMER	1	1.00	386.65	23-06-1999	386.65
Inductif M8 conn. M12 filete NO PNP 24VDC 0,2A portee 2mm	IFRM 08P1703/S14L	BAUMER	1	1.00	386.65	23-06-1999	386.65
Inductif M8 conn. M12 filete NO PNP 24VDC 0,2A portee 2mm	IFRM 08P1703/S14L	BAUMER	1	1.00	386.65	23-06-1999	386.65
Inductif M8 conn. M12 filete NO PNP 24VDC 0,2A portee 2mm	IFRM 08P1703/S14L	BAUMER	1	1.00	386.65	23-06-1999	386.65
Inductif M8 conn. M12 filete NO PNP 24VDC 0,2A portee 2mm	IFRM 08P1703/S14L	BAUMER	1	1.00	386.65	23-06-1999	386.65
Inductif M8 conn. M12 filete NO PNP 24VDC 0,2A portee 2mm	IFRM 08P1703/S14L	BAUMER	1	1.00	386.65	23-06-1999	386.65
Inductif M8 conn. M12 filete NO PNP 24VDC 0,2A portee 2mm	IFRM 08P1703/S14L	BAUMER	1	1.00	386.65	23-06-1999	386.65
Inductif M8 conn. M12 filete NO PNP 24VDC 0,2A portee 2mm	IFRM 08P1703/S14L	BAUMER	1	1.00	386.65	23-06-1999	386.65
Inductif M8 conn. M12 filete NO PNP 24VDC 0,2A portee 2mm	IFRM 08P1703/S14L	BAUMER	1	1.00	386.65	23-06-1999	386.65
Inductif M8 conn. M12 filete NO PNP 24VDC 0,2A portee 2mm	IFRM 08P1703/S14L	BAUMER	1	1.00	386.65	23-06-1999	386.65
Inductif M8 conn. M12 filete NO PNP 24VDC 0,2A portee 2mm	IFRM 08P1703/S14L	BAUMER	1	1.00	386.65	23-06-1999	386.65
Inductif M8 conn. M12 filete NO PNP 24VDC 0,2A portee 2mm	IFRM 08P1703/S14L	BAUMER	1	1.00	386.65	23-06-1999	386.65
Inductif M8 conn. M12 filete NO PNP 24VDC 0,2A portee 2mm	IFRM 08P1703/S14L	BAUMER	1	1.00	386.65	23-06-1999	386.65
Inductif M8 conn. M12 filete NO PNP 24VDC 0,2A portee 2mm	IFRM 08P1703/S14L	BAUMER	1	1.00	386.65	23-06-1999	386.65

**METALOR Contacts France S.A.**  
 BP 29 Rue des Aquées  
 28 190 Courville sur Eure  
 TEL: 02 37 23 78 44 FAX: 02 37 23 74 67

**SOUDEUSE DOUBLE TETE No3**  
**LISTE POUR CHIFFRAG**  
 Machine : **M020** Section : **56**

CONCU PAR	CREE LE	IND	DATE	MODIFICATION	PAR	DATE D'EDITION	NBRE TOTAL DE FOLIOS
J. L. Witz	07/07/1999					13/09/2023	158
REALISE PAR	REVISE LE						
J. L. Witz						Folio :	<b>119</b>

# CHIFFRAGE INSTALLATION

DESIGNATION	REFERENCE	FABRICANT	Nbre	Mini	PRIX-U H. T.	DATE dernier prix	PRIX total H. T.
Inductif M12 conn. M12 filete NO PNP 24VDC 0,2A portee 4mm	IFRM 12P 1701/S14L	BAUMER	1	1.00	228.95	23-06-1999	228.95
Inductif M12 conn. M12 filete NO PNP 24VDC 0,2A portee 4mm	IFRM 12P 1701/S14L	BAUMER	1	1.00	228.95	23-06-1999	228.95
EV Buschjost 3m3/h G1/2 pilotage par air comprime 3/8bars	82 712 00.0000	BUSCHJOST	1 U	1.00	588.00	23-06-1999	588.00
EV Buschjost 3m3/h G1/2 pilotage par air comprime 3/8bars	82 712 00.0000	BUSCHJOST	1 U	1.00	588.00	23-06-1999	588.00
EV Buschjost 3m3/h G1/2 pilotage par air comprime 3/8bars	82 712 00.0000	BUSCHJOST	1 U	1.00	588.00	23-06-1999	588.00
EV Buschjost 3m3/h G1/2 pilotage par air comprime 3/8bars	82 712 00.0000	BUSCHJOST	1 U	1.00	588.00	23-06-1999	588.00
Capot de protection variateurs Celduc	1K199000	CELDUC	1 U	0.00	16.00	16-04-1998	16.00
Capot de protection variateurs Celduc	1K199000	CELDUC	1 U	0.00	16.00	16-04-1998	16.00
Variateur Celduc pour moteur monophasé 230VAC 40A	SG4 44 120	CELDUC	1 U	1.00	664.00	16-04-1998	664.00
Variateur Celduc pour moteur monophasé 230VAC 40A	SG4 44 120	CELDUC	1 U	1.00	664.00	16-04-1998	664.00
Radiateur adaptateur rail DIN variateur Celduc	WF 121000	CELDUC	1 U	0.00	154.00	16-04-1998	154.00
Radiateur adaptateur rail DIN variateur Celduc	WF 121000	CELDUC	1 U	0.00	154.00	16-04-1998	154.00
Luminaire PARK HF 2x58W tubes HF	PARK HF 2x58W	CLEMESSY	1 U	1.00	0.00	23-06-1999	0.00
Coffret acier 400x300x140	AM0403014	ELDON	1 U	1.00	227.00	02-07-1999	227.00
Coffret acier 400x300x140	AM0403014	ELDON	1 U	1.00	227.00	02-07-1999	227.00
Platine de montage orange pour coffret 400x300	AMPL 04030	ELDON	1 U	1.00	33.00	02-07-1999	33.00
Platine de montage orange pour coffret 400x300	AMPL 04030	ELDON	1 U	1.00	33.00	02-07-1999	33.00
Plaque de ventilation pour coffrets AM	AMRV/P	ELDON	1 U	1.00	16.00	02-07-1999	16.00
Plaque de ventilation pour coffrets AM	AMRV/P	ELDON	1 U	1.00	16.00	02-07-1999	16.00
Poignee chromee en T, montage en came	ED2820	ELDON	1 U	1.00	99.00	02-07-1999	99.00
Poignee chromee en T, montage en came	ED2820	ELDON	1 U	1.00	99.00	02-07-1999	99.00
Filtre silencieux LFU-1/2 raccord G1/2	10494	FESTO	1 U	1.00	434.90	05-07-1999	434.90



# CHIFFRAGE INSTALLATION

DESIGNATION	REFERENCE	FABRICANT	Nbre	Mini	PRIX-U H. T.	DATE dernier prix	PRIX total H. T.
Limiteur de debit unidirectionnel GR1/8B 0,5/10bars G1/8	151 215	FESTO	2 U	1.00	113.30	05-07-1999	226.60
Limiteur de debit unidirectionnel GR1/8B 0,5/10bars G1/8	151 215	FESTO	2 U	1.00	113.30	05-07-1999	226.60
Mano detendeur 0/7 bars avec mano LR-1/8-D-MINI raccords G1/8	162 582	FESTO	2 U	1.00	165.10	05-07-1999	330.20
Equerre de fixation mano detendeur LR type HR-D-MINI	164 936	FESTO	2 U	1.00	9.20	05-07-1999	18.40
Bloc de distribution FR-8-1/4 raccords 2xG1/2 + 8xG1/4	2078	FESTO	3 U	1.00	180.10	05-07-1999	540.30
Raccord rapide femelle KD-1/4 raccord G1/4 male droit avec joint	2143	FESTO	4 U	1.00	47.10	05-07-1999	188.40
Raccord rapide male KS-1/4 raccord G1/4 male droit avec joint	2154	FESTO	4 U	1.00	14.50	05-07-1999	58.00
Clapet anti-retour G1/8 de male cylindrique vers femelle H-1/8 a/i	3324	FESTO	1 U	1.00	97.90	05-07-1999	97.90
Clapet anti-retour G1/8 de male cylindrique vers femelle H-1/8 a/i	3324	FESTO	1 U	1.00	97.90	05-07-1999	97.90
Soupape d'echappement rapide SEU-1/8 femelle vers male cylindr G1/8	4616	FESTO	2 U	1.00	122.30	05-07-1999	244.60
Limiteur de debit GRA-1/4-B double femelle G1/4	6509	FESTO	6 U	1.00	155.00	05-07-1999	930.00
Repartiteur type FR4-1/8-B 1 entree laterale G1/8 - 3 sorties G1/8	6701	FESTO	1 U	1.00	28.40	05-07-1999	28.40
Repartiteur type FR4-1/8-B 1 entree laterale G1/8 - 3 sorties G1/8	6701	FESTO	1 U	1.00	28.40	05-07-1999	28.40
Repartiteur type FR4-1/8-B 1 entree laterale G1/8 - 3 sorties G1/8	6701	FESTO	1 U	1.00	28.40	05-07-1999	28.40
Repartiteur type FR4-1/8-B 1 entree laterale G1/8 - 3 sorties G1/8	6701	FESTO	1 U	1.00	28.40	05-07-1999	28.40
Rouleau de 25m de tuyou Tricoclaie 12-19mm	043223	FIMATEC	1 U	1.00	134.40	05-07-1999	134.40
Rouleau de 25m de tuyou Tricoclaie 12-19mm	043223	FIMATEC	1 U	1.00	134.40	05-07-1999	134.40
Rouleau de 25m de tuyou Tricoclaie 15-23mm	043465	FIMATEC	1 U	1.00	174.13	05-07-1999	174.13
Rouleau de 25m de tuyou Tricoclaie 15-23mm	043465	FIMATEC	1 U	1.00	174.13	05-07-1999	174.13
Rouleau de 25m de tuyou Tricoclaie 15-23mm	043465	FIMATEC	1 U	1.00	174.13	05-07-1999	174.13
Tourillon de detrompage (4 par prise-fiche)	09 30 000 9901	HARTING	4 U	1.00	1.90	04-05-1999	7.60
Tourillon de detrompage (4 par prise-fiche)	09 30 000 9901	HARTING	4 U	1.00	1.90	04-05-1999	7.60

**METALOR Contacts France S.A.**  
 BP 29 Rue des Aqués  
 28 190 Courville sur Eure  
 TEL: 02 37 23 78 44 FAX: 02 37 23 74 67

SOUDEUSE DOUBLE TETE No3  
 LISTE POUR CHIFFRAG

Machine : **M020**

Section : **56**

CONCU PAR	CREE LE	IND	DATE	MODIFICATION	PAR	DATE D'EDITION	NBRE TOTAL DE FOLIOS
J. L. Witz	07/07/1999					13/09/2023	158
REALISE PAR	REVISE LE						
J. L. Witz						Folio:	121

# CHIFFRAGE INSTALLATION

DESIGNATION	REFERENCE	FABRICANT	Nbre	Mini	PRIX-U H. T.	DATE dernier prix	PRIX total H. T.
Tourillon de detrompage (4 par prise-fiche)	09 30 000 9901	HARTING	4 U	1.00	1.90	04-05-1999	7.60
Tourillon de detrompage (4 par prise-fiche)	09 30 000 9901	HARTING	4 U	1.00	1.90	04-05-1999	7.60
Tourillon de detrompage (4 par prise-fiche)	09 30 000 9901	HARTING	4 U	1.00	1.90	04-05-1999	7.60
Tourillon de detrompage (4 par prise-fiche)	09 30 000 9901	HARTING	4 U	1.00	1.90	04-05-1999	7.60
Tourillon de detrompage (4 par prise-fiche)	09 30 000 9901	HARTING	4 U	1.00	1.90	04-05-1999	7.60
Embase Han 6E a encastrer 1 verrou	09 30 006 0301	HARTING	1 U	1.00	37.30	04-05-1999	37.30
Embase en saillie Han 6E 1 verrou PE16	09 30 006 1251	HARTING	1 U	1.00	57.80	04-05-1999	57.80
Capot Han 6E sortie laterale PE13,5	09 30 006 1540	HARTING	1 U	1.00	33.50	04-05-1999	33.50
Capot Han 6E sortie laterale PE13,5	09 30 006 1540	HARTING	1 U	1.00	33.50	04-05-1999	33.50
Embase Han 10E a encastrer 2 verrous	09 30 010 0301	HARTING	1 U	1.00	59.90	04-05-1999	59.90
Embase Han 10E a encastrer 2 verrous	09 30 010 0301	HARTING	1 U	1.00	59.90	04-05-1999	59.90
Capot Han 10E sortie laterale PE16	09 30 010 1521	HARTING	1 U	1.00	45.90	04-05-1999	45.90
Capot Han 10E sortie laterale PE16	09 30 010 1521	HARTING	1 U	1.00	45.90	04-05-1999	45.90
Embase Han 16E et 6HsB a encastrer	09 30 016 0301	HARTING	1 U	1.00	59.70	04-05-1999	59.70
Capot Han 16E et 6HsB sortie laterale PE21	09 30 016 0520	HARTING	1 U	1.00	68.70	04-05-1999	68.70
Embase Han 24E a encastrer 2 verrous	09 30 024 0301	HARTING	1 U	1.00	67.90	04-05-1999	67.90
Capot Han 24E sortie laterale PE21	09 30 024 0520	HARTING	1 U	1.00	82.60	04-05-1999	82.60
Embase Han 32E et 12HsB a encastrer	09 30 032 0301	HARTING	1 U	1.00	161.60	04-05-1999	161.60
Capot Han 32E et 12HsB sortie laterale PE29	09 30 032 0521	HARTING	1 U	1.00	267.00	04-05-1999	267.00
Connecteur male Han 6HsB 35A poles 1-6	09 31 006 2601	HARTING	1 U	1.00	104.30	04-05-1999	104.30
Connecteur male Han 6HsB 35A poles 7-12	09 31 006 2611	HARTING	1 U	1.00	105.40	04-05-1999	105.40
Connecteur femelle Han 6HsB 35A poles 1-6	09 31 006 2701	HARTING	1 U	1.00	119.50	04-05-1999	119.50

**METALOR Contacts France S.A.**  
 BP 29 Rue des Aquées  
 28 190 Courville sur Eure  
 TEL: 02 37 23 78 44 FAX: 02 37 23 74 67

SOUDEUSE DOUBLE TETE No3  
 LISTE POUR CHIFFRAG

Machine : **M020**

Section : **56**

CONCU PAR	CREE LE	IND	DATE	MODIFICATION	PAR	DATE D'EDITION	NBRE TOTAL DE FOLIOS
J. L. Witz	07/07/1999					13/09/2023	158
REALISE PAR	REVISE LE						
J. L. Witz						Folio:	122

# CHIFFRAGE INSTALLATION

DESIGNATION	REFERENCE	FABRICANT	Nbre	Mini	PRIX-U H. T.	DATE dernier prix	PRIX total H. T.
Connecteur femelle Han 6HsB 35A poles 7-12	09 31 006 2711	HARTING	1 U	1.00	179.40	04-05-1999	179.40
Connecteur male Han 6E 16A 6 poles	09 33 006 2601	HARTING	1 U	1.00	30.80	04-05-1999	30.80
Connecteur male Han 6E 16A 6 poles	09 33 006 2601	HARTING	1 U	1.00	30.80	04-05-1999	30.80
Connecteur femelle Han 6E 16A 6 poles	09 33 006 2701	HARTING	1 U	1.00	32.40	04-05-1999	32.40
Connecteur femelle Han 6E 16A 6 poles	09 33 006 2701	HARTING	1 U	1.00	32.40	04-05-1999	32.40
Connecteur male Han 10E 16A 10 poles	09 33 010 2601	HARTING	1 U	1.00	41.40	04-05-1999	41.40
Connecteur male Han 10E 16A 10 poles	09 33 010 2601	HARTING	1 U	1.00	41.40	04-05-1999	41.40
Connecteur femelle Han 10E 16A 10 poles	09 33 010 2701	HARTING	1 U	1.00	42.40	04-05-1999	42.40
Connecteur femelle Han 10E 16A 10 poles	09 33 010 2701	HARTING	1 U	1.00	42.40	04-05-1999	42.40
Connecteur male Han 16-32E 16A poles 1-16	09 33 016 2601	HARTING	1 U	1.00	48.81	04-05-1999	48.81
Connecteur femelle Han 16-32E 16A poles 1-16	09 33 016 2701	HARTING	1 U	1.00	51.10	04-05-1999	51.10
Connecteur male Han 24-48E 16A poles 1-24	09 33 024 2601	HARTING	1 U	1.00	62.90	04-05-1999	62.90
Connecteur femelle Han 24-48E 16A poles 1-24	09 33 024 2701	HARTING	1 U	1.00	70.40	04-05-1999	70.40
Compteur totalisateur debrochable 24VDC 8 digits sans RAZ	0 468 165	HENGSTLER	1 U	1.00	268.00	03-07-1997	268.00
Compteur horaire debrochable 24VDC 7 digits sans RAZ	0 478 123	HENGSTLER	1 U	1.00	375.00	03-07-1997	375.00
Boitier 2 emplacements compteurs Hengstler con. vis	1 405 669	HENGSTLER	1 U	1.00	64.00	03-07-1997	64.00
Inductif corne conn. M8 filete NO PNP 24VDC 0,25A portee 2mm	IN 5230	IFM	1	1.00	334.00	23-06-1999	334.00
Inductif corne conn. M8 filete NO PNP 24VDC 0,25A portee 2mm	IN 5230	IFM	1	1.00	334.00	23-06-1999	334.00
Contrôleur de debit IFM conn. M12 filete NO PNP 24VDC 0,4A	ST2604/SCR 14 ABA FPKG/US	IFM	1	1.00	2303.00	23-06-1999	2303.00
Contrôleur de debit IFM conn. M12 filete NO PNP 24VDC 0,4A	ST2604/SCR 14 ABA FPKG/US	IFM	1	1.00	2303.00	23-06-1999	2303.00
EV NF 2/2 1/8G bobine CM22-4W 24VDC 12VA (Azote et purge eau)	106 00 058	JOUCOMATIC	1 U	1.00	164.00	23-06-1999	164.00
EV NF 2/2 1/8G bobine CM22-4W 24VDC 12VA (Azote et purge eau)	106 00 058	JOUCOMATIC	1 U	1.00	164.00	23-06-1999	164.00

# CHIFFRAGE INSTALLATION

DESIGNATION	REFERENCE	FABRICANT	Nbre	Mini	PRIX-U H. T.	DATE dernier prix	PRIX total H. T.
EV NF 3/2 1/8G bobine CM22-4W 24VDC 12VA (Pilote Bushjost)	107 00 124	JOUCOMATIC	1 U	1.00	164.00	23-06-1999	164.00
EV NF 3/2 1/8G bobine CM22-4W 24VDC 12VA (Pilote Bushjost)	107 00 124	JOUCOMATIC	1 U	1.00	164.00	23-06-1999	164.00
EV NF 3/2 1/8G bobine CM22-4W 24VDC 12VA (Pilote Bushjost)	107 00 124	JOUCOMATIC	1 U	1.00	164.00	23-06-1999	164.00
EV NF 3/2 1/8G bobine CM22-4W 24VDC 12VA (Pilote Bushjost)	107 00 124	JOUCOMATIC	1 U	1.00	164.00	23-06-1999	164.00
EV NF 3/2 1/8G bobine CM22-4W 24VDC 12VA (Pilote Bushjost)	107 00 124	JOUCOMATIC	1 U	1.00	164.00	23-06-1999	164.00
EV NF 3/2 1/8G bobine CM22-4W 24VDC 12VA (Pilote Bushjost)	107 00 124	JOUCOMATIC	1 U	1.00	164.00	23-06-1999	164.00
EV NF 3/2 1/8G bobine CM22-4W 24VDC 12VA (Pilote Bushjost)	107 00 124	JOUCOMATIC	1 U	1.00	164.00	23-06-1999	164.00
EV NF 3/2 1/8G bobine CM22-4W 24VDC 12VA (Pilote Bushjost)	107 00 124	JOUCOMATIC	1 U	1.00	164.00	23-06-1999	164.00
EV NF 3/2 1/8G bobine CM22-4W 24VDC 12VA (Pilote Bushjost)	107 00 124	JOUCOMATIC	1 U	1.00	164.00	23-06-1999	164.00
EV NF 3/2 1/8G bobine CM22-4W 24VDC 12VA (Pilote Bushjost)	107 00 124	JOUCOMATIC	1 U	1.00	164.00	23-06-1999	164.00
Etrier support EV Joucomatic	976 00 327	JOUCOMATIC	1 U	1.00	0.00	23-06-1999	0.00
Etrier support EV Joucomatic	976 00 327	JOUCOMATIC	1 U	1.00	0.00	23-06-1999	0.00
Etrier support EV Joucomatic	976 00 327	JOUCOMATIC	1 U	1.00	0.00	23-06-1999	0.00
Etrier support EV Joucomatic	976 00 327	JOUCOMATIC	1 U	1.00	0.00	23-06-1999	0.00
Tete cellule laser cable 2m pour connexion ampli LZ-A150	LZ-155	KEYENCE	1	1.00	3610.00	23-06-1999	3610.00
Tete cellule laser cable 2m pour connexion ampli LZ-A150	LZ-155	KEYENCE	1	1.00	3610.00	23-06-1999	3610.00
Tete cellule laser cable 2m pour connexion ampli LZ-A150	LZ-155	KEYENCE	1	1.00	3610.00	23-06-1999	3610.00
Tete cellule laser cable 2m pour connexion ampli LZ-A150	LZ-155	KEYENCE	1	1.00	3610.00	23-06-1999	3610.00
Ampli cellule laser cable 2m NPN 24VDC 100mA	LZ-A150	KEYENCE	1	1.00	2350.00	23-06-1999	2350.00
Ampli cellule laser cable 2m NPN 24VDC 100mA	LZ-A150	KEYENCE	1	1.00	2350.00	23-06-1999	2350.00
Ampli cellule laser cable 2m NPN 24VDC 100mA	LZ-A150	KEYENCE	1	1.00	2350.00	23-06-1999	2350.00
Ampli cellule laser cable 2m NPN 24VDC 100mA	LZ-A150	KEYENCE	1	1.00	2350.00	23-06-1999	2350.00

# CHIFFRAGE INSTALLATION

DESIGNATION	REFERENCE	FABRICANT	Nbre	Mini	PRIX-U H. T.	DATE dernier prix	PRIX total H. T.
Rallonge BNC male BNC femelle de 10m	KI 1603 B10	KISTLER	2 U	1.00	525.00	17-05-1999	1050.00
Cable raccordement capteur sur BNC de 0,5m	KI 1631C	KISTLER	2 U	1.00	469.00	17-05-1999	938.00
Conditionneur 2 voies encastrable, alim 24 VDC	KI 5855A 221	KISTLER	1 U	1.00	17150.00	17-05-1999	17150.00
Capot protection bornes NZM6	H-NZM6	KLOCKNER	1 U	1.00	34.27	07-07-1999	34.27
Interrupteur disjoncteur sectionneur NZM6 3x160A	NZM6-160/ZM6-160	KLOCKNER	1 U	1.00	2860.87	07-07-1999	2860.87
Axe Cde arriere NZM6-64	R-NZM6	KLOCKNER	1 U	1.00	84.67	07-07-1999	84.67
Poignee de manoeuvre NZM6-64 rouge	RHG-R	KLOCKNER	1 U	1.00	129.90	07-07-1999	129.90
Prise 220V 16A 2P+T montage sur profile	042 80	LEGRAND	1 U	10.00	37.76	01-09-1998	37.76
Prise 220V 16A 2P+T montage sur profile	042 80	LEGRAND	1 U	10.00	37.76	01-09-1998	37.76
Repartiteur tetrapolaire 125A 15 vis par barre	048 88	LEGRAND	1 U	1.00	102.17	21-04-1999	102.17
Armoire Atlantic 600x600x300 1 porte sans platine	355 20	LEGRAND	1 U	1.00	777.55	21-05-1999	777.55
Plaque perforee armoire 600x600	360 17	LEGRAND	1 U	1.00	193.16	21-05-1999	193.16
Raccord union male male G1/8 BSP conique	0121 10 10	LEGRIS	2 U	1.00	0.00	05-07-1999	0.00
Raccord union male male G1/8 BSP conique	0121 10 10	LEGRIS	2 U	1.00	0.00	05-07-1999	0.00
Coude femelle BSP cylindrique male conique BSP G1/8 en laiton	0144 10 10	LEGRIS	1 m	1.00	16.30	05-07-1999	16.30
Coude femelle BSP cylindrique male conique BSP G1/8 en laiton	0144 10 10	LEGRIS	1 m	1.00	16.30	05-07-1999	16.30
Coude femelle BSP cylindrique male conique BSP G1/8 en laiton	0144 10 10	LEGRIS	4 m	1.00	16.30	05-07-1999	65.20
Coude double male BSP conique G1/4 en laiton	0152 13 13	LEGRIS	4 m	1.00	19.80	05-07-1999	79.20
Bouchon laiton 6 pans creux BSP conique G1/8	0205 10 00	LEGRIS	1 U	1.00	0.00	05-07-1999	0.00
Bouchon laiton 6 pans creux BSP conique G1/8	0205 10 00	LEGRIS	1 U	1.00	0.00	05-07-1999	0.00
Bouchon laiton 6 pans creux BSP conique G1/4	0205 13 00	LEGRIS	9 U	1.00	5.05	05-07-1999	45.45
Bouchon laiton 6 pans creux BSP conique G1/4	0205 13 00	LEGRIS	9 U	1.00	5.05	05-07-1999	45.45

**METALOR Contacts France S.A.**  
 BP 29 Rue des Aqués  
 28 190 Courville sur Eure  
 TEL: 02 37 23 78 44 FAX: 02 37 23 74 67

SOUDEUSE DOUBLE TETE No3  
 LISTE POUR CHIFFRAG

Machine : **M020**

Section : **56**

CONCU PAR	CREE LE	IND	DATE	MODIFICATION	PAR	DATE D'EDITION	NBRE TOTAL DE FOLIOS
J. L. Witz	07/07/1999					13/09/2023	158
REALISE PAR	REVISE LE						
J. L. Witz						Folio:	125

# CHIFFRAGE INSTALLATION

DESIGNATION	REFERENCE	FABRICANT	Nbre	Mini	PRIX-U H. T.	DATE dernier prix	PRIX total H. T.
Bouchon laiton 6 pans creux BSP conique G1/4	0205 13 00	LEGRIS	8 U	1.00	5.05	05-07-1999	40.40
Bouchon laiton 6 pans creux BSP conique G3/8	0205 17 00	LEGRIS	19 U	1.00	8.60	05-07-1999	163.40
Bouchon laiton 6 pans creux BSP conique G1/2	0205 21 00	LEGRIS	2 U	1.00	15.10	05-07-1999	30.20
Robinet 1/4 de tour femelle femelle G1/2	0402 13 21	LEGRIS	2 U	1.00	104.00	05-07-1999	208.00
Robinet 1/4 de tour femelle femelle G1/2	0402 13 21	LEGRIS	2 U	1.00	104.00	05-07-1999	208.00
Robinet 1/4 de tour femelle femelle G1/2	0402 13 21	LEGRIS	1 U	1.00	104.00	05-07-1999	104.00
Rondelle joint imperdable G1/8	0602 23 10 20	LEGRIS	1 U	1.00	1.06	05-07-1999	1.06
Rondelle joint imperdable G1/8	0602 23 10 20	LEGRIS	1 U	1.00	1.06	05-07-1999	1.06
Rondelle joint imperdable G1/8	0602 23 10 20	LEGRIS	2 U	1.00	1.06	05-07-1999	2.12
Rondelle joint imperdable G1/4	0602 23 11 20	LEGRIS	1 U	1.00	0.79	05-07-1999	0.79
Rondelle joint imperdable G1/4	0602 23 11 20	LEGRIS	1 U	1.00	0.79	05-07-1999	0.79
Tuyau polyurethane souple bleu de 4mm pour air Rlx de 25m	1025 U04 04	LEGRIS	1 m	25.00	0.00	05-07-1999	0.00
Tuyau polyurethane souple bleu de 4mm pour air Rlx de 25m	1025 U04 04	LEGRIS	1 m	25.00	0.00	05-07-1999	0.00
Tuyau polyurethane souple bleu de 6mm pour air Rlx de 25m	1025 U06 04	LEGRIS	1 m	25.00	95.50	05-07-1999	95.50
Tuyau polyurethane souple bleu de 6mm pour air Rlx de 25m	1025 U06 04	LEGRIS	1 m	25.00	95.50	05-07-1999	95.50
Tuyau polyurethane souple bleu de 6mm pour air Rlx de 25m	1025 U06 04	LEGRIS	3 m	25.00	95.50	05-07-1999	286.50
Tuyau polyurethane souple vert de 8mm pour eau Rlx de 25m	1025 U08 02	LEGRIS	1 m	25.00	144.00	05-07-1999	144.00
Tuyau polyurethane souple rouge de 8mm pour eau Rlx de 25m	1025 U08 03	LEGRIS	1 m	25.00	144.00	05-07-1999	144.00
Tuyau polyurethane souple bleu de 8mm pour air	1025 U08 04	LEGRIS	1 m	25.00	144.00	05-07-1999	144.00
Tuyau polyurethane souple noir de 12mm pour air Rlx de 25m	1025 U12 01	LEGRIS	1 m	25.00	369.00	05-07-1999	369.00
Tuyau polyurethane souple bleu de 6mm pour air Rlx de 100m	1100 U06 04	LEGRIS	1 m	100.00	351.00	05-07-1999	351.00
Traversee de cloison inox double femelle G1/8	1817 00 10	LEGRIS	1 U	1.00	0.00	05-07-1999	0.00

# CHIFFRAGE INSTALLATION

DESIGNATION	REFERENCE	FABRICANT	Nbre	Mini	PRIX-U H. T.	DATE dernier prix	PRIX total H. T.
Traversee de cloison inox double femelle G1/8	1817 00 10	LEGRIS	1 U	1.00	0.00	05-07-1999	0.00
Traversee de cloison inox double femelle G1/4	1817 00 13	LEGRIS	4 U	1.00	61.00	05-07-1999	244.00
Mamelon double male egal BSP conique G1/8	1821 10 10	LEGRIS	2 U	1.00	39.00	05-07-1999	78.00
Mamelon double male egal BSP conique G1/8	1821 10 10	LEGRIS	2 U	1.00	39.00	05-07-1999	78.00
Mamelon double male egal BSP conique G1/8	1821 10 10	LEGRIS	4 U	1.00	39.00	05-07-1999	156.00
Mamelon double male inegal BSP conique G1/4 G1/8	1821 13 10	LEGRIS	1 U	1.00	56.00	05-07-1999	56.00
Mamelon double male inegal BSP conique G1/4 G1/8	1821 13 10	LEGRIS	1 U	1.00	56.00	05-07-1999	56.00
Mamelon double male inegal BSP conique G1/4 G1/8	1821 13 10	LEGRIS	1 U	1.00	56.00	05-07-1999	56.00
Mamelon double male inegal BSP conique G1/4 G1/8	1821 13 10	LEGRIS	1 U	1.00	56.00	05-07-1999	56.00
Mamelon double male inegal BSP conique G1/4 G1/8	1821 13 10	LEGRIS	2 U	1.00	56.00	05-07-1999	112.00
Adaptateur cannele pour tuyau Dint 13mm male conique G3/8	1823 13 17	LEGRIS	2 U	1.00	83.00	05-07-1999	166.00
Adaptateur cannele pour tuyau Dint 13mm male conique G3/8	1823 13 17	LEGRIS	2 U	1.00	83.00	05-07-1999	166.00
Adaptateur cannele pour tuyau Dint 16mm male conique G1/2	1823 16 21	LEGRIS	2 U	1.00	125.00	05-07-1999	250.00
Adaptateur cannele pour tuyau Dint 16mm male conique G1/2	1823 16 21	LEGRIS	2 U	1.00	125.00	05-07-1999	250.00
Adaptateur cannele pour tuyau Dint 16mm male conique G1/2	1823 16 21	LEGRIS	1 U	1.00	125.00	05-07-1999	125.00
Manchon double femelle corps hexagonal G1/4	1855 13 13	LEGRIS	4 U	1.00	58.00	05-07-1999	232.00
Reducteur male BSP conique G1/2 vers femelle G1/4	1863 21 13	LEGRIS	1 U	1.00	69.00	05-07-1999	69.00
Reducteur male BSP conique G1/2 vers femelle G1/4	1863 21 13	LEGRIS	1 U	1.00	69.00	05-07-1999	69.00
Reducteur male BSP conique G1/2 vers femelle G1/4	1863 21 13	LEGRIS	1 U	1.00	69.00	05-07-1999	69.00
Reducteur male BSP conique G1/2 vers femelle G3/8	1863 21 17	LEGRIS	2 U	1.00	70.00	05-07-1999	140.00
Reducteur male BSP conique G1/2 vers femelle G3/8	1863 21 17	LEGRIS	2 U	1.00	70.00	05-07-1999	140.00
TE piquage male en bout BSP conique G1/8 D6mm	3103 06 10	LEGRIS	1 U	1.00	0.00	05-07-1999	0.00

# CHIFFRAGE INSTALLATION

DESIGNATION	REFERENCE	FABRICANT	Nbre	Mini	PRIX-U H. T.	DATE dernier prix	PRIX total H. T.
TE piquage male en bout BSP conique G1/8 D6mm	3103 06 10	LEGRIS	1 U	1.00	0.00	05-07-1999	0.00
Raccord coudé male BSP conique G1/8 D4mm	3109 04 10	LEGRIS	4 U	1.00	0.00	05-07-1999	0.00
Raccord coudé male BSP conique G1/8 D4mm	3109 04 10	LEGRIS	4 U	1.00	0.00	05-07-1999	0.00
Raccord coudé male BSP conique G1/8 D6mm	3109 06 10	LEGRIS	2 U	1.00	17.40	05-07-1999	34.80
Raccord coudé male BSP conique G1/8 D6mm	3109 06 10	LEGRIS	2 U	1.00	17.40	05-07-1999	34.80
Raccord coudé male BSP conique G1/8 D6mm	3109 06 10	LEGRIS	6 U	1.00	17.40	05-07-1999	104.40
Raccord coudé male BSP conique G1/8 D6mm	3109 06 10	LEGRIS	6 U	1.00	17.40	05-07-1999	104.40
Raccord coudé male BSP conique G1/8 D6mm	3109 06 10	LEGRIS	10 U	1.00	17.40	05-07-1999	174.00
Raccord coudé male BSP conique G1/8 D6mm	3109 06 10	LEGRIS	1 U	1.00	17.40	05-07-1999	17.40
Raccord coudé male BSP conique G1/8 D6mm	3109 06 10	LEGRIS	1 U	1.00	17.40	05-07-1999	17.40
Raccord coudé male BSP conique G1/4 D6mm	3109 06 13	LEGRIS	2 U	1.00	19.20	05-07-1999	38.40
Raccord coudé male BSP conique G1/4 D6mm	3109 06 13	LEGRIS	2 U	1.00	19.20	05-07-1999	38.40
Raccord coudé male BSP conique G1/4 D6mm	3109 06 13	LEGRIS	25 U	1.00	19.20	05-07-1999	480.00
Raccord coudé male BSP conique G1/8 D8mm	3109 08 10	LEGRIS	1 U	1.00	20.50	05-07-1999	20.50
Raccord coudé male BSP conique G1/8 D8mm	3109 08 10	LEGRIS	1 U	1.00	20.50	05-07-1999	20.50
Raccord coudé male BSP conique G1/4 D8mm	3109 08 13	LEGRIS	2 U	1.00	20.40	05-07-1999	40.80
Raccord coudé male BSP conique G1/4 D8mm	3109 08 13	LEGRIS	2 U	1.00	20.40	05-07-1999	40.80
Raccord coudé male BSP conique G1/4 D8mm	3109 08 13	LEGRIS	15 U	1.00	20.40	05-07-1999	306.00
Raccord coudé male BSP conique G3/8 D8mm	3109 08 17	LEGRIS	11 U	1.00	25.70	05-07-1999	282.70
Raccord coudé male BSP conique G1/2 D12mm	3109 12 21	LEGRIS	1 U	1.00	34.00	05-07-1999	34.00
Raccord droit femelle BSP G1/8 D6mm	3114 06 10	LEGRIS	2 U	1.00	15.10	05-07-1999	30.20
Raccord en Y entrees sorties 6mm	3140 06 00	LEGRIS	2 U	1.00	27.80	05-07-1999	55.60



# CHIFFRAGE INSTALLATION

DESIGNATION	REFERENCE	FABRICANT	Nbre	Mini	PRIX-U H. T.	DATE dernier prix	PRIX total H. T.
Raccord en Y entrees sorties 8mm	3140 08 00	LEGRIS	1 U	1.00	30.40	05-07-1999	30.40
Raccord en Y entrees sorties 8mm	3140 08 00	LEGRIS	1 U	1.00	30.40	05-07-1999	30.40
Raccord droit male BSP conique G1/8 D4mm	3175 04 10	LEGRIS	2 U	1.00	10.60	05-07-1999	21.20
Raccord droit male BSP conique G1/8 D4mm	3175 04 10	LEGRIS	2 U	1.00	10.60	05-07-1999	21.20
Raccord droit male BSP conique G1/8 D4mm	3175 04 10	LEGRIS	2 U	1.00	10.60	05-07-1999	21.20
Raccord droit male BSP conique G1/8 D6mm	3175 06 10	LEGRIS	2 U	1.00	11.20	05-07-1999	22.40
Raccord droit male BSP conique G1/4 D6mm	3175 06 13	LEGRIS	2 U	1.00	12.30	05-07-1999	24.60
Raccord droit male BSP conique G1/4 D6mm	3175 06 13	LEGRIS	2 U	1.00	12.30	05-07-1999	24.60
Raccord droit male BSP conique G1/4 D6mm	3175 06 13	LEGRIS	33 U	1.00	12.30	05-07-1999	405.90
Raccord droit male BSP conique G1/4 D8mm	3175 08 13	LEGRIS	2 U	1.00	12.00	05-07-1999	24.00
Raccord droit male BSP conique G1/4 D8mm	3175 08 13	LEGRIS	2 U	1.00	12.00	05-07-1999	24.00
Raccord droit male BSP conique G3/8 D8mm	3175 08 17	LEGRIS	4 U	1.00	18.80	05-07-1999	75.20
Raccord droit male BSP conique G3/8 D12mm	3175 12 17	LEGRIS	1 U	1.00	23.70	05-07-1999	23.70
Raccord droit male BSP conique G1/2 D12mm	3175 12 21	LEGRIS	2 U	1.00	26.00	05-07-1999	52.00
Raccord coude regleur de debit male BSP cylindrique G1/8 D6mm	7760 06 10	LEGRIS	4 U	1.00	81.00	05-07-1999	324.00
Moteur 4P LS 63P 0,12KW IM1001 (IM B3) 230V triangle	MA0 00 056	LEROY SOMER	1 U	5.00	0.00	16-06-1998	0.00
Moteur 4P LS 63P 0,12KW IM1001 (IM B3) 230V triangle	MA0 00 056	LEROY SOMER	1 U	5.00	0.00	16-06-1998	0.00
Moteur 4P LS 63E 0,12KW IM3001 (IM B5) 230/400V	MA4 12 121	LEROY SOMER	1 U	10.00	0.00	21-04-1999	0.00
Moteur 4P LS 63E 0,12KW IM3001 (IM B5) 230/400V	MA4 12 121	LEROY SOMER	1 U	10.00	0.00	21-04-1999	0.00
Moteur 4P LS 100L 2,2KW IM3001 (IM B5) 230/400V	MA4 22 209	LEROY SOMER	1 U	25.00	0.00	21-04-1999	0.00
Câble 3 fils et connecteur M8 visse coude femelle sans voyant 2m	RKMMV3-06/2m	LUMBERG	1 U	1.00	25.00	21-06-1999	25.00

# CHIFFRAGE INSTALLATION

DESIGNATION	REFERENCE	FABRICANT	Nbre	Mini	PRIX-U H. T.	DATE dernier prix	PRIX total H. T.
Câble 3 fils et connecteur M8 visse coude femelle sans voyant 2m	RKMWV3-06/2m	LUMBERG	1 U	1.00	25.00	21-06-1999	25.00
Câble 3 fils et connecteur M8 visse coude femelle sans voyant 2m	RKMWV3-06/2m	LUMBERG	1 U	1.00	25.00	21-06-1999	25.00
Câble 3 fils et connecteur M8 visse coude femelle sans voyant 2m	RKMWV3-06/2m	LUMBERG	1 U	1.00	25.00	21-06-1999	25.00
Câble 4 fils et connecteur M12 droit femelle sans voyant 2m	RKT4-07/2m	LUMBERG	1 U	1.00	34.00	21-06-1999	34.00
Câble 4 fils et connecteur M12 droit femelle sans voyant 2m	RKT4-07/2m	LUMBERG	1 U	1.00	34.00	21-06-1999	34.00
Câble 4 fils et connecteur M12 coude femelle avec LEDs 2m	RKWT/LED-4-07/2m	LUMBERG	1 U	1.00	58.00	21-06-1999	58.00
Câble 4 fils et connecteur M12 coude femelle avec LEDs 2m	RKWT/LED-4-07/2m	LUMBERG	1 U	1.00	58.00	21-06-1999	58.00
Cable de raccordement ASI M12 M8 coude visse 0,6m	RST3-RKMWV3-90/0,6m	LUMBERG	1	1.00	43.00	23-06-1999	43.00
Cable de raccordement ASI M12 M8 coude visse 0,6m	RST3-RKMWV3-90/0,6m	LUMBERG	1	1.00	43.00	23-06-1999	43.00
Cable de raccordement ASI M12 M12 droit 0,6m 3fils	RST3-RKT4/3-90/0,6m	LUMBERG	1	1.00	62.00	23-06-1999	62.00
Cable de raccordement ASI M12 M12 droit 0,6m 3fils	RST3-RKT4/3-90/0,6m	LUMBERG	1	1.00	62.00	23-06-1999	62.00
Cable de raccordement ASI M12 M12 droit 0,6m 3fils	RST3-RKT4/3-90/0,6m	LUMBERG	1	1.00	62.00	23-06-1999	62.00
Cable de raccordement ASI M12 M12 droit 0,6m 3fils	RST3-RKT4/3-90/0,6m	LUMBERG	1	1.00	62.00	23-06-1999	62.00
Cable de raccordement ASI M12 M12 droit 1m 3fils	RST3-RKT4/3-90/1,0m	LUMBERG	1	1.00	48.00	23-06-1999	48.00
Cable de raccordement ASI M12 M12 droit 1m 3fils	RST3-RKT4/3-90/1,0m	LUMBERG	1	1.00	48.00	23-06-1999	48.00
Cable de raccordement ASI M12 M12 coude 0,6m 3fils	RST3-RKWT4/3-90/0,6m	LUMBERG	1	1.00	49.00	23-06-1999	49.00
Cable de raccordement ASI M12 M12 coude 0,6m 3fils	RST3-RKWT4/3-90/0,6m	LUMBERG	1	1.00	49.00	23-06-1999	49.00
Cable de raccordement ASI M12 M12 coude 0,6m 3fils	RST3-RKWT4/3-90/0,6m	LUMBERG	1	1.00	49.00	23-06-1999	49.00
Cable de raccordement ASI M12 M12 coude 0,6m 3fils	RST3-RKWT4/3-90/0,6m	LUMBERG	1	1.00	49.00	23-06-1999	49.00
Cable de raccordement ASI M12 M12 coude 0,6m 3fils	RST3-RKWT4/3-90/0,6m	LUMBERG	1	1.00	49.00	23-06-1999	49.00
Cable de raccordement ASI M12 M12 coude 0,6m 3fils	RST3-RKWT4/3-90/0,6m	LUMBERG	1	1.00	49.00	23-06-1999	49.00
Cable de raccordement ASI M12 M12 coude 0,6m 3fils	RST3-RKWT4/3-90/0,6m	LUMBERG	1	1.00	49.00	23-06-1999	49.00

**METALOR Contacts France S.A.**  
 BP 29 Rue des Aquées  
 28 190 Courville sur Eure  
 TEL: 02 37 23 78 44 FAX: 02 37 23 74 67

SOUDEUSE DOUBLE TETE No 3  
 LISTE POUR CHIFFRAG

Machine : **M020**

Section : **56**

CONCU PAR	CREE LE	IND	DATE	MODIFICATION	PAR	DATE D'EDITION	NBRE TOTAL DE FOLIOS
J. L. Witz	07/07/1999					13/09/2023	158
REALISE PAR	REVISE LE						
J. L. Witz						Folio :	130

# CHIFFRAGE INSTALLATION

DESIGNATION	REFERENCE	FABRICANT	Nbre	Mini	PRIX-U H. T.	DATE dernier prix	PRIX total H. T.
Cable de raccordement ASI M12 M12 coude 0,6m 3fils	RST3-RKWT4/3-90/0,6m	LUMBERG	1	1.00	49.00	23-06-1999	49.00
Cable de raccordement ASI M12 M12 coude 0,6m 3fils	RST3-RKWT4/3-90/0,6m	LUMBERG	1	1.00	49.00	23-06-1999	49.00
Cable de raccordement ASI M12 M12 coude 0,6m 3fils	RST3-RKWT4/3-90/0,6m	LUMBERG	1	1.00	49.00	23-06-1999	49.00
Cable de raccordement ASI M12 M12 coude 2m 3fils	RST3-RKWT4/3-90/2m	LUMBERG	1	1.00	51.00	23-06-1999	51.00
Cable de raccordement ASI M12 M12 coude 2m 3fils	RST3-RKWT4/3-90/2m	LUMBERG	1	1.00	51.00	23-06-1999	51.00
Cable 4 fils et connecteur M12 droit male sans voyant 2m	RST4-07/2m	LUMBERG	1 U	1.00	32.00	21-06-1999	32.00
Cable 4 fils et connecteur M12 droit male sans voyant 2m	RST4-07/2m	LUMBERG	1 U	1.00	32.00	21-06-1999	32.00
Cable 4 fils et connecteur M12 droit male sans voyant 2m	RST4-07/2m	LUMBERG	1 U	1.00	32.00	21-06-1999	32.00
Cable 4 fils et connecteur M12 droit male sans voyant 2m	RST4-07/2m	LUMBERG	1 U	1.00	32.00	21-06-1999	32.00
Cable 1m fiche male M12 5pts Conn. EV carree	RST5 VAD2B13-15/1mP4	LUMBERG	1 U	1.00	73.00	23-06-1999	73.00
Cable 1m fiche male M12 5pts Conn. EV carree	RST5 VAD2B13-15/1mP4	LUMBERG	1 U	1.00	73.00	23-06-1999	73.00
Cable de raccordement ASI M12 EV rectangulaire avec led 1m	RST5-3-VB 1A-1-1-15/1m	LUMBERG	2 U	1.00	49.10	23-06-1999	98.20
Cable de raccordement ASI M12 EV rectangulaire avec led 1m	RST5-3-VB 1A-1-1-15/1m	LUMBERG	2 U	1.00	49.10	23-06-1999	98.20
Cable de raccordement ASI M12 EV rectangulaire avec led 1m	RST5-3-VB 1A-1-1-15/1m	LUMBERG	1 U	1.00	49.10	23-06-1999	49.10
Cable de raccordement ASI M12 EV rectangulaire avec led 1m	RST5-3-VB 1A-1-1-15/1m	LUMBERG	1 U	1.00	49.10	23-06-1999	49.10
Cable de raccordement ASI M12 EV rectangulaire avec led 1m	RST5-3-VB 1A-1-1-15/1m	LUMBERG	1 U	1.00	49.10	23-06-1999	49.10
Cable de raccordement ASI M12 EV rectangulaire avec led 1m	RST5-3-VB 1A-1-1-15/1m	LUMBERG	1 U	1.00	49.10	23-06-1999	49.10
Cable de raccordement ASI M12 EV rectangulaire avec led 1m	RST5-3-VB 1A-1-1-15/1m	LUMBERG	1 U	1.00	49.10	23-06-1999	49.10
Cable de raccordement ASI M12 EV rectangulaire avec led 1m	RST5-3-VB 1A-1-1-15/1m	LUMBERG	1 U	1.00	49.10	23-06-1999	49.10
Cable de raccordement ASI M12 EV rectangulaire avec led 1m	RST5-3-VB 1A-1-1-15/1m	LUMBERG	1 U	1.00	49.10	23-06-1999	49.10
Cable de raccordement ASI M12 EV rectangulaire avec led 1m	RST5-3-VB 1A-1-1-15/1m	LUMBERG	1 U	1.00	49.10	23-06-1999	49.10
Cable de raccordement ASI M12 EV rectangulaire avec led 1m	RST5-3-VB 1A-1-1-15/1m	LUMBERG	1 U	1.00	49.10	23-06-1999	49.10

**METALOR Contacts France S.A.**  
 BP 29 Rue des Aquées  
 28 190 Courville sur Eure  
 TEL: 02 37 23 78 44 FAX: 02 37 23 74 67

SOUDEUSE DOUBLE TETE No3  
 LISTE POUR CHIFFRAG

Machine : **M020**

Section : **56**

CONCU PAR	CREE LE	IND	DATE	MODIFICATION	PAR	DATE D'EDITION	NBRE TOTAL DE FOLIOS
J. L. Wnlz	07/07/1999					13/09/2023	158
REALISE PAR	REVISE LE						
J. L. Wnlz						Folio :	<b>131</b>



# CHIFFRAGE INSTALLATION

DESIGNATION	REFERENCE	FABRICANT	Nbre	Mini	PRIX-U H. T.	DATE dernier prix	PRIX total H. T.
EV monostable 5/2 raccords lisses bobine 24VDC 5,4W Bindustrie	413A-00A-DM-DDAJ-1JM	MAC VALVES	1 U	1.00	412.20	23-06-1999	412.20
EV monostable 5/2 raccords lisses bobine 24VDC 5,4W Bindustrie	413A-00A-DM-DDAJ-1JM	MAC VALVES	1 U	1.00	412.20	23-06-1999	412.20
EV monostable 5/2 raccords lisses bobine 24VDC 5,4W Bindustrie	413A-00A-DM-DDAJ-1JM	MAC VALVES	1 U	1.00	412.20	23-06-1999	412.20
EV bistable 5/2 raccords G1/4 bobine 24VDC 5,4W Bindustrie	421A-D0A-DM-DDAJ-1JM	MAC VALVES	1 U	1.00	689.40	23-06-1999	689.40
EV bistable 5/2 raccords G1/4 bobine 24VDC 5,4W Bindustrie	421A-D0A-DM-DDAJ-1JM	MAC VALVES	1 U	1.00	689.40	23-06-1999	689.40
EV bistable 5/2 raccords lisses bobine 24VDC 5,4W Bindustrie	423A-00A-DM-DDAJ-1JM	MAC VALVES	1 U	1.00	698.40	23-06-1999	698.40
EV bistable 5/2 raccords lisses bobine 24VDC 5,4W Bindustrie	423A-00A-DM-DDAJ-1JM	MAC VALVES	1 U	1.00	698.40	23-06-1999	698.40
EV bistable 5/2 raccords lisses bobine 24VDC 5,4W Bindustrie	423A-00A-DM-DDAJ-1JM	MAC VALVES	1 U	1.00	698.40	23-06-1999	698.40
EV bistable 5/2 raccords lisses bobine 24VDC 5,4W Bindustrie	423A-00A-DM-DDAJ-1JM	MAC VALVES	1 U	1.00	698.40	23-06-1999	698.40
EV bistable 5/2 raccords lisses bobine 24VDC 5,4W Bindustrie	423A-00A-DM-DDAJ-1JM	MAC VALVES	1 U	1.00	698.40	23-06-1999	698.40
EV bistable 5/2 raccords lisses bobine 24VDC 5,4W Bindustrie	423A-00A-DM-DDAJ-1JM	MAC VALVES	1 U	1.00	698.40	23-06-1999	698.40
Embuse pour EV 413A et 423A entre axe 26mm 2 empl sortie laterale	CBM 405A-02AAE-02	MAC VALVES	1 U	1.00	313.20	23-06-1999	313.20
Embuse pour EV 413A et 423A entre axe 26mm 2 empl sortie laterale	CBM 405A-02AAE-02	MAC VALVES	1 U	1.00	313.20	23-06-1999	313.20
Embuse pour EV 413A et 423A entre axe 26mm 3 empl sortie laterale	CBM 405A-02AAE-03	MAC VALVES	1 U	1.00	436.50	23-06-1999	436.50
Embuse pour EV 413A et 423A entre axe 26mm 3 empl sortie laterale	CBM 405A-02AAE-03	MAC VALVES	1 U	1.00	436.50	23-06-1999	436.50
Embuse pour EV 413A et 423A entre axe 26mm 3 empl sortie laterale	CBM 405A-02AAE-03	MAC VALVES	1 U	1.00	436.50	23-06-1999	436.50
Servo distributeur 0/7bars Cde 0/10V Con M12 cable 4m	PPC5A-ABB-AGAA-BBAI-BE255	MAC VALVES	1 U	1.00	2988.22	23-06-1999	2988.22
Servo distributeur 0/7bars Cde 0/10V Con M12 cable 4m	PPC5A-ABB-AGAA-BBAI-BE255	MAC VALVES	1 U	1.00	2988.22	23-06-1999	2988.22
Cables d'interconnexion coffrets 50 Hz de 10m	Jeu de cables X3	MATUSCHEK	1 U	1.00	1530.00	23-06-1999	1530.00
Cables d'interconnexion coffrets 50 Hz de 10m	Jeu de cables X3	MATUSCHEK	1 U	1.00	1530.00	23-06-1999	1530.00
Coffret de commande pour coffrets 50 Hz	MAS 230-I	MATUSCHEK	1 U	1.00	66130.00	23-06-1999	66130.00

# CHIFFRAGE INSTALLATION

DESIGNATION	REFERENCE	FABRICANT	Nbre	Mini	PRIX-U H. T.	DATE dernier prix	PRIX total H. T.
Coffret de commande pour coffrets 50 Hz	MAS 230-I	MATUSCHEK	1 U	1.00	66130.00	23-06-1999	66130.00
Coffret de puissance 2x400V 50Hz 500A a 50% sortie 50Hz	MAS/THY I 500/12	MATUSCHEK	1 U	1.00	12750.00	23-06-1999	12750.00
Coffret de puissance 2x400V 50Hz 500A a 50% sortie 50Hz	MAS/THY I 500/12	MATUSCHEK	1 U	1.00	12750.00	23-06-1999	12750.00
Cable de mesure de tension electrodes	Mesure tension	MATUSCHEK	1 U	1.00	1054.00	23-06-1999	1054.00
Cable de mesure de tension electrodes	Mesure tension	MATUSCHEK	1 U	1.00	1054.00	23-06-1999	1054.00
Anneau de mesure de courant pour 50 Hz	SDI 80	MATUSCHEK	1 U	1.00	3740.00	23-06-1999	3740.00
Anneau de mesure de courant pour 50 Hz	SDI 80	MATUSCHEK	1 U	1.00	3740.00	23-06-1999	3740.00
Bouton 3 digits diametre 6,35mm pour potentiometre HELI	CT 26 6A	MCB	1 U	1.00	0.00	02-07-1999	0.00
Bouton 3 digits diametre 6,35mm pour potentiometre HELI	CT 26 6A	MCB	1 U	1.00	0.00	02-07-1999	0.00
Potentiometre HELI 19 2W 10 tours axe 6,35mm de 10 Kohms	HELI 19 6,35 10K	MCB	1 U	1.00	0.00	02-07-1999	0.00
Potentiometre HELI 19 2W 10 tours axe 6,35mm de 10 Kohms	HELI 19 6,35 10K	MCB	1 U	1.00	0.00	02-07-1999	0.00
Coude femelle BSP cylindrique male conique BSP G1/4	CD08MF	MECA-INOX	2 U	1.00	17.00	05-07-1999	34.00
Coude femelle BSP cylindrique male conique BSP G1/2	CD15MF	MECA-INOX	6 U	1.00	25.50	05-07-1999	153.00
Coude femelle BSP cylindrique male conique BSP G1/2	CD15MF	MECA-INOX	6 U	1.00	25.50	05-07-1999	153.00
Coude femelle BSP cylindrique male conique BSP G1/2	CD15MF	MECA-INOX	2 U	1.00	25.50	05-07-1999	51.00
Mamelon double male conique G1/4 centre hexagonal	MLH08GC	MECA-INOX	4 U	1.00	11.50	05-07-1999	46.00
Mamelon double male conique G1/2 centre hexagonal	MLH15GC	MECA-INOX	1 U	1.00	20.75	05-07-1999	20.75
Mamelon double male conique G1/2 centre hexagonal	MLH15GC	MECA-INOX	1 U	1.00	20.75	05-07-1999	20.75
Mamelon double male conique G1/2 centre hexagonal	MLH15GC	MECA-INOX	2 U	1.00	20.75	05-07-1999	41.50
TE double femelle G1/2	TE15	MECA-INOX	1 U	1.00	24.88	05-07-1999	24.88
TE double femelle G1/2	TE15	MECA-INOX	1 U	1.00	24.88	05-07-1999	24.88
Raccord Union 3 pieces male conique femelle G1/2	UMF15	MECA-INOX	1 U	1.00	64.65	05-07-1999	64.65

# CHIFFRAGE INSTALLATION

DESIGNATION	REFERENCE	FABRICANT	Nbre	Mini	PRIX-U H. T.	DATE dernier prix	PRIX total H. T.
Raccord Union 3 pieces male conique femelle G1/2	UMF15	MECA-INOX	1 U	1.00	64.65	05-07-1999	64.65
Raccord Union 3 pieces double male conique G1/2	UMM15	MECA-INOX	4 U	1.00	69.05	05-07-1999	276.20
Raccord Union 3 pieces double male conique G1/2	UMM15	MECA-INOX	4 U	1.00	69.05	05-07-1999	276.20
Primaire 3x400V 2700VA Secondaire 1x220V 2500VA, 1x24V 200VA	SM90 Devis 14851-2	MENG	1 U	1.00	2190.00	10-04-1998	2190.00
Disjoncteur C60N 1x20A courbe C	24177	MERLIN GERIN	1 U	1.00	62.49	05-01-1997	62.49
Disjoncteur C60N 1x20A courbe C	24177	MERLIN GERIN	1 U	1.00	62.49	05-01-1997	62.49
Disjoncteur C60N 1x1A+N courbe C	24183	MERLIN GERIN	1 U	1.00	192.78	16-01-1997	192.78
Disjoncteur C60N 1x1A+N courbe C	24183	MERLIN GERIN	1 U	1.00	192.78	16-01-1997	192.78
Disjoncteur C60N 1x1A+N courbe C	24183	MERLIN GERIN	1 U	1.00	192.78	16-01-1997	192.78
Disjoncteur C60N 1x3A+N courbe C	24185	MERLIN GERIN	1 U	1.00	187.28	16-01-1997	187.28
Disjoncteur C60N 1x3A+N courbe C	24185	MERLIN GERIN	1 U	1.00	187.28	16-01-1997	187.28
Disjoncteur C60N 1x6A+N courbe C	24187	MERLIN GERIN	1 U	1.00	171.57	16-01-1997	171.57
Disjoncteur C60N 1x10A+N courbe C	24188	MERLIN GERIN	1 U	1.00	146.44	16-01-1997	146.44
Disjoncteur C60N 2x2A courbe C	24197	MERLIN GERIN	1 U	1.00	203.31	05-01-1997	203.31
Disjoncteur C60N 2x2A courbe C	24197	MERLIN GERIN	1 U	1.00	203.31	05-01-1997	203.31
Disjoncteur C60N 2x6A courbe C	24200	MERLIN GERIN	1 U	1.00	164.21	05-01-1997	164.21
Disjoncteur C60L 3x2A courbe K	25498	MERLIN GERIN	1 U	1.00	646.05	07-07-1999	646.05
Bloc differentiel VIGI C60 2x Imax 25A 30mA 240V	26502	MERLIN GERIN	1 U	1.00	458.94	16-01-1997	458.94
Contact auxiliaire OF inverseur pour C60	26924	MERLIN GERIN	1 U	1.00	99.89	16-01-1997	99.89
Contact auxiliaire OF inverseur pour C60	26924	MERLIN GERIN	1 U	1.00	99.89	16-01-1997	99.89
Contact auxiliaire OF inverseur pour C60	26924	MERLIN GERIN	1 U	1.00	99.89	16-01-1997	99.89
Contact auxiliaire OF inverseur pour C60	26924	MERLIN GERIN	1 U	1.00	99.89	05-01-1997	99.89

# CHIFFRAGE INSTALLATION

DESIGNATION	REFERENCE	FABRICANT	Nbre	Mini	PRIX-U H. T.	DATE dernier prix	PRIX total H. T.
Contact auxiliaire OF inverseur pour C60	26924	MERLIN GERIN	1 U	1.00	99.89	05-01-1997	99.89
Contact auxiliaire OF inverseur pour C60	26924	MERLIN GERIN	1 U	1.00	99.89	07-07-1999	99.89
Contact auxiliaire OF inverseur pour C60	26924	MERLIN GERIN	1 U	1.00	99.89	05-01-1997	99.89
Contact auxiliaire OF inverseur pour C60	26924	MERLIN GERIN	1 U	1.00	99.89	16-01-1997	99.89
Contact auxiliaire OF inverseur pour C60	26924	MERLIN GERIN	1 U	1.00	99.89	16-01-1997	99.89
Commande rotative NS100-250 dans coffret Canalis	29337	MERLIN GERIN	1 U	1.00	219.17	07-07-1999	219.17
Disjoncteur Compact NS160N 3x160A	30403	MERLIN GERIN	1 U	1.00	1185.95	07-07-1999	1185.95
Detection de couleur OMRON E3S avec cable 3 fils PNP 24VDC 100mA	E3S-VS1B4	OMRON	1	1.00	1475.00	23-06-1999	1475.00
Detection de couleur OMRON E3S avec cable 3 fils PNP 24VDC 100mA	E3S-VS1B4	OMRON	1	1.00	1475.00	23-06-1999	1475.00
Resistance 1Kohm 1W	165-8947	PHILIPS	1 U	25.00	0.47	02-07-1999	0.47
Resistance 1Kohm 1W	165-8947	PHILIPS	1 U	25.00	0.47	02-07-1999	0.47
Resistance 1Kohm 1W	165-8947	PHILIPS	1 U	25.00	0.47	02-07-1999	0.47
Derivation max 6mm2 sur borne UKH50 50mm2	AGK10-UKH50 - 30 01 76 3	PHOENIX	1 U	10.00	13.56	01-09-1998	13.56
Derivation max 6mm2 sur borne UKH50 50mm2	AGK10-UKH50 - 30 01 76 3	PHOENIX	1 U	10.00	13.56	01-09-1998	13.56
Derivation max 6mm2 sur borne UKH50 50mm2	AGK10-UKH50 - 30 01 76 3	PHOENIX	1 U	10.00	13.56	01-09-1998	13.56
Separateur bornes UK2,5N a UK16N (1 a 16mm2)	ATP-UK - 30 03 22 4	PHOENIX	1 U	50.00	1.99	01-09-1998	1.99
Flasque gris bornes UK 3 a UK10N (1,5 a 6mm2)	D-UK 4/10 - 30 03 02 0	PHOENIX	1 U	50.00	1.82	01-09-1998	1.82
Flasque gris bornes UK 3 a UK10N (1,5 a 6mm2)	D-UK 4/10 - 30 03 02 0	PHOENIX	2 U	50.00	1.82	01-09-1998	3.63
Flasque gris bornes UK 3 a UK10N (1,5 a 6mm2)	D-UK 4/10 - 30 03 02 0	PHOENIX	1 U	50.00	1.82	01-09-1998	1.82
Flasque gris bornes UK 3 a UK10N (1,5 a 6mm2)	D-UK 4/10 - 30 03 02 0	PHOENIX	1 U	50.00	1.82	01-09-1998	1.82
Flasque gris bornes UK 3 a UK10N (1,5 a 6mm2)	D-UK 4/10 - 30 03 02 0	PHOENIX	1 U	50.00	1.82	01-09-1998	1.82
Flasque gris bornes UK 3 a UK10N (1,5 a 6mm2)	D-UK 4/10 - 30 03 02 0	PHOENIX	1 U	50.00	1.82	01-09-1998	1.82



# CHIFFRAGE INSTALLATION

DESIGNATION	REFERENCE	FABRICANT	Nbre	Mini	PRIX-U H. T.	DATE dernier prix	PRIX total H. T.
Butee aluminium bornes UKH profile U 35mm	E/AL-NS35 - 12 01 66 2	PHOENIX	2 U	10.00	10.28	01-09-1998	20.57
Butee plastique bornes UK profile U 35mm	E/UK - 12 01 44 2	PHOENIX	2 U	50.00	2.33	01-09-1998	4.65
Butee plastique bornes UK profile U 35mm	E/UK - 12 01 44 2	PHOENIX	2 U	50.00	2.33	01-09-1998	4.65
Butee plastique bornes UK profile U 35mm	E/UK - 12 01 44 2	PHOENIX	2 U	50.00	2.33	01-09-1998	4.65
Barrette de liaison de 2 bornes UKH50 50mm2	FBI2-20 - 02 01 34 6	PHOENIX	1 U	10.00	10.97	01-09-1998	10.97
Porte reperes sur butees E/MK bornes miniatures MT1,5	KLM1 - 10 04 31 9	PHOENIX	1 U	100.00	1.82	01-09-1998	1.82
Profile U 35mm cuivre plein barre de 2m	NS35/7,5CU_PLEIN - 08 01 76 2	PHOENIX	1 U	1.00	90.22	01-09-1998	90.22
Interface relais entree 24 V DC sortie 250 V max pos 14,6mm	ST-REL 2-KG 24/1 Ref 2823625	PHOENIX	1 U	10.00	127.67	23-06-1999	127.67
Interface relais entree 24 V DC sortie 250 V max pos 14,6mm	ST-REL 2-KG 24/1 Ref 2823625	PHOENIX	1 U	10.00	127.67	23-06-1999	127.67
Porte repere sur butees E/UK bornes UK	UBE - 08 00 31 0	PHOENIX	1 U	10.00	3.26	01-09-1998	3.26
Porte repere sur butees E/UK bornes UK	UBE - 08 00 31 0	PHOENIX	1 U	10.00	3.26	01-09-1998	3.26
Porte repere sur profile U 35mm	UBE/D - 08 00 30 7	PHOENIX	1 U	10.00	4.09	01-09-1998	4.09
Borne vis=vis grise 6mm2	UK10N - 30 05 07 3	PHOENIX	1 U	50.00	5.97	01-09-1998	5.97
Borne vis=vis grise 6mm2	UK10N - 30 05 07 3	PHOENIX	1 U	50.00	5.97	01-09-1998	5.97
Borne vis=vis grise 6mm2	UK10N - 30 05 07 3	PHOENIX	1 U	50.00	5.97	01-09-1998	5.97
Borne vis=vis grise 6mm2	UK10N - 30 05 07 3	PHOENIX	1 U	50.00	5.97	01-09-1998	5.97
Borne vis=vis grise 6mm2	UK10N - 30 05 07 3	PHOENIX	1 U	50.00	5.97	01-09-1998	5.97
Borne vis=vis grise 1,5mm2	UK3N - 30 01 50 1	PHOENIX	7 U	50.00	3.30	01-09-1998	23.13
Borne vis=vis grise 1,5mm2	UK3N - 30 01 50 1	PHOENIX	1 U	50.00	3.30	01-09-1998	3.30
Borne vis=vis grise 1,5mm2	UK3N - 30 01 50 1	PHOENIX	1 U	50.00	3.30	01-09-1998	3.30
Borne vis=vis grise 1,5mm2	UK3N - 30 01 50 1	PHOENIX	1 U	50.00	3.30	01-09-1998	3.30
Borne vis=vis grise 1,5mm2	UK3N - 30 01 50 1	PHOENIX	1 U	50.00	3.30	01-09-1998	3.30











# CHIFFRAGE INSTALLATION

DESIGNATION	REFERENCE	FABRICANT	Nbre	Mini	PRIX-U H. T.	DATE dernier prix	PRIX total H. T.
Borne vis-vis grise 1,5mm2	UK3N - 30 01 50 1	PHOENIX	1 U	50.00	3.30	01-09-1998	3.30
Borne vis-vis grise 1,5mm2	UK3N - 30 01 50 1	PHOENIX	1 U	50.00	3.30	01-09-1998	3.30
Borne vis-vis grise 1,5mm2	UK3N - 30 01 50 1	PHOENIX	1 U	50.00	3.30	01-09-1998	3.30
Borne vis-vis grise 1,5mm2	UK3N - 30 01 50 1	PHOENIX	1 U	50.00	3.30	01-09-1998	3.30
Borne vis-vis bleue 1,5mm2	UK3N-BU - 30 01 51 4	PHOENIX	1 U	50.00	3.30	01-09-1998	3.30
Borne vis-vis bleue 1,5mm2	UK3N-BU - 30 01 51 4	PHOENIX	1 U	50.00	3.30	01-09-1998	3.30
Borne vis-vis bleue 1,5mm2	UK3N-BU - 30 01 51 4	PHOENIX	1 U	50.00	3.30	01-09-1998	3.30
Borne vis-vis bleue 1,5mm2	UK3N-BU - 30 01 51 4	PHOENIX	1 U	50.00	3.30	01-09-1998	3.30
Borne vis-vis bleue 1,5mm2	UK3N-BU - 30 01 51 4	PHOENIX	1 U	50.00	3.30	01-09-1998	3.30
Borne vis-vis bleue 1,5mm2	UK3N-BU - 30 01 51 4	PHOENIX	1 U	50.00	3.30	01-09-1998	3.30
Borne vis-vis bleue 1,5mm2	UK3N-BU - 30 01 51 4	PHOENIX	1 U	50.00	3.30	01-09-1998	3.30
Borne vis-vis bleue 1,5mm2	UK3N-BU - 30 01 51 4	PHOENIX	1 U	50.00	3.30	01-09-1998	3.30
Borne vis-vis bleue 1,5mm2	UK3N-BU - 30 01 51 4	PHOENIX	1 U	50.00	3.30	01-09-1998	3.30
Borne vis-vis bleue 1,5mm2	UK3N-BU - 30 01 51 4	PHOENIX	1 U	50.00	3.30	01-09-1998	3.30
Borne vis-vis bleue 1,5mm2	UK3N-BU - 30 01 51 4	PHOENIX	1 U	50.00	3.30	01-09-1998	3.30
Borne vis-vis bleue 1,5mm2	UK3N-BU - 30 01 51 4	PHOENIX	1 U	50.00	3.30	01-09-1998	3.30
Borne vis-vis grise 50mm2	UKH50 - 30 09 11 8	PHOENIX	1 U	10.00	37.20	01-09-1998	37.20
Borne vis-vis grise 50mm2	UKH50 - 30 09 11 8	PHOENIX	1 U	10.00	37.20	01-09-1998	37.20
Borne vis-vis grise 50mm2	UKH50 - 30 09 11 8	PHOENIX	1 U	10.00	37.20	01-09-1998	37.20
Borne vis-vis grise 50mm2	UKH50 - 30 09 11 8	PHOENIX	1 U	10.00	37.20	01-09-1998	37.20
Support Optocoupleurs au pas de 14,6mm	URELG 2 Ref 28 20 26 2	PHOENIX	1 U	10.00	17.69	23-06-1999	17.69

**METALOR Contacts France S.A.**  
 BP 29 Rue des Aquées  
 28 190 Courville sur Eure  
 TEL: 02 37 23 78 44 FAX: 02 37 23 74 67

SOUDEUSE DOUBLE TETE No3  
 LISTE POUR CHIFFRAG

Machine : **M020**

Section : **56**

CONCU PAR	CREE LE	IND	DATE	MODIFICATION	PAR	DATE D'EDITION	NBRE TOTAL DE FOLIOS
J. L. Witz	07/07/1999					13/09/2023	158
REALISE PAR	REVISE LE						
J. L. Witz						Folio :	<b>143</b>

# CHIFFRAGE INSTALLATION

DESIGNATION	REFERENCE	FABRICANT	Nbre	Mini	PRIX-U H. T.	DATE dernier prix	PRIX total H. T.
Support Optocoupleurs au pas de 14,6mm	URELG 2 Ref 28 20 26 2	PHOENIX	1 U	10.00	17.69	23-06-1999	17.69
Borne de terre vis-vis 6mm2	USLKG10N - 30 03 92 3	PHOENIX	1 U	50.00	13.73	01-09-1998	13.73
Borne de terre vis-vis 6mm2	USLKG10N - 30 03 92 3	PHOENIX	1 U	50.00	13.73	01-09-1998	13.73
Borne de terre vis-vis 1,5mm2	USLKG3 - 04 41 08 3	PHOENIX	20 U	50.00	12.72	01-09-1998	254.40
Borne de terre vis-vis 1,5mm2	USLKG3 - 04 41 08 3	PHOENIX	11 U	50.00	12.72	01-09-1998	139.92
Borne de terre vis-vis 1,5mm2	USLKG3 - 04 41 08 3	PHOENIX	1 U	50.00	12.72	01-09-1998	12.72
Borne de terre vis-vis 1,5mm2	USLKG3 - 04 41 08 3	PHOENIX	1 U	50.00	12.72	01-09-1998	12.72
Borne de terre vis-vis 1,5mm2	USLKG3 - 04 41 08 3	PHOENIX	1 U	50.00	12.72	01-09-1998	12.72
Borne de terre vis-vis 1,5mm2	USLKG3 - 04 41 08 3	PHOENIX	1 U	50.00	12.72	01-09-1998	12.72
Borne de terre vis-vis 1,5mm2	USLKG3 - 04 41 08 3	PHOENIX	8 U	50.00	12.72	01-09-1998	101.76
Borne de terre vis-vis 1,5mm2	USLKG3 - 04 41 08 3	PHOENIX	1 U	50.00	12.72	01-09-1998	12.72
Borne de terre vis-vis 1,5mm2	USLKG3 - 04 41 08 3	PHOENIX	1 U	50.00	12.72	01-09-1998	12.72
Borne de terre vis-vis 1,5mm2	USLKG3 - 04 41 08 3	PHOENIX	1 U	50.00	12.72	01-09-1998	12.72
Borne de terre vis-vis 1,5mm2	USLKG3 - 04 41 08 3	PHOENIX	1 U	50.00	12.72	01-09-1998	12.72
Borne de terre vis-vis 1,5mm2	USLKG3 - 04 41 08 3	PHOENIX	1 U	50.00	12.72	01-09-1998	12.72
Borne de terre vis-vis 1,5mm2	USLKG3 - 04 41 08 3	PHOENIX	2 U	50.00	12.72	01-09-1998	25.44
Borne de terre vis-vis 1,5mm2	USLKG3 - 04 41 08 3	PHOENIX	1 U	50.00	12.72	01-09-1998	12.72
Borne de terre vis-vis 1,5mm2	USLKG3 - 04 41 08 3	PHOENIX	2 U	50.00	12.72	01-09-1998	25.44
Borne de terre vis-vis 1,5mm2	USLKG3 - 04 41 08 3	PHOENIX	1 U	50.00	12.72	01-09-1998	12.72
Borne de terre vis-vis 50mm2	USLKG50 - 04 43 04 9	PHOENIX	3 U	10.00	84.70	01-09-1998	254.09
10 rubans bornes UK >= 6mm2 chiffres 0-9	ZB10LGS1-9 - 10 53 12 4	PHOENIX	1 U	10.00	24.93	01-09-1998	24.93
10 rubans bornes UK =2,5mm2 (Jusqu'a UK 3N)	ZB5LGS1-9 - 10 50 12 7	PHOENIX	1 U	10.00	24.93	01-09-1998	24.93
10 rubans bornes UK =2,5mm2 (Jusqu'a UK 3N)	ZB50G'LGS10-100 - 10 50 21 0	PHOENIX	1 U	10.00	24.93	01-09-1998	24.93



# CHIFFRAGE INSTALLATION

DESIGNATION	REFERENCE	FABRICANT	Nbre	Mini	PRIX-U H. T.	DATE dernier prix	PRIX total H. T.
Coffret aluminium 100x100x80 Hutile=65	01.10 10 08	PHOENIX Mecano	1 U	1.00	166.99	02-07-1999	166.99
Coffret aluminium 230x200x110 Hutile=91	01.23 20 11	PHOENIX Mecano	1 U	1.00	655.84	02-07-1999	655.84
Relais de securite 2 canaux boucle de retour sorties 6NO+4NF	PNOZ10 24VCC Ref 774009	PILZ	1 U	1.00	1566.55	22-01-1997	1566.55
Cable 2m tete Bindustrie avec voyant 24VDC	362N22C4B	PRAT	1 U	1.00	42.50	23-06-1999	42.50
Cable 2m tete Bindustrie avec voyant 24VDC	362N22C4B	PRAT	1 U	1.00	42.50	23-06-1999	42.50
Cable 2m tete Bindustrie avec voyant 24VDC	362N22C4B	PRAT	1 U	1.00	42.50	23-06-1999	42.50
Cable 2m tete Bindustrie avec voyant 24VDC	362N22C4B	PRAT	1 U	1.00	42.50	23-06-1999	42.50
Cable 2m tete Bindustrie avec voyant 24VDC	362N22C4B	PRAT	1 U	1.00	42.50	23-06-1999	42.50
Cable 2m tete Bindustrie avec voyant 24VDC	362N22C4B	PRAT	1 U	1.00	42.50	23-06-1999	42.50
Cable 2m tete Bindustrie avec voyant 24VDC	362N22C4B	PRAT	1 U	1.00	42.50	23-06-1999	42.50
Cable 2m tete Bindustrie avec voyant 24VDC	362N22C4B	PRAT	1 U	1.00	42.50	23-06-1999	42.50
Embase BNC femelle droite 50 ohms Radiall R141 572	295-7920	RADIALL	1 U	1.00	88.90	02-07-1999	88.90
Embase BNC femelle droite 50 ohms Radiall R141 572	295-7920	RADIALL	1 U	1.00	88.90	02-07-1999	88.90
Bouchon de protection BNC Radiall R141 812	295-8119	RADIALL	1 U	1.00	20.00	02-07-1999	20.00
Bouchon de protection BNC Radiall R141 812	295-8119	RADIALL	1 U	1.00	20.00	02-07-1999	20.00
Module prise air sec C15 sorties G3/8	535 102 230 2	REXROTH	1 U	1.00	119.68	05-07-1999	119.68
Ensemble traitement d'air avec mono C15 flasques G1/2	535 102 400 0	REXROTH	1 U	1.00	587.98	05-07-1999	587.98
Jeu de 2 flasques pour C15 G1/2	535 102 602 2	REXROTH	1 U	1.00	47.66	05-07-1999	47.66
Clavette d'assemblage C15	535 102 607 2	REXROTH	1 U	1.00	27.28	05-07-1999	27.28
EV de sectionnement d'air	535 162 050 0	REXROTH	1 U	1.00	449.68	05-07-1999	449.68
Bobine 24VDC pour sectionneur d'air	542 082 002 0	REXROTH	1 U	1.00	160.16	05-07-1999	160.16
Coffret plastique couvercle transparent (Tri post)	PK 9509 100	RITTAL	1 U	1.00	325.00	21-05-1999	325.00

# CHIFFRAGE INSTALLATION

DESIGNATION	REFERENCE	FABRICANT	Nbre	Mini	PRIX-U H. T.	DATE dernier prix	PRIX total H. T.
Coffret plastique couvercle transparent (Tri post)	PK 9509 100	RITTAL	1 U	1.00	325.00	21-05-1999	325.00
Plaque de montage coffrets tri pastilles (x 12)	PK 9544 000	RITTAL	1 U	1.00	233.00	21-05-1999	233.00
Plaque de montage coffrets tri pastilles (x 12)	PK 9544 000	RITTAL	1 U	1.00	233.00	21-05-1999	233.00
Thermostat d'ambiance	SK 3112	RITTAL	1 U	1.00	150.00	04-02-1997	150.00
Thermostat d'ambiance	SK 3112	RITTAL	1 U	1.00	150.00	04-02-1997	150.00
Extracteur d'air 360 m3/h 42W 230V	SK 3149	RITTAL	1 U	1.00	1975.00	16-06-1998	1975.00
Extracteur d'air 360 m3/h 42W 230V	SK 3149	RITTAL	1 U	1.00	1975.00	16-06-1998	1975.00
Jeu de 3 cartouches filtrantes pour support SK3175	SK 3174	RITTAL	1 U	1.00	83.00	04-02-1997	83.00
Jeu de 3 cartouches filtrantes pour support SK3175	SK 3174	RITTAL	1 U	1.00	83.00	04-02-1997	83.00
Support filtre	SK 3175	RITTAL	1 U	1.00	171.00	04-02-1997	171.00
Support filtre	SK 3175	RITTAL	2 U	1.00	171.00	04-02-1997	342.00
Actionneur articule sens travers capteur	AZ15/16 B1	SCHMERSAL	1	1.00	18.75	23-06-1999	18.75
Actionneur articule sens long capteur	AZ15/16 B2	SCHMERSAL	1	1.00	36.25	23-06-1999	36.25
Capteur de securite de porte 1NO plus 1NF 500V 2A bornes a vis	AZ16 ZVR	SCHMERSAL	1	1.00	196.25	23-06-1999	196.25
Capteur de securite de porte 1NO plus 1NF 500V 2A bornes a vis	AZ16 ZVR	SCHMERSAL	1	1.00	196.25	23-06-1999	196.25
Pressostat 0,6-10 bars indicateur bornes a vis entrées Pg13,5, G1/4 femelle	XML-A010A2S11	SCHNEIDER	1	1.00	326.35	23-06-1999	326.35
Molette de reglage pour pressostat XML	XML-ZL003	SCHNEIDER	1	1.00	39.17	23-06-1999	39.17
Porte vitree montee a l'arriere pour minirack 9U	20230-442/05	SCHROFF	1 U	1.00	631.80	21-05-1999	631.80
Armoire minirack 9U profondeur 600 mm	20230-462	SCHROFF	1 U	1.00	1170.00	21-05-1999	1170.00
Lot de 2 flancs montes pour minirack 9U	20230-483/05	SCHROFF	1 U	1.00	287.00	21-05-1999	287.00
Panneau arriere monte a l'avant pour minirack 9U	20230-500/05	SCHROFF	1 U	1.00	190.40	21-05-1999	190.40
Toile plancher montee pour minirack 9U	20230-522/05	SCHROFF	1 U	1.00	118.00	21-05-1999	118.00

# CHIFFRAGE INSTALLATION

DESIGNATION	REFERENCE	FABRICANT	Nbre	Mini	PRIX-U H. T.	DATE dernier prix	PRIX total H. T.
Toit encastré monte pour minirack 9U	20230-525/05	SCHROFF	1 U	1.00	131.20	21-05-1999	131.20
Pack de 50 écrous cages KM6	21100-003	SCHROFF	1 U	1.00	0.00	21-05-1999	0.00
Pack de 100 rondelles plastique noires	21100-016	SCHROFF	1 U	1.00	36.45	21-05-1999	36.45
Pack de 100 vis cruciforme M6x16 chromées	21100-022	SCHROFF	1 U	1.00	52.20	21-05-1999	52.20
Lot de visserie de fixation glissières	21100-046	SCHROFF	1 U	1.00	37.55	21-05-1999	37.55
Kit de mise à la masse monte	21100-171/05	SCHROFF	1 U	1.00	61.35	21-05-1999	61.35
Face avant 3U	30219-104	SCHROFF	1 U	1.00	91.70	21-05-1999	91.70
Glissières au pas de 1U de 600 mm	30230-402	SCHROFF	4 U	1.00	44.62	21-05-1999	178.48
P.E. type MS 7 laiton nickelé	44752150	SERMES	1 U	100.00	6.10	02-07-1999	6.10
P.E. type MS 7 laiton nickelé	44752150	SERMES	1 U	100.00	6.10	02-07-1999	6.10
P.E. type MS 7 laiton nickelé	44752150	SERMES	1 U	100.00	6.10	02-07-1999	6.10
P.E. type MS 7 laiton nickelé	44752150	SERMES	1 U	100.00	6.10	02-07-1999	6.10
P.E. type MS 7 laiton nickelé	44752150	SERMES	1 U	100.00	6.10	02-07-1999	6.10
P.E. type MS 7 laiton nickelé	44752150	SERMES	1 U	100.00	6.10	02-07-1999	6.10
P.E. type MS 7 laiton nickelé	44752150	SERMES	1 U	100.00	6.10	02-07-1999	6.10
P.E. type MS 7 laiton nickelé	44752150	SERMES	1 U	100.00	6.10	02-07-1999	6.10
P.E. type MS 7 laiton nickelé	44752150	SERMES	1 U	100.00	6.10	02-07-1999	6.10
P.E. type MS 7 laiton nickelé	44752150	SERMES	1 U	100.00	6.10	02-07-1999	6.10
P.E. type MS 7 laiton nickelé	44752150	SERMES	1 U	100.00	6.10	02-07-1999	6.10
P.E. type MS 7 laiton nickelé	44752150	SERMES	1 U	100.00	6.10	02-07-1999	6.10
P.E. type MS 7 laiton nickelé	44752150	SERMES	1 U	100.00	6.10	02-07-1999	6.10
P.E. type MS 7 laiton nickelé	44752150	SERMES	1 U	100.00	6.10	02-07-1999	6.10
P.E. type MS 7 laiton nickelé	44752150	SERMES	1 U	100.00	6.10	02-07-1999	6.10

**METALOR Contacts France S.A.**  
 BP 29 Rue des Aquées  
 28 190 Courville sur Eure  
 TEL: 02 37 23 78 44 FAX: 02 37 23 74 67

SOUDEUSE DOUBLE TETE No3  
 LISTE POUR CHIFFRAG

Machine : **M020**

Section : **56**

CONCU PAR	CREE LE	IND	DATE	MODIFICATION	PAR	DATE D'EDITION	NBRE TOTAL DE FOLIOS
J. L. Witz	07/07/1999					13/09/2023	158
REALISE PAR	REVISE LE						
J. L. Witz						Folio:	147

# CHIFFRAGE INSTALLATION

DESIGNATION	REFERENCE	FABRICANT	Nbre	Mini	PRIX-U H. T.	DATE dernier prix	PRIX total H. T.
P.E. type MS 7 laiton nickele	44752150	SERMES	1 U	100.00	6.10	02-07-1999	6.10
P.E. type MS 7 laiton nickele	44752150	SERMES	1 U	100.00	6.10	02-07-1999	6.10
P.E. type MS 7 laiton nickele	44752150	SERMES	1 U	100.00	6.10	02-07-1999	6.10
P.E. type MS 7 laiton nickele	44752150	SERMES	1 U	100.00	6.10	02-07-1999	6.10
P.E. type MS 7 laiton nickele	44752150	SERMES	1 U	100.00	6.10	02-07-1999	6.10
P.E. type MS 9 laiton nickele	44752151	SERMES	1 U	100.00	7.35	02-07-1999	7.35
P.E. type MS 9 laiton nickele	44752151	SERMES	2 U	100.00	7.35	02-07-1999	14.70
P.E. type MS 9 laiton nickele	44752151	SERMES	1 U	100.00	7.35	02-07-1999	7.35
P.E. type MS 9 laiton nickele	44752151	SERMES	1 U	100.00	7.35	02-07-1999	7.35
P.E. type MS 9 laiton nickele	44752151	SERMES	2 U	100.00	7.35	02-07-1999	14.70
P.E. type MS 9 laiton nickele	44752151	SERMES	1 U	100.00	7.35	02-07-1999	7.35
P.E. type MS 9 laiton nickele	44752151	SERMES	2 U	100.00	7.35	02-07-1999	14.70
P.E. type MS 9 laiton nickele	44752151	SERMES	5 U	100.00	7.35	02-07-1999	36.75
P.E. type MS 9 laiton nickele	44752151	SERMES	5 U	100.00	7.35	02-07-1999	36.75
P.E. type MS 9 laiton nickele	44752151	SERMES	1 U	100.00	7.35	02-07-1999	7.35
P.E. type MS 11 laiton nickele	44752152	SERMES	1 U	50.00	9.14	02-07-1999	9.14
P.E. type MS 11 laiton nickele	44752152	SERMES	1 U	50.00	9.14	02-07-1999	9.14
P.E. type MS 11 laiton nickele	44752152	SERMES	2 U	50.00	9.14	02-07-1999	18.28
P.E. type MS 11 laiton nickele	44752152	SERMES	2 U	50.00	9.14	02-07-1999	18.28
P.E. type MS 11 laiton nickele	44752152	SERMES	1 U	50.00	9.14	02-07-1999	9.14
P.E. type MS 11 laiton nickele	44752152	SERMES	1 U	50.00	9.14	02-07-1999	9.14
P.E. type MS 13,5 laiton nickele	44752153	SERMES	1 U	50.00	9.64	02-07-1999	9.64

**METALOR Contacts France S.A.**  
 BP 29 Rue des Aquées  
 28 190 Courville sur Eure  
 TEL: 02 37 23 78 44 FAX: 02 37 23 74 67

SOUDEUSE DOUBLE TETE No3  
 LISTE POUR CHIFFRAG

Machine : **M020**

Section : **56**

CONCU PAR	CREE LE	IND	DATE	MODIFICATION	PAR	DATE D'EDITION	NBRE TOTAL DE FOLIOS
J. L. Weitz	07/07/1999					13/09/2023	158
REALISE PAR	REVISE LE						
J. L. Weitz						Folio :	148

# CHIFFRAGE INSTALLATION

DESIGNATION	REFERENCE	FABRICANT	Nbre	Mini	PRIX-U H. T.	DATE dernier prix	PRIX total H. T.
P.E. type MS 13,5 laiton nickele	44752153	SERMES	1 U	50.00	9.64	02-07-1999	9.64
P.E. type MS 13,5 laiton nickele	44752153	SERMES	1 U	50.00	9.64	02-07-1999	9.64
P.E. type MS 16 laiton nickele	44752154	SERMES	1 U	50.00	11.19	02-07-1999	11.19
P.E. type MS 21 laiton nickele	44752155	SERMES	1 U	25.00	18.94	02-07-1999	18.94
P.E. type MS 21 laiton nickele	44752155	SERMES	1 U	25.00	18.94	02-07-1999	18.94
P.E. type MS 29 laiton nickele	44752156	SERMES	1 U	25.00	34.15	02-07-1999	34.15
P.E. type MS 29 laiton nickele	44752156	SERMES	2 U	25.00	34.15	02-07-1999	68.29
P.E. type MS 29 laiton nickele	44752156	SERMES	2 U	25.00	34.15	02-07-1999	68.29
Reducteur type MR 11 / 9	44754853	SERMES	1 U	50.00	0.00	02-07-1999	0.00
Interrupteur sectionneur 3x25A 400V	3LD1 104-0TB53	SIEMENS	1 U	1.00	128.35	31-10-1997	128.35
Bouchons M12 ( lots de 10 )	3RX9 802-0AA00	SIEMENS	1 U	10.00	3.30	03-06-1999	3.30
Bouchons M12 ( lots de 10 )	3RX9 802-0AA00	SIEMENS	1 U	10.00	3.30	03-06-1999	3.30
Interface operateur SIEMENS OP37 TFT + FD	6AV3 637-1ML00-0BX0	SIEMENS	1 U	1.00	33907.00	17-05-1999	33907.00
Alim SITOP triphasee 400VAC sortie 24VDC-40A	6EP1 437-1SL11	SIEMENS	1 U	1.00	2906.15	20-04-1999	2906.15
Module 2 entrees 24VDC (lots de 5)	6ES7 131-4BB00-0AB0	SIEMENS	1 U	5.00	682.00	02-06-1999	682.00
Module 2 entrees 24VDC (lots de 5)	6ES7 131-4BB00-0AB0	SIEMENS	1 U	5.00	682.00	02-06-1999	682.00
Module 2 sorties 24VDC 0,5A (lots de 5)	6ES7 132-4BB00-0AB0	SIEMENS	1 U	5.00	1451.00	02-06-1999	1451.00
Module 2 sorties relais max 230V 5A (lots de 5)	6ES7 132-4HB00-0AB0	SIEMENS	1 U	5.00	1057.00	02-06-1999	1057.00
Module alimentation PM-E 24VDC 10A 220 VAC 8 A	6ES7 138-4CB00-0AB0	SIEMENS	1 U	1.00	215.00	02-06-1999	215.00
Module alimentation PM-E 24VDC 10A 220 VAC 8 A	6ES7 138-4CB00-0AB0	SIEMENS	1 U	1.00	215.00	02-06-1999	215.00
Module alimentation PM-E 24VDC 10A 220 VAC 8 A	6ES7 138-4CB00-0AB0	SIEMENS	1 U	1.00	215.00	02-06-1999	215.00
Module alimentation PM-E 24VDC 10A 220 VAC 8 A	6ES7 138-4CB00-0AB0	SIEMENS	1 U	1.00	215.00	02-06-1999	215.00

# CHIFFRAGE INSTALLATION

DESIGNATION	REFERENCE	FABRICANT	Nbre	Mini	PRIX-U H. T.	DATE dernier prix	PRIX total H. T.
Module d'extension EM141 4 entrees 24 VDC	6ES7 141-1BD30-0XA0	SIEMENS	1 U	1.00	430.00	03-06-1999	430.00
Module d'extension EM141 4 entrees 24 VDC	6ES7 141-1BD30-0XA0	SIEMENS	1 U	1.00	430.00	03-06-1999	430.00
Module d'extension EM141 4 entrees 24 VDC	6ES7 141-1BD30-0XA0	SIEMENS	1 U	1.00	430.00	03-06-1999	430.00
Module de base BM141 8 entrees 24 VDC	6ES7 141-1BF01-0XB0	SIEMENS	1 U	1.00	1541.00	03-06-1999	1541.00
Module de base BM141 8 entrees 24 VDC	6ES7 141-1BF01-0XB0	SIEMENS	1 U	1.00	1541.00	03-06-1999	1541.00
Module de base BM141 8 entrees 24 VDC	6ES7 141-1BF01-0XB0	SIEMENS	1 U	1.00	1541.00	03-06-1999	1541.00
Module de base BM141 8 entrees 24 VDC	6ES7 141-1BF01-0XB0	SIEMENS	1 U	1.00	1541.00	03-06-1999	1541.00
Module de base BM141 8 entrees 24 VDC	6ES7 141-1BF01-0XB0	SIEMENS	1 U	1.00	1541.00	03-06-1999	1541.00
Module d'extension EM142 4 sorties 24VDC 0,5 A	6ES7 142-1BD30-0XA0	SIEMENS	1 U	1.00	503.00	03-06-1999	503.00
Module d'extension EM142 4 sorties 24VDC 0,5 A	6ES7 142-1BD30-0XA0	SIEMENS	1 U	1.00	503.00	03-06-1999	503.00
Module d'extension EM142 4 sorties 24VDC 0,5 A	6ES7 142-1BD30-0XA0	SIEMENS	1 U	1.00	503.00	03-06-1999	503.00
Module d'extension EM142 4 sorties 24VDC 0,5 A	6ES7 142-1BD30-0XA0	SIEMENS	1 U	1.00	503.00	03-06-1999	503.00
Module d'extension EM142 4 sorties 24VDC 0,5 A	6ES7 142-1BD30-0XA0	SIEMENS	1 U	1.00	503.00	03-06-1999	503.00
Module d'extension EM142 4 sorties 24VDC 0,5 A	6ES7 142-1BD30-0XA0	SIEMENS	1 U	1.00	503.00	03-06-1999	503.00
Module d'extension EM142 4 sorties 24VDC 0,5 A	6ES7 142-1BD30-0XA0	SIEMENS	1 U	1.00	503.00	03-06-1999	503.00
Module d'extension EM142 4 sorties 24VDC 0,5 A	6ES7 142-1BD30-0XA0	SIEMENS	1 U	1.00	503.00	03-06-1999	503.00
Module d'extension EM142 4 sorties 24VDC 0,5 A	6ES7 142-1BD30-0XA0	SIEMENS	1 U	1.00	503.00	03-06-1999	503.00
Coupleur IM151	6ES7 151-1AA00-0AB0	SIEMENS	1 U	1.00	1559.00	02-06-1999	1559.00
Coupleur IM151	6ES7 151-1AA00-0AB0	SIEMENS	1 U	1.00	1559.00	02-06-1999	1559.00
Coupleur esclave IM153-1 DP S7 12Mb	6ES7 153-1AA02-0XB0	SIEMENS	1 U	1.00	1505.00	02-06-1999	1505.00
Embase TM=E pour modules entrees sorties (lots de 5)	6ES7 193-4CA20-0AA0	SIEMENS	2 U	5.00	234.00	02-06-1999	468.00

# CHIFFRAGE INSTALLATION

DESIGNATION	REFERENCE	FABRICANT	Nbre	Mini	PRIX-U H. T.	DATE dernier prix	PRIX total H. T.
Embase TM-E pour modules entrees sorties (lots de 5)	6ES7 193-4CA20-0AA0	SIEMENS	2 U	5.00	234.00	02-06-1999	468.00
Embase TM-P pour module alimentation PM-E	6ES7 193-4CC20-0AA0	SIEMENS	1 U	1.00	47.00	02-06-1999	47.00
Embase TM-P pour module alimentation PM-E	6ES7 193-4CC20-0AA0	SIEMENS	1 U	1.00	47.00	02-06-1999	47.00
Embase TM-P pour module alimentation PM-E	6ES7 193-4CC20-0AA0	SIEMENS	1 U	1.00	47.00	02-06-1999	47.00
Embase TM-P pour module alimentation PM-E	6ES7 193-4CC20-0AA0	SIEMENS	1 U	1.00	47.00	02-06-1999	47.00
Jeu de plaquettes d'identification (100 de chaque couleur)	6ES7 193-4LA00-0AA0	SIEMENS	1 U	1.00	0.00	02-06-1999	0.00
Connecteurs Profibus DP (3 par module de base)	6ES7 194-1AA00-0XA0	SIEMENS	3 U	1.00	72.00	03-06-1999	216.00
Connecteurs Profibus DP (3 par module de base)	6ES7 194-1AA00-0XA0	SIEMENS	3 U	1.00	72.00	03-06-1999	216.00
Connecteurs Profibus DP (3 par module de base)	6ES7 194-1AA00-0XA0	SIEMENS	3 U	1.00	72.00	03-06-1999	216.00
Connecteurs Profibus DP (3 par module de base)	6ES7 194-1AA00-0XA0	SIEMENS	3 U	1.00	72.00	03-06-1999	216.00
Connecteurs Profibus DP (3 par module de base)	6ES7 194-1AA00-0XA0	SIEMENS	3 U	1.00	72.00	03-06-1999	216.00
Module S7 TOR SM 321 16 entrees 24VDC	6ES7 321-1BH01-0AA0	SIEMENS	1 U	1.00	926.64	18-05-1999	926.64
Module S7 TOR SM 322 16 sorties 24VDC 0,25A	6ES7 322-1BH01-0AA0	SIEMENS	1 U	1.00	1286.56	18-05-1999	1286.56
Module S7 Analogique SM 331 2 entrees universelles	6ES7 331-7KB00-0AB0	SIEMENS	1 U	1.00	1112.32	18-05-1999	1112.32
Module S7 Analogique SM 332 2 sorties universelles	6ES7 332-5HB01-0AB0	SIEMENS	1 U	1.00	1853.28	18-05-1999	1853.28
Etrier connexion blindages pour E/S Ana S7 pour Max 8 bornes	6ES7 390-5AA00-0AA0	SIEMENS	1 U	1.00	74.80	18-05-1999	74.80
Etrier connexion blindages pour E/S Ana S7 pour Max 8 bornes	6ES7 390-5AA00-0AA0	SIEMENS	1 U	1.00	74.80	18-05-1999	74.80
Borne S7 pour blindage pour 2 cables diametre 2 a 6mm	6ES7 390-5AB00-0AA0	SIEMENS	1 U	1.00	56.32	18-05-1999	56.32
Borne S7 pour blindage pour 1 cable diametre 4 a 13mm	6ES7 390-5CA00-0AA0	SIEMENS	2 U	1.00	56.32	18-05-1999	112.64
Connecteur frontal S7 20 points (Tous modules sauf 32 voies)	6ES7 392-1AJ00-0AA0	SIEMENS	1 U	1.00	130.24	18-05-1999	130.24
Connecteur frontal S7 20 points (Tous modules sauf 32 voies)	6ES7 392-1AJ00-0AA0	SIEMENS	1 U	1.00	130.24	18-05-1999	130.24
Connecteur frontal S7 20 points (Tous modules sauf 32 voies)	6ES7 392-1AJ00-0AA0	SIEMENS	1 U	1.00	130.24	18-05-1999	130.24

# CHIFFRAGE INSTALLATION

DESIGNATION	REFERENCE	FABRICANT	Nbre	Mini	PRIX-U H. T.	DATE dernier prix	PRIX total H. T.
Connecteur frontal S7 20 points (Tous modules sauf 32 voies)	6ES7 392-1AJ00-0AA0	SIEMENS	1 U	1.00	130.24	18-05-1999	130.24
Chassis de base S7-400 UR2 9 emplacements	6ES7 400-1JA01-0AA0	SIEMENS	1 U	1.00	2226.00	07-05-1999	2226.00
Alimentation S7-400 PS405 4A 1 emplacement	6ES7 405-0DA00-0AA0	SIEMENS	1 U	1.00	1795.00	07-05-1999	1795.00
S7-400 CPU 414-2DP 42Kinstr. 0,1ms/Ki Profibus DP maitre	6ES7 414 2XG02-0AB0	SIEMENS	1 U	1.00	17767.00	07-05-1999	17767.00
Module S7 TOR SM 421 32 entrees 24VDC	6ES7 421-1BL00-0AA0	SIEMENS	1 U	1.00	1594.56	07-05-1999	1594.56
Module S7 TOR SM 422 16 sorties 24VDC 1A	6ES7 422-1BH10-0AA0	SIEMENS	1 U	1.00	1854.16	07-05-1999	1854.16
Module S7 TOR SM 422 16 sorties 24VDC 1A	6ES7 422-1BH10-0AA0	SIEMENS	1 U	1.00	1854.16	07-05-1999	1854.16
Obturbateurs d'emplacements libres (par 10)	6ES7 490-1AA00-0AA0	SIEMENS	1 U	10.00	0.00	07-05-1999	0.00
Connecteur frontal à vis et fils de cablage de 5m	6ES7 922-4BF00-0AD0	SIEMENS	1 U	1.00	664.50	07-05-1999	664.50
Connecteur frontal à vis et fils de cablage de 5m	6ES7 922-4BF00-0AD0	SIEMENS	1 U	1.00	664.50	07-05-1999	664.50
Connecteur frontal à vis et fils de cablage de 5m	6ES7 922-4BF00-0AD0	SIEMENS	1 U	1.00	664.50	07-05-1999	664.50
Carte memoire Flash EPROM pour CPU serie 400 1Mo	6ES7 952-1KK00-0AA0	SIEMENS	1 U	1.00	2153.00	07-05-1999	2153.00
Pile AA LR6 1,9A/h pour Alims S7-400	6ES7 971-0BA00	SIEMENS	1 U	1.00	54.00	07-05-1999	54.00
Connecteur L2 sans prise console	6ES7 972-0BA11-0XA0	SIEMENS	1 U	1.00	215.00	02-06-1999	215.00
Connecteur L2 sans prise console	6ES7 972-0BA11-0XA0	SIEMENS	1 U	1.00	215.00	02-06-1999	215.00
Connecteur DP Coros sur Profibus DP	6GK1 500-0EA00	SIEMENS	1 U	1.00	300.00	17-05-1999	300.00
Cable Profibus bifilaire blindé pour stations fixes	6XV1 830-0AH10	SIEMENS	30 m	1.00	8.50	02-06-1999	255.00
Plaquettes de numeros d'identification (10 x 1a 20)	8WA8 861-0AB	SIEMENS	1 U	1.00	0.00	02-06-1999	0.00
Cable de 3m avec connecteur pour Cde EV SMC	VJ10-20-4A-30 Ref 000604	SMC	1	1.00	40.00	23-06-1999	40.00
Cable de 3m avec connecteur pour Cde EV SMC	VJ10-20-4A-30 Ref 000604	SMC	1	1.00	40.00	23-06-1999	40.00
Cable de 3m avec connecteur pour Vacuostat SMC	ZS-10-5A-30 Ref 005679	SMC	1	1.00	40.80	23-06-1999	40.80
Cable de 3m avec connecteur pour Vacuostat SMC	ZS-10-5A-30 Ref 005679	SMC	1	1.00	40.80	23-06-1999	40.80



# CHIFFRAGE INSTALLATION

DESIGNATION	REFERENCE	FABRICANT	Nbre	Mini	PRIX-U H. T.	DATE dernier prix	PRIX total H. T.
Venturi + EV de commande + Vacuostat + filtre	ZX1101-K15L0Z-E55CN Ref 05696	SMC	1	1.00	2023.00	23-06-1999	2023.00
Venturi + EV de commande + Vacuostat + filtre	ZX1101-K15L0Z-E55CN Ref 05696	SMC	1	1.00	2023.00	23-06-1999	2023.00
Soufflette Delta complete avec ecran et tuyau	HJP 06/DEL/MIK	STP STAUBLI	2 U	1.00	366.55	05-07-1999	733.10
Raccord de securite pour soufflette Delta G1/4 femelle	RCS06 1101	STP STAUBLI	2 U	1.00	76.75	05-07-1999	153.50
Pied magnetique Sunnex	12010	SUNNEX	1 U	1.00	246.00	23-06-1999	246.00
Lampe Sunnex 24V AC 20VA sur flexible	14430D	SUNNEX	1 U	1.00	708.00	23-06-1999	708.00
Colonne complete Orange Rouge 24V pied de 100mm	TSC M2 H100 SA+SR L24V	TE	1 U	1.00	255.00	23-06-1999	255.00
Transfo 4,8 à 6,9V 125 KVA Prim 500V	F2-8,0-125T	TECHNAX	1 U	1.00	31600.00	12-05-1999	31600.00
Transfo 4,8 à 6,9V 125 KVA Prim 500V	F2-8,0-125T	TECHNAX	1 U	1.00	31600.00	12-05-1999	31600.00
Contact auxiliaire 1x0 1xF pour GV2	GV2-AN11	TELEMECANIQUE	1 U	1.00	25.81	07-07-1999	25.81
Contact auxiliaire 1x0 1xF pour GV2	GV2-AN11	TELEMECANIQUE	1 U	1.00	25.81	07-07-1999	25.81
Contact auxiliaire 1x0 1xF pour GV2	GV2-AN11	TELEMECANIQUE	1 U	1.00	25.81	07-07-1999	25.81
Contact auxiliaire 1x0 1xF pour GV2	GV2-AN11	TELEMECANIQUE	1 U	1.00	25.81	07-07-1999	25.81
Disjoncteur moteur GV2 3x0,63A	GV2-M04	TELEMECANIQUE	1 U	1.00	272.09	07-07-1999	272.09
Disjoncteur moteur GV2 3x0,63A	GV2-M04	TELEMECANIQUE	1 U	1.00	272.09	07-07-1999	272.09
Disjoncteur moteur GV2 3x4A	GV2-M08	TELEMECANIQUE	1 U	1.00	170.12	07-07-1999	170.12
Disjoncteur moteur GV2 3x4A	GV2-M08	TELEMECANIQUE	1 U	1.00	170.12	07-07-1999	170.12
Disjoncteur moteur GV2 3x6,3A	GV2-M10	TELEMECANIQUE	1 U	1.00	170.12	07-07-1999	170.12
Coffret Canalis KS 800A pour NS100-160 3P et Cde rotative	KSA-16DB511	TELEMECANIQUE	1 U	1.00	1207.06	07-10-1998	1207.06
Bloc auxiliaire 1NO 1NF pour LP4 LP5 D1210, 1810 et 2510	LN1-DN11	TELEMECANIQUE	1 U	1.00	48.25	23-06-1999	48.25
Bloc auxiliaire 1NO 1NF pour LP4 LP5 D1210, 1810 et 2510	LN1-DN11	TELEMECANIQUE	1 U	1.00	48.25	23-06-1999	48.25
Contacteur 25A 11KH 3P bobine 24V DC 2W	LP4-D2500-BD	TELEMECANIQUE	1 U	1.00	457.06	23-06-1999	457.06

**METALOR Contacts France S.A.**  
 BP 29 Rue des Aquées  
 28 190 Courville sur Eure  
 TEL: 02 37 23 78 44 FAX: 02 37 23 74 67

SOUDEUSE DOUBLE TETE No 3  
 LISTE POUR CHIFFRAG

Machine : **M020**

Section : **56**

CONCU PAR	CREE LE	IND	DATE	MODIFICATION	PAR	DATE D'EDITION	NBRE TOTAL DE FOLIOS
J. L. Witz	07/07/1999					13/09/2023	158
REALISE PAR	REVISE LE						
J. L. Witz						Folio :	<b>153</b>

# CHIFFRAGE INSTALLATION

DESIGNATION	REFERENCE	FABRICANT	Nbre	Mini	PRIX-U H. T.	DATE dernier prix	PRIX total H. T.
Contacteur 25A 11KW 3P bobine 24V DC 2W	LP4-D2500-BD	TELEMECANIQUE	1 U	1.00	457.06	23-06-1999	457.06
Contacteur 6A 2,2KW 3P + 1NO bobine 24V DC 1,5W	LP4-K0610-BW3	TELEMECANIQUE	1 U	1.00	161.57	23-06-1999	161.57
Contacteur 6A 2,2KW 3P + 1NO bobine 24V DC 1,5W	LP4-K0610-BW3	TELEMECANIQUE	1 U	1.00	161.57	23-06-1999	161.57
Contacteur 9A 4KW 3P + 1NO bobine 24V DC 1,5W	LP4-K0910-BW3	TELEMECANIQUE	1 U	1.00	167.89	23-06-1999	167.89
Boitier bleu 80x80 1 perçage Diam 22	XAP-M1201	TELEMECANIQUE	1 U	1.00	105.25	02-07-1999	105.25
Boitier bleu 80x80 1 perçage Diam 22	XAP-M1201	TELEMECANIQUE	1 U	1.00	105.25	02-07-1999	105.25
Porte etiquette avec etiquette Arrêt d'urgence	ZA2-BZ32130	TELEMECANIQUE	1 U	1.00	3.55	01-09-1998	3.55
Porte etiquette avec etiquette Arrêt d'urgence	ZA2-BZ32130	TELEMECANIQUE	1 U	1.00	3.55	01-09-1998	3.55
Tete selecteur 3 positions fixes	ZB2-BD3	TELEMECANIQUE	1 U	1.00	26.23	01-09-1998	26.23
Tete selecteur 3 positions fixes	ZB2-BD3	TELEMECANIQUE	1 U	1.00	26.23	01-09-1998	26.23
Contact supplementaire NO	ZB2-BE101	TELEMECANIQUE	1 U	1.00	11.34	01-09-1998	11.34
Contact supplementaire NO	ZB2-BE101	TELEMECANIQUE	1 U	1.00	11.34	01-09-1998	11.34
Tete AU Coup de poing diametre 40mm	ZB2-BS54	TELEMECANIQUE	1 U	1.00	55.20	01-09-1998	55.20
Tete AU Coup de poing diametre 40mm	ZB2-BS54	TELEMECANIQUE	1 U	1.00	55.20	01-09-1998	55.20
Corps complet 1 contact NF	ZB2-BZ102	TELEMECANIQUE	1 U	1.00	16.34	01-09-1998	16.34
Corps complet 1 contact NF	ZB2-BZ102	TELEMECANIQUE	1 U	1.00	16.34	01-09-1998	16.34
Corps complet 2 contacts NO	ZB2-BZ103	TELEMECANIQUE	1 U	1.00	26.10	01-09-1998	26.10
Corps complet 2 contacts NO	ZB2-BZ103	TELEMECANIQUE	1 U	1.00	26.10	01-09-1998	26.10
Variateur Tumac pour bols rails vibrants 230VAC 5A	Tipo EL8/5	TUMAC	1 U	1.00	1966.50	16-04-1998	1966.50
Variateur Tumac pour bols rails vibrants 230VAC 5A	Tipo EL8/5	TUMAC	1 U	1.00	1966.50	16-04-1998	1966.50
Chemin de cable PVC non perfore 150x60 de 3m	66 151	UNEX	6 U	3.00	41.32	05-07-1999	247.92
Couvercle pour chemin de cable type 66	66 152	UNEX	6 U	3.00	20.70	05-07-1999	124.20



# CHIFFRAGE INSTALLATION

DESIGNATION	REFERENCE	FABRICANT	Nbre	Mini	PRIX-U H. T.	DATE dernier prix	PRIX total H. T.
Souple JZ500 3G0.5mm2	10002	Helukabel	5 m	1.00	1.74	21-06-1999	8.70
Souple JZ500 4G0.5mm2	10004	Helukabel	5 m	1.00	1.86	21-06-1999	9.30
Souple JZ500 4G0.5mm2	10004	Helukabel	5 m	1.00	1.86	21-06-1999	9.30
Souple JZ500 12G0.5mm2	10013	Helukabel	5 m	1.00	7.58	21-06-1999	37.90
Souple JZ500 3G1mm2	10061	Helukabel	10 m	1.00	1.80	21-06-1999	18.00
Souple JZ500 3G1mm2	10061	Helukabel	10 m	1.00	1.80	21-06-1999	18.00
Souple JZ500 3G1mm2	10061	Helukabel	5 m	1.00	1.80	21-06-1999	9.00
Souple JZ500 3G1mm2	10061	Helukabel	5 m	1.00	1.80	21-06-1999	9.00
Souple JZ500 3G1mm2	10061	Helukabel	5 m	1.00	1.80	21-06-1999	9.00
Souple JZ500 3G1mm2	10061	Helukabel	10 m	1.00	1.80	21-06-1999	18.00
Souple JZ500 3G1mm2	10061	Helukabel	10 m	1.00	1.80	21-06-1999	18.00
Souple JZ500 3G1mm2	10061	Helukabel	10 m	1.00	1.80	21-06-1999	18.00
Souple JZ500 3G1mm2	10061	Helukabel	10 m	1.00	1.80	21-06-1999	18.00
Souple JZ500 3G1mm2	10061	Helukabel	10 m	1.00	1.80	21-06-1999	18.00
Souple JZ500 3G1mm2	10061	Helukabel	5 m	1.00	1.80	21-06-1999	9.00
Souple JZ500 3G1mm2	10061	Helukabel	5 m	1.00	1.80	21-06-1999	9.00
Souple JZ500 3G1mm2	10061	Helukabel	5 m	1.00	1.80	21-06-1999	9.00
Souple JZ500 3G1mm2	10061	Helukabel	5 m	1.00	1.80	21-06-1999	9.00
Souple JZ500 3G1mm2	10061	Helukabel	5 m	1.00	1.80	21-06-1999	9.00
Souple JZ500 3G1mm2	10061	Helukabel	5 m	1.00	1.80	21-06-1999	9.00
Souple JZ500 3G1mm2	10061	Helukabel	5 m	1.00	1.80	21-06-1999	9.00
Souple JZ500 3G1mm2	10061	Helukabel	4 m	1.00	1.80	21-06-1999	7.20

# CHIFFRAGE INSTALLATION

DESIGNATION	REFERENCE	FABRICANT	Nbre	Mini	PRIX-U H. T.	DATE dernier prix	PRIX total H. T.
Souple JZ500 3G1mm2	10061	Helukabel	4 m	1.00	1.80	21-06-1999	7.20
Souple JZ500 3G1mm2	10061	Helukabel	4 m	1.00	1.80	21-06-1999	7.20
Souple JZ500 3G1mm2	10061	Helukabel	4 m	1.00	1.80	21-06-1999	7.20
Souple JZ500 4G1mm2	10063	Helukabel	10 m	1.00	2.64	21-06-1999	26.40
Souple JZ500 4G1mm2	10063	Helukabel	10 m	1.00	2.64	21-06-1999	26.40
Souple JZ500 4G1mm2	10063	Helukabel	10 m	1.00	2.64	21-06-1999	26.40
Souple JZ500 5G1mm2	10065	Helukabel	5 m	1.00	3.24	21-06-1999	16.20
Souple JZ500 6G1mm2	10067	Helukabel	5 m	1.00	5.58	21-06-1999	27.90
Souple JZ500 6G1mm2	10067	Helukabel	5 m	1.00	5.58	21-06-1999	27.90
Souple JZ500 6G1mm2	10067	Helukabel	5 m	1.00	5.58	21-06-1999	27.90
Souple JZ500 6G1mm2	10067	Helukabel	5 m	1.00	5.58	21-06-1999	27.90
Souple JZ500 12G1mm2	10072	Helukabel	20 m	1.00	7.64	21-06-1999	152.80
Souple JZ500 12G1mm2	10072	Helukabel	20 m	1.00	7.64	21-06-1999	152.80
Souple JZ500 16G1mm2	10075	Helukabel	7 m	1.00	12.23	21-06-1999	85.61
Souple JZ500 16G1mm2	10075	Helukabel	7 m	1.00	12.23	21-06-1999	85.61
Souple JZ500 25G1mm2	10078	Helukabel	15 m	1.00	15.58	21-06-1999	233.70
Souple JZ500 25G1mm2	10078	Helukabel	15 m	1.00	15.58	21-06-1999	233.70
Souple JZ500 4G2.5mm2	10123	Helukabel	10 m	1.00	5.49	21-06-1999	54.90
Souple JZ500 7G2.5mm2	10127	Helukabel	10 m	1.00	9.81	21-06-1999	98.10
Souple JZ500 7G2.5mm2	10127	Helukabel	10 m	1.00	9.81	21-06-1999	98.10
Souple JZ500 14G2.5mm2	10131	Helukabel	10 m	1.00	21.89	21-06-1999	218.90
Souple JZ500 14G2.5mm2	10131	Helukabel	10 m	1.00	21.89	21-06-1999	218.90

**METALOR Contacts France S.A.**  
 BP 29 Rue des Aquées  
 28 190 Courville sur Eure  
 TEL: 02 37 23 78 44 FAX: 02 37 23 74 67

SOUDEUSE DOUBLE TETE No3  
 LISTE POUR CHIFFRAG

Machine : **M020**

Section : **56**

CONCU PAR	CREE LE	IND	DATE	MODIFICATION	PAR	DATE D'EDITION	NBRE TOTAL DE FOLIOS
J. L. Weitz	07/07/1999					13/09/2023	158
REALISE PAR	REVISE LE						
J. L. Weitz						Folio:	157

# CHIFFRAGE INSTALLATION

DESIGNATION	REFERENCE	FABRICANT	Nbre	Mini	PRIX-U H. T.	DATE dernier prix	PRIX total H. T.
Souple JZ500 4G25mm2	10158	Helukabel	10 m	1.00	64.12	21-06-1999	641.20
Souple JZ500 4G25mm2	10158	Helukabel	10 m	1.00	64.12	21-06-1999	641.20
Souple JZ500 4G35mm2	10161	Helukabel	20 m	1.00	0.00	21-06-1999	0.00
Souple JZ500 19G1.5mm2	10185	Helukabel	10 m	1.00	0.00	21-06-1999	0.00
Souple JZ500 19G1.5mm2	10185	Helukabel	10 m	1.00	0.00	21-06-1999	0.00
Câble 3 fils et connecteur M8 visse coude femelle sans voyant 2m	RKMWV3-06/2m	LUMBERG	1 U	1.00	25.00	21-06-1999	25.00
Câble 3 fils et connecteur M8 visse coude femelle sans voyant 2m	RKMWV3-06/2m	LUMBERG	1 U	1.00	25.00	21-06-1999	25.00
Câble 3 fils et connecteur M8 visse coude femelle sans voyant 2m	RKMWV3-06/2m	LUMBERG	1 U	1.00	25.00	21-06-1999	25.00
Câble 3 fils et connecteur M8 visse coude femelle sans voyant 2m	RKMWV3-06/2m	LUMBERG	1 U	1.00	25.00	21-06-1999	25.00
Câble 4 fils et connecteur M12 droit femelle sans voyant 2m	RKT4-07/2m	LUMBERG	1 U	1.00	34.00	21-06-1999	34.00
Câble 4 fils et connecteur M12 droit femelle sans voyant 2m	RKT4-07/2m	LUMBERG	1 U	1.00	34.00	21-06-1999	34.00
Câble 4 fils et connecteur M12 coude femelle avec LEDs 2m	RKWT/LED-4-07/2m	LUMBERG	1 U	1.00	58.00	21-06-1999	58.00
Câble 4 fils et connecteur M12 coude femelle avec LEDs 2m	RKWT/LED-4-07/2m	LUMBERG	1 U	1.00	58.00	21-06-1999	58.00
Câble 4 fils et connecteur M12 droit male sans voyant 2m	RST4-07/2m	LUMBERG	1 U	1.00	32.00	21-06-1999	32.00
Câble 4 fils et connecteur M12 droit male sans voyant 2m	RST4-07/2m	LUMBERG	1 U	1.00	32.00	21-06-1999	32.00
Câble 4 fils et connecteur M12 droit male sans voyant 2m	RST4-07/2m	LUMBERG	1 U	1.00	32.00	21-06-1999	32.00
Câble 4 fils et connecteur M12 droit male sans voyant 2m	RST4-07/2m	LUMBERG	1 U	1.00	32.00	21-06-1999	32.00
Câble 4 fils plus Terre connecteur M12 droit male sans voyant 2m	RST5-87/2m	LUMBERG	1 U	1.00	41.00	21-06-1999	41.00
							3876.52